



Disclaimer

This user manual is provided as a free service by FixYourDLP.com. FixYourDLP is in no way responsible for the content of this manual, nor do we guarantee its accuracy. FixYourDLP does not make any claim of copyright and all copyrights remain the property of their respective owners.

About FixYourDLP.com

FixYourDLP.com (<http://www.fixyourdlp.com>) is the World's #1 resource for media product news, reviews, do-it-yourself guides, and manuals.

Informational Blog: <http://www.fixyourdlp.com>

Video Guides: <http://www.fixyourdlp.com/guides>

User Forums: <http://www.fixyourdlp.com/forum>

FixYourDLP's Fight Against Counterfeit Lamps:

<http://www.fixyourdlp.com/counterfeits>

Sponsors:

RecycleYourLamp.org – Free lamp recycling services for used lamps:

<http://www.recycleyourlamp.org>

Lamp Research - The trusted 3rd party lamp research company:

<http://www.lampresearch.com>

Discount-Merchant.com – The worlds largest lamp distributor:

<http://www.discount-merchant.com>



FixYourDLP.com

Sponsored by 

ViewSonic®

PJ551D/PJ551D-2 DLP Projector

IMPORTANTE: Por favor lea la siguiente Guía del Usuario para obtener información importante acerca de la correcta instalación y utilización del producto, y cómo registrar el dispositivo para servicios futuros. La información de la garantía incluida en la presente Guía del Usuario detalla la cobertura limitada que le brinda ViewSonic Corporation, la cual también está disponible en inglés en nuestro sitio Web [http:// www.viewsonic.com](http://www.viewsonic.com) o en diferentes idiomas mediante el cuadro de selección regional ubicado en la esquina superior derecha del sitio. "Antes de operar su equipo lea cuidadosamente las instrucciones en este manual"

FixYourDLP.com

Sponsored by DM

Discount-Merchant.com (800) 281-8860
THE TRUSTED SOURCE FOR PROJECTOR LAMPS AND ACCESSORIES



ViewSonic®

- User Guide
- Guide de l'utilisateur
- Bedienungsanleitung
- Guía del usuario
- Guida dell'utente
- Guia do usuário
- Användarhandbok
- Käyttöopas
- Руководство пользователя
- 使用手冊 (繁體)
- 使用手冊 (简体)
- 사용자 안내서

Número de modelo: VS11973

Información de conformidad

Declaración FCC

Este dispositivo cumple el Apartado 15 de las normas FCC. El funcionamiento está sujeto a las dos condiciones siguientes: (1) Este dispositivo no debe causar interferencias perjudiciales, y (2) Este dispositivo debe aceptar cualquier interferencia recibida, incluidas aquellas que provoquen un funcionamiento no deseado.

Este equipo se ha probado y se ha demostrado que cumple los límites de un dispositivo digital de Clase B, de acuerdo con el Apartado 15 de la normativa FCC. Estos límites están diseñados para proporcionar una protección razonable contra las interferencias perjudiciales en una instalación residencial. Este equipo genera, utiliza y puede irradiar energía de radiofrecuencia y, si no se instala y utiliza siguiendo las instrucciones, puede causar interferencias perjudiciales a las comunicaciones de radio. Sin embargo, no existen garantías de que el equipo no provocará interferencias en una instalación particular. Si este equipo provoca interferencias perjudiciales a la recepción de radio o televisión, lo que puede determinarse encendiéndolo y apagándolo, es recomendable intentar corregir las interferencias mediante una o varias de las siguientes medidas:

- Reorientar o reubicar la antena receptora.
- Aumentar la separación entre el equipo y el receptor.
- Conectar el equipo en una toma de corriente de un circuito diferente al que está conectado el receptor.
- Solicitar ayuda al proveedor o a un profesional de radio y TV con experiencia.

Advertencia: Se advierte que los cambios o modificaciones no aprobados expresamente por la parte responsable del cumplimiento anularán la autorización para utilizar el equipo.

Para Canadá

- Este aparato digital de Clase B cumple la norma Canadiense ICES-003.
- Cet appareil numérique de la classe B est conforme à la norme NMB-003 du Canada.

Certificación CE para países europeos



El dispositivo cumple los requisitos de la directiva EEC 89/336/EEC , 2004/108/EEC como se recomienda en la 92/31/EEC y 93/68/EEC Art.5 en lo que se refiere a “Compatibilidad electromagnética”, y la 73/23/EEC como se recomienda en la 93/68/EEC Art. 13 respecto a “Seguridad”.

La información siguiente es sólo para los estados miembros de la UE:

El símbolo mostrado a la derecha indica conformidad con la directriz residuos de aparatos eléctricos y electrónicos (WEEE) 2002/96/CE.

Los productos marcados con este símbolo no podrán tirarse en la basura municipal, sino que tendrán que entregarse a los sistemas de devolución y recolección de su país o área de acuerdo con lo que dispongan las leyes locales.



Importantes Instrucciones de Seguridad

1. Lea estas instrucciones.
2. Guarde estas instrucciones.
3. Haga caso a todas las advertencias.
4. Siga todas las instrucciones.
5. No use este aparato cerca del agua. Para reducir el riesgo de incendio o descargas eléctricas, no exponga este aparato a la lluvia ni a la humedad.
6. Limpie sólo con un trapo seco.
7. No bloquee ninguna abertura de ventilación. Instale de acuerdo a las instrucciones del fabricante.
8. No instale cerca de ninguna fuente de calor como radiadores, acumuladores de calor, estufas, u otros aparatos (incluyendo amplificadores) que produzcan calor.
9. No anule el propósito de seguridad del tipo de enchufe polarizado o conectado a tierra. Un enchufe polarizado tiene dos clavijas con una mas ancha que la otra. Un tipo de archivo conectado a tierra tiene dos clavijas y un tercer diente de tierra. La clavija ancha o el tercer diente están pensados para su seguridad. Si el enchufe suministrado no encaja en su toma, consulte con un electricista para reemplazar la toma obsoleta.
10. Proteja el cable de alimentación para no ser pisoteado o pellizcado en particular en los enchufes, receptáculos de conveniencia, y en el punto donde salen del producto.
11. Use sólo adaptadores/accesorios especificados por el fabricante.
12.  Use sólo con un carro, base, trípode, soporte, o mesa especificados por el fabricante, o vendidos con el aparato. Cuando use un carro, tenga cuidado al mover la combinación de carro/aparato para evitar daños por sobresalir la punta.
13. Desenchufe este aparato durante tormentas eléctricas o al no ser usado durante largos periodos de tiempo.
14. Pida todo tipo de servicio a personal de servicio cualificado. Se requiere servicio cuando el aparato ha sido dañado de cualquier modo, como cuando el cable de alimentación o enchufe está dañado, se ha derramado líquido o han caído objetos dentro del aparato, el aparato ha sido expuesto a lluvia o humedad, no funciona normalmente, o se ha caído.



Discount-Merchant.com (800) 281-8860
THE TRUSTED SOURCE FOR PROJECTOR LAMPS AND ACCESSORIES

Declaración de Cumplimiento de RoHS

Este producto ha sido diseñado y fabricado cumpliendo la Directiva 2002/95/EC del Parlamento Europeo y el Consejo para la restricción del uso de ciertas sustancias peligrosas en equipos eléctricos y electrónicos (Directiva RoHS) y se considera que cumple con los valores de concentración máximos publicados por el European Technical Adaptation Committee (Comité Europeo de Adaptaciones Técnicas) (TAC) tal y como se muestra a continuación:

Sustancia	Concentración Máxima Propuesta	Concentración Real
Plomo (Pb)	0.1%	< 0.1%
Mercurio (Hg)	0.1%	< 0.1%
Cadmio (Cd)	0.01%	< 0.01%
Cromo Hexavalente (Cr ⁶⁺)	0.1%	< 0.1%
Bifenilo Polibromado (PBB)	0.1%	< 0.1%
Éteres de Difenilo Polibromado (PBDE)	0.1%	< 0.1%

Ciertos componentes de los productos indicados más arriba están exentos bajo el Apéndice de las Directivas RoHS tal y como se indica a continuación:

Ejemplos de los componentes exentos:

1. Mercurio en bombillas fluorescentes compactas que no exceda los 5 mg por bombilla y en otras bombillas no mencionadas específicamente en el Apéndice de la Directiva RoHS.
2. Plomo en el cristal de los tubos de rayos catódicos, componentes electrónicos, tubos fluorescentes y piezas electrónicas de cerámica (p.ej. dispositivos piezoeléctricos).
3. Plomo en soldaduras del tipo de alta temperatura (p.ej. las aleaciones basadas en plomo que contiene en peso un 85% o más de plomo).
4. Plomo como elemento aleador en acero que contenga hasta un 0,35% de plomo en peso, aluminio que contenga hasta un 0,4% de plomo en peso y como aleación de cobre que contenga hasta un 4% de plomo en peso.



Discount-Merchant.com (800) 281-8860
THE TRUSTED SOURCE FOR PROJECTOR LAMPS AND ACCESSORIES

Información del copyright

Copyright © 2007 ViewSonic® Corporation. Todos los derechos reservados.

Apple, Mac y ADB son marcas registradas de Apple Computer, Inc.

Microsoft, Windows, Windows NT, y el logotipo de Windows son marcas registradas de Microsoft Corporation en los Estados Unidos y otros países.

ViewSonic, el logotipo de los tres pájaros y OnView son marcas registradas de ViewSonic Corporation.

VESA y SVGA son marcas registradas de la Asociación de Estándares de Electrónica de Vídeo. DPMS y DDC son marcas registradas de VESA.

PS/2, VGA y XGA son marcas registradas de IBM Corporation.

Renuncia: ViewSonic Corporation no se hace responsable de los errores técnicos o editoriales contenidos en el presente documento, ni de los daños incidentales o consecuentes resultantes del mal uso de este material, o del rendimiento o uso de este producto.

Para continuar con la mejora del producto, ViewSonic Corporation se reserva el derecho de cambiar las especificaciones sin previo aviso. La información presente en este documento puede cambiar si aviso previo.

Este documento no debe ser copiado, reproducido o transmitido total o parcialmente por ningún medio y para ningún propósito sin permiso escrito de ViewSonic Corporation.

Registro del producto

Para que nuestros productos se ajusten a sus futuras necesidades, así como para recibir información adicional sobre el producto cuando esté disponible, regístrelo a través de Internet en: www.viewsonic.com. El CD-ROM del Asistente de ViewSonic le ofrece también la posibilidad de imprimir el formulario de registro para enviarlo por correo o fax a ViewSonic.

Para el historial

Nombre del producto:	PJ551D ViewSonic DLP Projector
Número de modelo:	VS11973
Número del documento:	PJ551D/-2_UG_SPN Rev. 1A 11-30-07
Número de serie:	_____
Fecha de compra:	_____

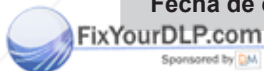

La lámpara en este producto contiene mercurio.

Por favor deséchela de acuerdo con las leyes ambientales de su región o país.

Discount Merchant.com (800) 281-8860
THE TRUSTED SOURCE FOR PROJECTOR LAMPS AND ACCESSORIES

CONTENIDO

Introducción.....	1
Características del proyector	1
Contenido del paquete	2
Vista general del proyector	3
Usar el producto	5
Panel de control	5
Puertos de conexión	6
Mando a distancia	7
Uso del mando a distancia.....	9
Instalación	10
Conexión del proyector	10
Encender/apagar el proyector	11
Ajustar el proyector	12
Uso del menú.....	14
Mantenimiento.....	18
Limpieza del objetivo.....	18
Limpieza de la cubierta del proyector	18
Cambiar la lámpara	19
Especificaciones	21
Apéndice.....	22
Mensajes del indicador LED	22
Modos de compatibilidad	23
Solución de problemas.....	24

ViewSonic

PJ551D



Discount-Merchant.com (800) 281-8860
THE TRUSTED SOURCE FOR PROJECTOR LAMPS AND ACCESSORIES

Introducción

Características del proyector

El proyector integra una proyección con motor óptico de alto rendimiento y un diseño de fácil uso para ofrecer una alta fiabilidad y facilidad de uso.

El proyector ofrece las siguientes características:

- Tecnología de un solo chip de 0,55 pulg. de Texas Instruments DLP®
- XGA (1024 x 768 píxeles)
- Cambio de tamaño de imagen automático (sinc. autom.) hasta pantalla completa a 1024 x 768 con compatibilidad de compresión para VGA, SVGA, XGA y SXGA*
- Compatible con ordenadores Macintosh®
- Compatible con NTSC, PAL, SECAM y HDTV
- Terminal D-Sub de 15 contactos para conectividad con vídeo analógico
- Menú de visualización en pantalla multilingüe de fácil uso
- Corrección de deformación de clave electrónica avanzada

NOTA

* indica comprimido.

Notas sobre el cable de alimentación AC

El cable de alimentación AC debe cumplir con los requisitos de los países donde se utilice el proyector. Confirme el tipo de enchufe AC con el gráfico siguiente y asegúrese de que utiliza el cable de alimentación AC apropiado. Si el cable de alimentación AC suministrado no coincide con su toma de corriente AC, contacte con el vendedor. Este proyector está equipado con un enchufe de línea tipo AC. Asegúrese de que su toma de corriente encaja en el enchufe. No manipule la característica de seguridad de este enchufe con conexión a tierra. Recomendamos que utilice un dispositivo de fuente de vídeo equipado también con un enchufe de línea tipo AC con conexión a tierra para evitar interferencias de señal por fluctuaciones del voltaje.

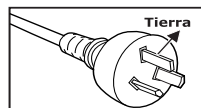

Para Australia y
China central

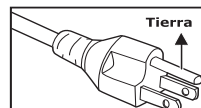

Para los EE.UU. y Canadá

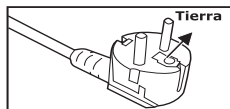

Para Europa Continental

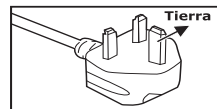

Para el Reino Unido

ViewSonic

1

PJ551D



Discount-Merchant.com (800) 281-8860
THE TRUSTED SOURCE FOR PROJECTOR LAMPS AND ACCESSORIES

Contenido del paquete

Cuando desembale el proyector, asegúrese de que incluye todos estos componentes:

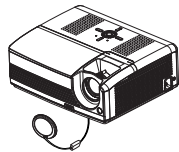

Proyector con tapa del objetivo

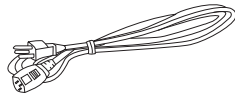

Cable de alimentación CA

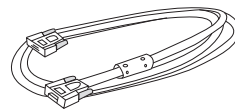

Cable VGA (D-SUB a D-SUB)



Mando a distancia (IR)

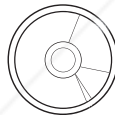

Manual del usuario



Guía de instalación rápida



NOTA

- Guarde la caja de transporte original y el material de embalaje; le vendrán bien si alguna vez tiene que transportar la unidad. Para una protección máxima, vuelva a embalar la unidad del mismo modo que venía de fábrica.
- Los accesorios y componentes pueden variar según el distribuidor y la región.

ViewSonic

2

PJ551D

Vista general del proyector

Vista frontal

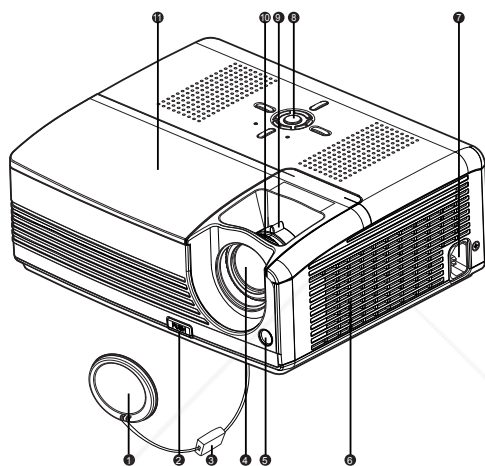

- | | |
|---|--------------------------------|
| ① Tapa para el objetivo | ⑦ Zócalo de alimentación de CA |
| ② Botón del elevador | ⑧ Panel de control |
| ③ Correa de la tapa del objetivo | ⑨ Anillo del zoom |
| ④ Objetivo de proyección | ⑩ Anillo de enfoque |
| ⑤ Sensor frontal del mando a distancia IR | ⑪ Tapa de la lámpara |
| ⑥ Agujeros de ventilación | |

ViewSonic

3

PJ551D

Vista posterior

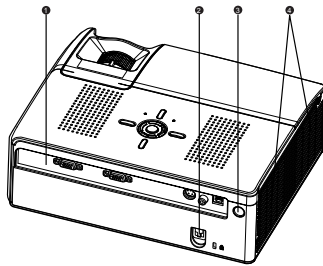

- ❶ Puertos de conexión
- ❷ Bloqueo Kensington
- ❸ Sensor posterior del mando a distancia IR
- ❹ Agujeros de ventilación

Vista inferior

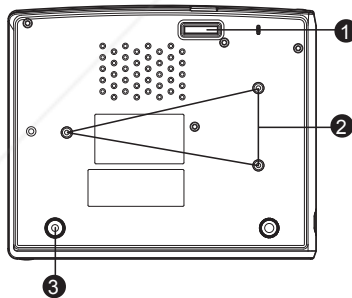

- ❶ Pata elevadora
- ❷ Montaje para techo
- ❸ Pata de ajuste de inclinación



■ *Este proyector puede usarse con un montaje para techo como soporte. El montaje para techo no está incluido en el paquete.*

Usar el producto

Panel de control

LED

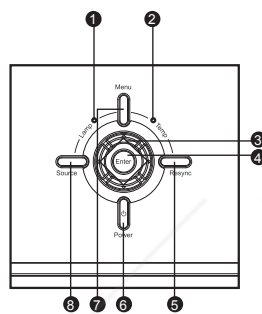

- 1 **Lamp** (indicador LED de la lámpara)
Consulte "Mensajes del indicador LED".
- 2 **Temp** (indicador LED de temperatura)
Consulte "Mensajes del indicador LED".

Funciones de los botones

- 3 **Botones de cuatro direcciones**
Utilice los cuatro botones de dirección para seleccionar opciones o realizar ajustes en su selección.
- 4 **Enter**
Entrar en el submenú y confirmar la selección del menú. Activar en las operaciones del menú Config. Color, Reset horas lámpara y Ajustes fábrica.
- 5 **Resync**
Resincroniza el proyector a la señal de entrada desde un ordenador.
- 6 **Power**
Enciende o apaga el proyector.
- 7 **Menu**
Muestra o sale de los menús en pantalla.
- 8 **Source**
Selecciona manualmente una fuente de entrada.

Puertos de conexión

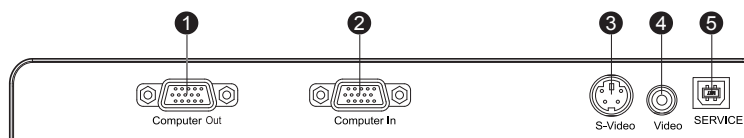

- ❶ **Computer Out(PJ551D-2)**
Conecte a una pantalla de ordenador, etc.
- ❷ **Computer In**
Conecte la señal de entrada de imagen (analógica RGB o componente) a esta clavija.
- ❸ **S-Video**
Conecte una salida de S-Vídeo del equipo de vídeo a esta clavija.
- ❹ **Video**
Conecte la salida de vídeo compuesto del equipo de vídeo a esta clavija.
- ❺ **SERVICE**
Este conector es para la actualización del firmware.

Mando a distancia

- 1 **Power**
Enciende o apaga el proyector.
- 2 **Botones de cuatro direcciones**
Utilice los cuatro botones de dirección para seleccionar opciones o realizar ajustes en su selección.
- 3 **Menu**
Muestra o sale de los menús en pantalla.
- 4 **Enter**
Confirma la selección.
- 5 **Keystone ▲ / ▼**
Ajusta la distorsión de la imagen causada por la inclinación del proyector.
- 6 **Page ▲ / Page ▼ (sólo modo ordenador)**
Este botón tiene la misma función que el botón Avanzar Página/ Retroceder Página de un teclado de PC. Esta función sólo está disponible cuando el proyector está conectado a un ordenador a través de un cable USB.
- 7 **Source**
Selecciona manualmente una fuente de entrada.
- 8 **Freeze**
Pulse "Freeze" para pausar la imagen en pantalla. Pulse de nuevo para cancelar la función Congelar.
- 9 **Blank**
Desconecta la pantalla temporalmente. Pulse de nuevo para cancelar la función en blanco.
- 10 **ViewMatch**
Cambia la intensidad del blanco entre 3 y 10.
- 11 **Auto**
Ajusta automáticamente la frecuencia y la fase. Esta función está disponible sólo en modo ordenador.

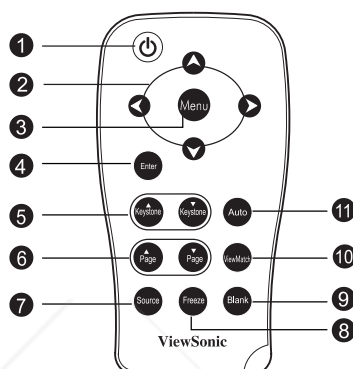

Para el primer uso:

Quite la cinta aislante transparente tirando de ella antes de usar.

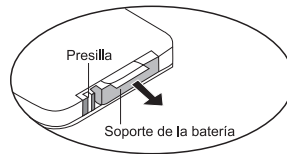

Para cambiar la batería:

1. Presione el cierre hacia la derecha y saque el soporte de la batería.

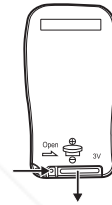

2. Quite la batería de botón de Litio antigua e instale otra (CR2025). Asegúrese de que el lado con la marca "+" está hacia arriba.

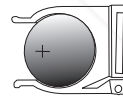

3. Vuelva a introducir el soporte de la batería en el mando a distancia hasta que sienta un clic.

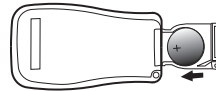

NOTA

- Mantenga la batería fuera del alcance de los niños. Existe el peligro de muerte si se ingiere accidentalmente la batería.
- No recargue la batería usada ni la exponga al fuego o al agua.
- No tire la batería usada junto con la basura de la casa. Deseche las baterías usadas según las regulaciones locales.
- Puede existir peligro de explosión si las baterías se colocan de modo incorrecto. Sustituya las baterías sólo por otras del mismo tipo recomendadas por el fabricante.

Uso del mando a distancia

Apunte con el mando a distancia al sensor de infrarrojos y pulse un botón.

- Utilizar el proyector desde el frente

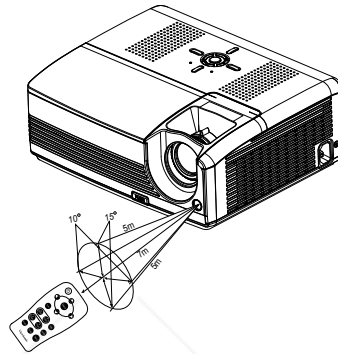

- Utilizar el proyector desde atrás

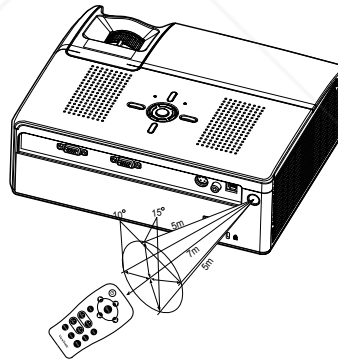

- El mando a distancia puede no funcionar cuando hay luz del sol u otras luces fuertes como una lámpara fluorescente brillando sobre el sensor del mando.
- Utilice el mando a distancia desde una posición donde el sensor del mando esté visible.
- No deje caer ni sacuda el mando a distancia.
- Mantenga el mando a distancia alejado de lugares con temperatura o humedad excesivas.
- No deje que entre agua en el mando a distancia ni coloque objetos mojados sobre él.

Instalación

Conexión del proyector

- ① Cable VGA (D-Sub a D-Sub)
- ② Cable USB
- ③ Cable VGA (D-Sub) a HDTV (RCA)
- ④ Cable de S-Vídeo
- ⑤ Cable de vídeo compuesto

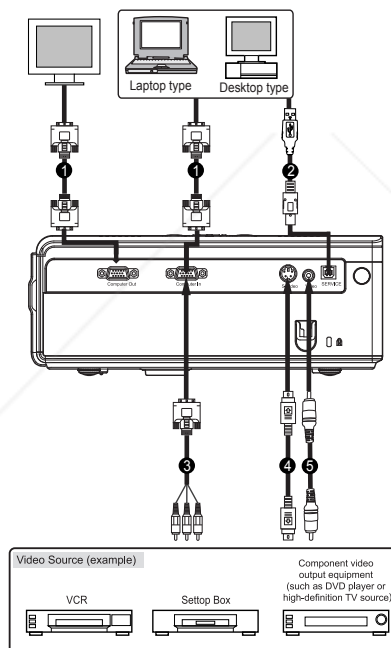

NOTA

- Cuando conecte un cable, los cables de alimentación del proyector y del equipo externo deberían estar desconectados del enchufe de C.A.
- La figura anterior es una conexión de ejemplo. Esto no significa que todos estos dispositivos puedan o deban estar conectados simultáneamente.
- Los cables que vienen con el proyector pueden diferir de la ilustración anterior. Los cables incluidos se basan en el contenido del envío real.

Encender/apagar el proyector



Encender el proyector:

1. Quite la tapa del objetivo del proyector.
2. Complete las conexiones del cable de alimentación CA y cable(s) de señal periféricos.
3. Pulse el botón  para encender el proyector.
El proyector tarda alrededor de un minuto en calentarse.
4. Encienda la fuente (ordenador de sobremesa, portátil, DVD, etc.). El proyector detectará automáticamente la fuente.
 - Si conecta múltiples fuentes al proyector a la vez, pulse el botón **Source**.

Aviso:

- Quite la tapa del objetivo antes del encendido.
- Nunca mire al objetivo estando la lámpara encendida. Esto podría dañar sus ojos. Es muy importante que los niños no miren al objetivo.

Apagar el proyector:

1. Pulse el botón  para apagar la lámpara del proyector. Verá el mensaje "Apagar? Pulse Power de nuevo" en la pantalla.
2. Pulse el botón  de nuevo para confirmar.
 - Los ventiladores continuarán funcionando durante un ciclo de refrigeración.
 - Cuando el LED Lamp comience a parpadear, el proyector habrá entrado en el modo de suspensión.
 - Si desea volver a encender el proyector, deberá esperar hasta que el proyector haya completado el ciclo de refrigeración y haya entrado en el modo de suspensión. Una vez en modo de suspensión, simplemente pulse el botón  para reiniciar el proyector.
3. Desconecte el cable de alimentación AC de la toma de corriente y del proyector.
4. No encienda el proyector inmediatamente después del procedimiento de apagado.

Ajustar el proyector

Ajuste de la altura del proyector

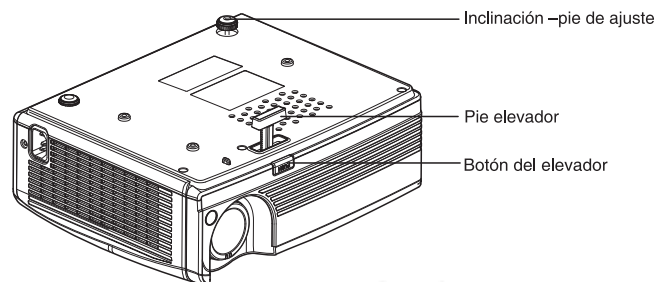

El proyector está equipado con un pie elevador para el ajuste de la altura de la imagen.

Para subir o bajar la imagen:

1. Para subir o bajar la imagen, presione el botón del elevador y suba o baje la parte frontal del proyector. Suelte el botón para bloquear el ajuste.
2. Para nivelar la imagen en la pantalla, gire el pie de ajuste de inclinación para un ajuste más preciso de la altura.

NOTA

■ Para evitar daños al proyector, compruebe que la pata de altura y la del ajuste de la inclinación estén recogidas por completo antes de colocar el proyector en el maletín de transporte.

Ajuste del enfoque y ampliación del proyector

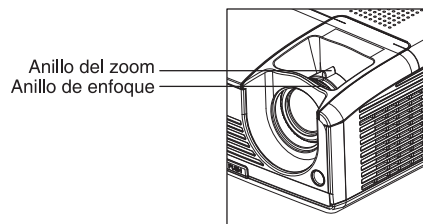

1. Enfoque la imagen girando el anillo de enfoque. Se recomienda una imagen fija para enfocar.
2. Ajuste el tamaño de la imagen deslizando el anillo del zoom.

ViewSonic

12

PJ551D

Ajuste del tamaño de la imagen de proyección

Consulte el gráfico y la tabla siguientes para determinar el tamaño de pantalla y la distancia de proyección.

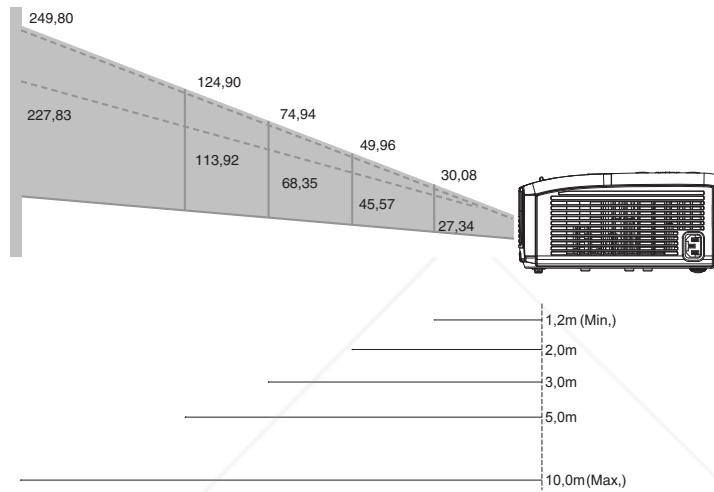

Distancia de proyección (metros)	Tamaño de pantalla (para relación de aspecto 4:3 de longitud diagonal)	
	Ancha (pulgadas)	Tele (pulgadas)
1,2	30,08	27,34
2	49,96	45,57
3	74,94	68,35
5	124,90	113,92
10	249,80	227,83



NOTA

- Coloque el proyector en posición horizontal; otras posiciones pueden provocar que la temperatura suba y dañar el proyector.
- Compruebe que los agujeros de ventilación no estén bloqueados.
- No utilice el proyector en un entorno con humo. Los residuos del humo pueden provocar un aumento en partes críticas (como DMD, unidad del objetivo, etc.)

Uso del menú

El proyector tiene menús en pantalla multilingües que le permiten realizar ajustes en la imagen y cambiar varias configuraciones.

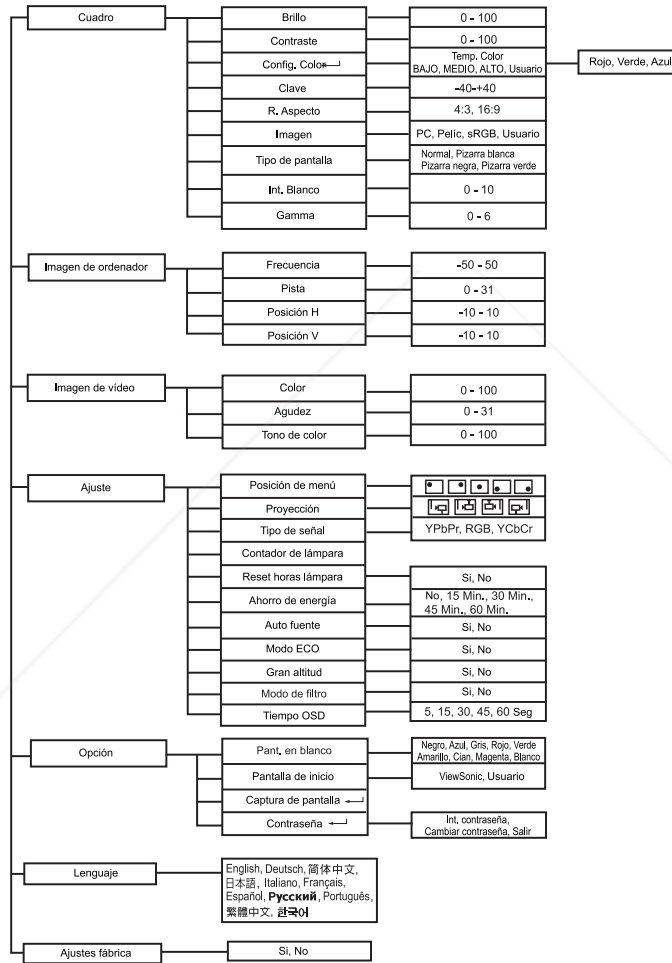

Cómo funciona

1. Pulse el botón **Menu** para abrir el menú OSD.
2. Cuando aparezca el OSD, utilice ▲ / ▼ para seleccionar una característica en el menú principal.
3. Tras seleccionar la característica del menú principal deseada, pulse ► para entrar en el submenú y configurar la característica.
4. Ajuste la configuración con ◀ / ▶.
5. Pulse el botón **Menu**, la pantalla volverá al menú principal.
6. Para salir del OSD, pulse el botón **Menu** de nuevo. El menú OSD se cerrará y el proyector guardará automáticamente la nueva configuración.

Cuadro (modo ordenador / vídeo)

Brillo

Aclara u oscurece la imagen.

Contraste

Ajusta la diferencia entre las áreas claras y oscuras.

Config. Color

Ajusta la temperatura del color. Con temperatura más alta, la pantalla parece más fría; con temperatura más baja, la pantalla parece más cálida. Si selecciona "Usuario", "Rojo", "Verde" y "Azul" pueden ajustarse.

Clave

Corrige la distorsión trapezoidal.

R. Aspecto

Selecciona cómo se ajusta la imagen en la pantalla:

- 4:3 : La fuente de entrada será modificada para que se ajuste a la pantalla de proyección.
- 16:9 : La fuente de entrada será modificada para que se ajuste al ancho de la pantalla.

Imagen

Hay varias predefiniciones de fábrica optimizadas para varios tipos de imágenes.

- PC : Para ordenador o portátil.
- Pelíc : Para cine en casa.
- sRGB: : Para un color estándar de PC.
- Usuario : Memoriza la configuración del usuario.

Tipo de pantalla

Selecciona el tipo de pantalla de proyección.

Int. Blanco

Aumenta el brillo de las áreas blancas.

Gamma

Efectos para representaciones de composición oscura. Cuanto mayor sea el valor de la gamma, la composición oscura se verá más brillante.

Imagen de ordenador (modo ordenador)

Frecuencia

Ajusta la frecuencia del proyector relativa al ordenador.

Pista

Ajusta la fase del proyector relativa al ordenador.

Posición H (posición horizontal)

Ajusta la imagen a la izquierda o derecha dentro del área de proyección.

Posición V (posición vertical)

Ajusta la imagen arriba o abajo dentro del área de proyección.

Imagen de vídeo (modo vídeo)

Color

Ajusta la intensidad de los colores.

Agudez

Enfoca o suaviza la imagen.

Tono de color

Cambia los colores a rojo o verde.

Ajuste (modo ordenador / vídeo)

Posición de menú

Elija la ubicación del menú en la pantalla.

Proyección

Ajusta la imagen para que coincida con la orientación del proyector: derecho o bocabajo, delante o detrás de la pantalla. Invierte o pone del revés la imagen según convenga.

Tipo de señal

Especifique la fuente del terminal Computer In que desea proyectar.

- YPbPr : Para señales componentes 480p,576p,720p,1080i
- RGB : Para señal VGA
- YCbCr : Para señales componentes 480i,576i

Contador de lámpara

Muestra el tiempo de funcionamiento transcurrido de la lámpara (en horas).

Reset horas lámpara

Reinicia el contador de la lámpara a 0 horas.

Ahorro de energía

Si no se realiza ninguna operación durante un período específico de tiempo, la alimentación del proyector se apagará.

Auto fuente

Busca automáticamente la fuente de entrada.

ViewSonic

16

PJ551D

Modo ECO

Utilice esta función para atenuar la salida de luz de la lámpara del proyector, lo cual reducirá el consumo de energía y aumentará la vida de la lámpara.

Gran altitud

Si activa el modo Gran altitud los ventiladores trabajarán continuamente a velocidad completa para ofrecer un enfriamiento adecuado del proyector a gran altitud.

Modo de filtro

Si se incluye un filtro opcional, asegúrese de activar "Modo de filtro"; de lo contrario, la máquina podría sobrecalentarse y apagarse automáticamente.

Tiempo OSD

Tiempo que el menú OSD permanece activo (en estado inactivo por segundos).

Opción (modo ordenador / vídeo)**Pant. en blanco**

Deja en blanco la pantalla temporalmente y selecciona el color de la pantalla cuando esta función está activada.

Pantalla de inicio

Seleccione la pantalla inicial cuando se enciende el proyector o cuando no hay señal de entrada. "Usuario" es la pantalla que ha capturado.

Captura de pantalla

Capture la pantalla de proyección actual como pantalla inicial.

Contraseña

Ajusta o cambia la contraseña. Cuando se activa la función de contraseña, la proyección de imagen necesita que introduzca la contraseña ajustada al encender.

DCR (Dynamic Contrast Ratio)

Si habilita DCR mejorará más la relación de contraste oscureciendo las escenas negras. Si deshabilita DCR reanudará el contraste normal.

*DCR influye en la duración de la lámpara y el ruido del sistema.

Lenguaje (modo ordenador / vídeo)

Seleccione el idioma usado en el menú en pantalla.

Ajustes fábrica (modo ordenador / vídeo)

Restaura toda la configuración del menú a los valores predeterminados de fábrica.

Mantenimiento

El proyector requiere un mantenimiento apropiado. Debe mantener el objetivo limpio de polvo, suciedad o manchas, pues podrían disminuir la calidad de imagen. Si necesita reemplazar cualquier otra parte, contacte con su vendedor o servicio cualificado. Cuando limpie cualquier parte del proyector, apáguelo y desenchúfelo siempre antes.

Aviso:

Nunca abra una tapa del proyector. El voltaje eléctrico peligroso dentro del proyector puede provocar lesiones graves. No intente arreglar este producto usted mismo. Encargue las reparaciones a personal técnico cualificado.

Limpieza del objetivo

Limpie el objetivo suavemente con papel limpiador. No toque el objetivo con las manos.

Limpieza de la cubierta del proyector

Limpie suavemente con un trapo suave. Si no se quita la suciedad y manchas fácilmente, utilice un trapo suave humedecido con agua o agua y detergente neutro y limpie en seco con un trapo suave y seco.



- *Apague el proyector y quite el cable de alimentación CA del enchufe de corriente antes de comenzar el trabajo de mantenimiento.*
- *Asegúrese de que el objetivo esté frío antes de la limpieza.*
- *No utilice detergentes o químicos distintos a los referidos arriba. No utilice benceno o disolventes.*
- *No utilice aerosoles químicos.*
- *Utilice sólo un trapo suave o papel para objetivos.*

Cambiar la lámpara

Conforme utilice el proyector, el brillo de la lámpara disminuirá gradualmente y será más probable que ésta se rompa. Recomendamos que cambie la lámpara si aparece el mensaje de aviso. No intente reemplazarla usted mismo. Contacte con personal técnico cualificado para reemplazarla.



- La lámpara sigue muy caliente tras apagar el proyector con el botón de alimentación. Si toca la lámpara, puede quemarse los dedos. Cuando cambie la lámpara, espere al menos 45 minutos para que se enfríe.
- No toque el cristal de la lámpara en ningún momento. La lámpara podría explotar debido a un mal manejo, incluso tocando el cristal de la lámpara.
- La duración de la lámpara puede variar de una a otra y según el entorno de su uso. No hay garantía de igual duración para cada lámpara. Algunas lámparas pueden fallar o terminar su duración en un período inferior de tiempo a otras lámparas similares.
- Una lámpara puede explotar como resultado de vibración, golpes o degradación por las horas de uso conforme su duración va finalizando. El riesgo de explosión puede variar según el entorno o condiciones en que el proyector y la lámpara se utilicen.
- Lleve guantes protectores y gafas cuando arregle o quite la lámpara.
- Los ciclos rápidos de encendido y apagado pueden dañar la lámpara y reducir su vida útil. Espere al menos 5 minutos para apagar el proyector tras el encendido.
- No trabaje con la lámpara cerca de papel, ropa u otros materiales combustibles y no la cubra con dichos materiales. Si lo hace, podría provocar fuego.
- No trabaje con la lámpara en una atmósfera con sustancias inflamables. Si lo hace, podría provocar fuego o explosión.
- Ventile bien la zona o la habitación cuando utilice la lámpara en una atmósfera oxigenada (al aire). Si inhala el ozono, podría causar dolores de cabeza, náuseas, mareos, etc.
- Hay mercurio inorgánico envuelto en la lámpara. Si la lámpara explota, el mercurio de su interior saldrá fuera del proyector. Salga del área inmediatamente si la lámpara se rompe siendo utilizada y ventile el área al menos durante 30 minutos para evitar la inhalación del humo de mercurio. De lo contrario, podría ser perjudicial para la salud del usuario.

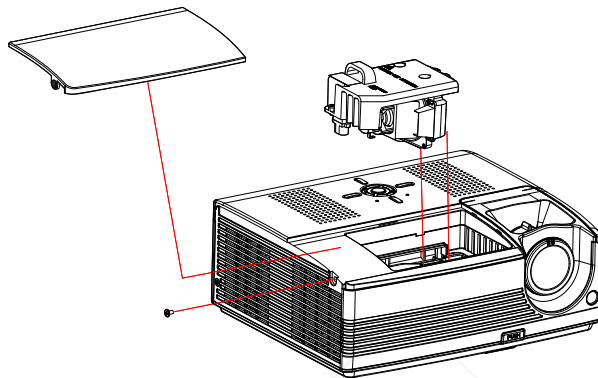

1. Apague el proyector.
2. Si el proyector está instalado en el techo, quítelo del soporte de montaje.
3. Desconecte el cable de alimentación.
4. Afloje el tornillo del lateral de la tapa de la lámpara y quite la tapa.
5. Quite los tornillos del módulo de la lámpara, levante el asa y saque el módulo.
6. Inserte el nuevo módulo de la lámpara en el proyector y apriete los tornillos.
7. Vuelva a colocar la tapa de la lámpara y apriete el tornillo.
8. Encienda el proyector. Si la lámpara no se enciende tras el período de calentamiento, intente volver a instalar la lámpara.
9. Reinicie las horas de la lámpara. Consulte el menú "Ajuste".



- *Deseche la lámpara usada según las regulaciones locales.*
- *Compruebe que los tornillos estén bien apretados. Los tornillos no apretados al completo pueden provocar lesiones o accidentes.*
- *Puesto que la lámpara está hecha de cristal, no deje caer la unidad y no raye el cristal.*
- *No vuelva a utilizar una lámpara usada. Podría provocar que la lámpara explote.*
- *Asegúrese de apagar el proyector y desenchufar el cable de alimentación CA antes de sustituir la lámpara.*
- *No utilice el proyector con la tapa de la lámpara quitada.*

Especificaciones

Tipo de pantalla	Panel DLP simple de 0,55"
Resolución (píxeles)	XGA (1024 x 768)
Objetivo	Zoom manual (1,1x)
Relación de contraste	2000:1
Tamaño de pantalla	30" - 250"
Lámpara	180W
Fuente de entrada / salida	D-Sub 15 contactos, S-video, vídeo compuesto, USB
Compatibilidad del vídeo	NTSC 3,58, NTSC4,43 PAL-60, M, N SECAM, HDTV (480i/p, 576i/p, 720p, 1080i)
Frecuencia de escaneo	
Frec. horizontal	31 -79 KHz
Frec. Vertical	50 - 85 Hz
Nivel de ruido	Normal: 36dB; ECO: 34dB
Entorno	En funcionamiento: Temperatura: 0°C a 40°C Humedad: 30%-85% Almacenamiento: Temperatura: -20°C a 60°C Humedad: 30% - 85%
Requisitos de energía	AC 100 - 240 V, 50 - 60 Hz
Consumo de energía	230 W
Dimensiones	277 x 223 x 110 mm
Peso	2,5 kg (2,49kg)

Nota: El diseño y especificaciones están sujetos a cambios sin previo aviso.



Discount-Merchant.com (800) 281-8860

THE TRUSTED SOURCE FOR PROJECTOR LAMPS AND ACCESSORIES

ViewSonic

21

PJ551D

Apéndice

Mensajes del indicador LED

Tipo de LED	Color	Estado	Significado
LED LAMP LED TEMP	Verde Apagado	Parpadea -	El proyector está en modo de suspensión.
LED LAMP LED TEMP	Verde Verde	Sólido Parpadea	El sistema del proyector tiene algunos problemas con su ventilador, por eso no puede iniciarse.
LED LAMP LED TEMP	Verde Verde	Sólido Sólido	La lámpara está bien y proyecta con el brillo máximo.
LED LAMP LED TEMP	Ámbar Verde	Sólido Sólido	La lámpara ha alcanzado el límite de vida útil y debe cambiarse cuanto antes. La lámpara continuará funcionando hasta que falle. Cambie la lámpara. Si la lámpara está apagada, el lastre no funcionará bien.
LED LAMP LED TEMP	Ámbar Ámbar	Sólido Sólido	El proyector se está apagando y el motor del ventilador está enfriando la lámpara para el apagado. No desenchufe el cable de alimentación o desconecte la alimentación antes de que el LED Lamp cambie a parpadeo. El motor del ventilador se apagará cuando la lámpara se haya enfriado.
LED LAMP LED TEMP	Verde Rojo	Sólido Parpadea	La temperatura es demasiado alta. La lámpara se apagará. El motor del ventilador está enfriando la lámpara.
LED LAMP LED TEMP	Ámbar Apagado	Sólido -	Fallo al encenderse la lámpara. Si la temperatura es demasiado alta, los ventiladores enfriarán la lámpara.

Modos de compatibilidad

Ordenador:

Compatibilidad	Resolución	Sinc. H [KHz]	Sinc. V [Hz]
VGA	640 x 480	31,5	59,9
		37,9	72,8
		37,5	75,0
		43,3	85,0
SVGA	800 x 600	35,2	56,3
		37,9	60,3
		48,1	72,2
		46,9	75,0
		53,7	85,1
XGA	1024 x 768	48,4	60,0
		56,5	70,1
		60,0	75,0
		68,7	85,0
SXGA	1152 x 864	64,0	70,0
	1280 x 960	67,5	75,0
		60,0	60,0
WXGA	1280 x 1024	75,0	75,0
	1280 x 768	64,0	60,0
		47,8	60,0
		60,3	74,9
1280 x 800	68,6	84,8	
	49,7	59,8	
	62,8	74,9	

Vídeo:

Señal	Frecuencia horizontal (kHz)	Frecuencia vertical (Hz)
480i	15,8 kHz	60 Hz
480p	31,5 kHz	60 Hz
576i	15,6 kHz	50 Hz
576p	31,3 kHz	50 Hz
720p	45,0 kHz	60 Hz
720p	37,5 kHz	50 Hz
1080i	33,8 kHz	60 Hz
1080i	28,1 kHz	50 Hz

Solución de problemas

Consulte los síntomas y medidas siguientes antes de enviar al proyector para su reparación. Si el problema persiste, contacte con su vendedor local o centro de servicios. Consulte también "Mensajes del indicador".

Problemas de arranque

Si no se encienden las luces:

- Asegúrese de que el cable de alimentación está bien conectado al proyector y que el otro extremo está enchufado en una toma de corriente activa.
- Pulse el botón de alimentación de nuevo.
- Desenchufe el cable de alimentación y espere un poco, luego vuelva a enchufarlo y pulse de nuevo el botón de alimentación.

Problemas de imagen

Si aparece la fuente de búsqueda:

- Pulse el botón **Source** una o más veces para seleccionar otra fuente de entrada activa.
- Asegúrese de que la fuente externa está encendida y conectada.
- Para una conexión de ordenador, asegúrese de que el puerto de vídeo externo de su ordenador portátil está apagado. Consulte el manual del ordenador.

Si la imagen aparece desenfocada:

- Asegúrese de que la tapa del objetivo esté abierta.
- Mientras ve el menú en pantalla, ajuste con el anillo de enfoque. (El tamaño de la imagen no debería cambiar; si lo hace, estará ajustando el zoom y no el enfoque).
- Compruebe el objetivo de proyección para ver si necesita limpieza.

Si la imagen está parpadeando o es inestable en una conexión de ordenador:

- Pulse el botón **Resync** en el panel de control o el botón **Auto** en el mando a distancia.
- Pulse el botón **Menu**, vaya a *Imagen de ordenador* y ajuste la *Frecuencia* o *Pista*.

Problemas del mando a distancia

Si el mando a distancia no funciona:

- Asegúrese de que nada bloquea al receptor del mando a distancia en la parte frontal o posterior del proyector. Utilice el mando a distancia dentro del alcance efectivo.
- Apunte con el mando a distancia a la pantalla o a la parte frontal o posterior del proyector.
- Mueva el mando a distancia para que esté más directamente delante o detrás del proyector y no alejado de un lateral.

Servicio de atención al cliente

Para obtener asistencia técnica o para reparar el equipo, consulte la tabla siguiente o póngase en contacto con el distribuidor.

Nota : Tendrá que facilitar el número de serie del producto.

País/ Región	Sitio Web	Teléfono	Correo electrónico
España	www.viewsoniceurope.com/es/	www.viewsoniceurope.com/ uk/Support/Calldesk.htm	
Latinoamérica (México)	www.viewsonic.com/la/	T= 001-866-823-2004 F= 1-909-444-5655	soporte@viewsonic.com
Renta y Datos, 29 SUR 721, COL. LA PAZ, 72160 PUEBLA, PUE. Tel: 01.222.891.55.77 CON 10 LINEAS Electroser, Av Reforma No. 403Gx39 y 41, 97000 Mérida, Yucatán. Tel: 01.999.925.19.16 Other places please refer to http://www.viewsonic.com/la/soporte/index.htm#Mexico			



Discount-Merchant.com (800) 281-8860
THE TRUSTED SOURCE FOR PROJECTOR LAMPS AND ACCESSORIES

Garantía limitada

PROYECTOR DE VIEWSONIC®

Cobertura de la garantía:

ViewSonic garantiza que sus productos no tendrán defectos de materiales ni de fabricación durante el periodo de garantía. Si algún producto presenta alguno de estos defectos durante el período de garantía, ViewSonic decidirá si repara o sustituye el producto por otro similar. Los productos o las piezas sustituidos pueden incluir componentes o piezas reparadas o recicladas.

Duración de la garantía:

Norteamérica y Suramérica: 3 años para todas las piezas excepto la lámpara, 3 años para la mano de obra, 1 año para la lámpara original a partir de la fecha de compra del primer cliente.

Europa: 3 años para todas las piezas excepto la lámpara, 3 años para la mano de obra, 1 año para la lámpara original a partir de la fecha de compra del primer cliente.

Otras regiones o países: póngase en contacto con su distribuidor local o con la oficina de ViewSonic local para obtener información sobre la garantía.

La garantía de la lámpara está sujeta a términos, condiciones, verificación y aprobación. Se aplica únicamente a la lámpara instalada del fabricante.

Todas las lámparas secundarias compradas por separado tienen una garantía de 90 días.

Destinatario de la garantía:

Esta garantía sólo es válida para el comprador original de este producto.

La garantía no cubre:

1. Ningún producto cuyo número de serie haya sido manipulado, modificado o eliminado.
2. Ningún daño, deterioro o funcionamiento incorrecto causado por:
 - a. Accidente, utilización incorrecta, negligencia, incendio, inundación, rayo o cualquier desastre natural, modificación sin autorización del producto o por no seguir las instrucciones proporcionadas con el producto.
 - b. Reparación o intento de reparación por personal no autorizado por ViewSonic.
 - c. Cualquier daño en el producto debido al transporte.
 - d. Eliminación o instalación del producto.
 - e. Causas externas al producto, como fluctuaciones o fallos eléctricos.
 - f. El uso de suministros o piezas que no cumplen las especificaciones de ViewSonic.
 - g. Desgaste y deterioro normales.
 - h. Cualquier causa no relacionada con defectos del producto.
3. Cualquier producto que muestre una condición comúnmente conocida como “imagen quemada” que consiste en una imagen estática es mostrada por un periodo largo de tiempo.
4. Cargos por retirada, instalación, transporte, seguro y servicio de configuración.

Cómo obtener asistencia:

1. Para obtener información sobre cómo recibir asistencia cubierta en la garantía, póngase en contacto con el Servicio de atención al cliente de ViewSonic. Tendrá que proporcionar el número de serie del producto.
2. Para recibir asistencia bajo garantía, tendrá que proporcionar (a) el recibo con la fecha de compra original, (b) su nombre, (c) dirección, (d) descripción del problema y (e) el número de serie del producto.
3. Lleve o envíe (con todos los gastos pagados) el producto en su embalaje original a un centro de asistencia de ViewSonic o a ViewSonic.
4. Para obtener el nombre del centro de asistencia de ViewSonic más cercano, póngase en contacto con ViewSonic.

Límite de las garantías implícitas:

No existe ninguna garantía, expresa o implícita, aparte de la descrita en este documento, incluida la garantía implícita de comerciabilidad o adecuación a un fin concreto.

Exclusión de daños:

La responsabilidad de viewsonic se limita al coste de la reparación o sustitución del producto. Viewsonic no se hace responsable de:

1. Daños en otras pertenencias causados por defectos del producto, inconvenientes, pérdida de uso del producto, de tiempo, de beneficios, de oportunidades comerciales, de fondo de comercio, interferencia en relaciones comerciales u otras pérdidas comerciales, incluso si existe el conocimiento de la posibilidad de dichos daños.
2. Cualquier daño, ya sea fortuito, resultante o de cualquier tipo.
3. Cualquier reclamación al usuario por terceros.

Alcance de las legislaciones estatales:

Esta garantía proporciona derechos legales concretos también dispone de otros derechos que pueden variar según el estado. En algunos estados está prohibida la limitación de las garantías implícitas y/o la exclusión de daños fortuitos o resultantes, por lo que es posible que no se apliquen las limitaciones y exclusiones anteriores.

Ventas fuera de EE.UU. y de Canadá:

Para obtener información y asistencia sobre los productos de ViewSonic que se venden fuera de EE.UU. y de Canadá, póngase en contacto con ViewSonic o con el distribuidor local de ViewSonic.

El período de garantía para este producto en la China continental (excluido Hong Kong, Macao y Taiwán) está sujeto a los términos y condiciones de la Tarjeta de garantía de mantenimiento.

Para usuarios de Europa y Rusia, los detalles completos de la garantía del producto están disponibles en www.viewsoniceurope.com dentro de la sección Garantía, debajo del título Soporte.



Discount-Merchant.com (800) 281-8860
THE TRUSTED SOURCE FOR PROJECTOR LAMPS AND ACCESSORIES

Garantía limitada en México

PROYECTOR DE VIEWSONIC®

Cobertura de la garantía:

ViewSonic garantiza que sus productos se encuentran libres de defectos en el material o mano de obra, durante su utilización normal y período de garantía. En caso de que se compruebe que un producto posee algún defecto en el material o mano de obra durante el período de garantía, ViewSonic, a su sola discreción, reparará o reemplazará el producto por un producto similar. El producto o las piezas de reemplazo pueden incluir piezas, componentes y accesorios refabricados o reacondicionados.

Duración de la garantía:

3 años para todas las piezas excepto la lámpara, 3 años para la mano de obra, 1 año para la lámpara original a partir de la fecha de compra del primer cliente.

La garantía de la lámpara está sujeta a términos, condiciones, verificación y aprobación. Se aplica únicamente a la lámpara instalada del fabricante.

Todas las lámparas secundarias compradas por separado tienen una garantía de 90 días.

Personas cubiertas por la garantía:

Esta garantía es válida sólo para el primer comprador.

Situaciones no cubiertas por la garantía:

1. Cualquier producto en el cual el número de serie haya sido dañado, modificado o extraído.
2. Daño, deterioro o funcionamiento defectuoso causado por:
 - a. Accidente, uso inadecuado, negligencia, incendio, inundación, relámpago u otros actos de la naturaleza, modificación no autorizada del producto, intento de reparación no autorizada o incumplimiento de las instrucciones suministradas con el producto.
 - b. Cualquier daño al producto causado por el envío.
 - c. Causas externas al producto, como fluctuaciones o fallas del suministro eléctrico.
 - d. Utilización de insumos o piezas que no cumplan con las especificaciones de ViewSonic.
 - e. Desgaste por uso normal.
 - f. Cualquier otra causa que no se encuentre relacionada con un defecto del producto.
3. Cualquier producto que posea una condición conocida como "imágenes quemadas" que ocurre cuando una imagen estática es desplegada en el producto durante un período de tiempo extenso.
4. Gastos por traslado, instalación, aseguramiento y servicio de configuración.

Solicitud de asistencia técnica:

Para obtener más información acerca de cómo obtener la asistencia técnica durante el período de garantía, póngase en contacto con el Servicio de Atención al Cliente de ViewSonic (Por favor, consulte la página adjunta que posee información sobre el Servicio de Atención al Cliente). Deberá proporcionar el número de serie del producto. Por lo tanto, anote la información del producto y de la compra en el espacio proporcionado abajo para uso futuro. Por favor, conserve el recibo de comprobante de compra para respaldar su solicitud de garantía.

Para sus registros

Nombre del producto: _____ Nombre del modelo: _____

Número del documento: _____ Número de serie: _____

Fecha de compra: _____ ¿Compra con garantía extendida? _____ (S/N)

Si la respuesta anterior fue positiva, ¿cuál es la fecha de vencimiento de la garantía? _____

1. Para obtener el servicio de garantía, deberá proporcionar (a) el recibo original fechado, (b) su nombre, (c) su dirección, (d) la descripción del problema y (e) el número de serie del producto.
2. Lleve o envíe el producto en el embalaje original a un centro autorizado de servicio de ViewSonic.
3. Los costos de transporte de ida y vuelta de los productos en garantía serán abonados por ViewSonic.

Limitación de garantías implícitas:

No existen garantías explícitas o implícitas, que se extiendan más allá de la descripción que aparece en este documento, incluyendo las garantías implícitas de comerciabilidad y adecuación para un uso en particular.

Exclusión de daños:

La responsabilidad de ViewSonic se encuentra limitada al costo de reparación o reemplazo del producto. ViewSonic no será responsable de:

1. Daños a otros efectos causados por cualquier defecto del producto, daños que causen inconvenientes, imposibilidad de utilizar el producto, pérdida de tiempo, pérdida de ganancias, pérdida de oportunidad comercial, pérdida de fondo de comercio, interferencia con relaciones comerciales u otra pérdida comercial, incluso si se advirtió acerca de la posibilidad de dichos daños.
2. Cualquier otro daño, ya sea accidental, consecuente o de cualquier otra forma.
3. Cualquier reclamo contra el cliente realizado por cualquier otra parte.
4. Reparaciones o intentos de reparaciones realizados por personas no autorizadas por ViewSonic.

Información de contacto de los Servicios de Ventas y Centros Autorizados de Servicio dentro de México:**Nombre y dirección del fabricante e importadores:**

México, Av. de la Palma #8 Piso 2 Despacho 203, Corporativo Interpalmas,
Col. San Fernando Huixquilucan, Estado de México
Tel.: (55) 3605-1099
<http://www.viewsonic.com/la/soporte/index.htm>

NÚMERO GRATIS DE ASISTENCIA TÉCNICA PARA TODO MÉXICO: 001.866.823.2004**Hermosillo:**

Distribuciones y Servicios Computacionales SA de CV.
Calle Juarez 284 local 2
Col. Bugambilias C.P: 83140
Tel.: 01-66-22-14-9005
Correo electrónico: disc2@hmo.megared.net.mx

Villahermosa:

Compumantenimietnos Garantizados, S.A. de C.V.
AV. GREGORIO MENDEZ #1504
COL. FLORIDA C.P. 86040
Tel.: 01 (993) 3 52 00 47 / 3522074 / 3 52 20 09
Correo electrónico:
compumantenimientos@prodigy.net.mx

Puebla, Pue. (Matriz):

RENTA Y DATOS, S.A. DE C.V. Domicilio:
29 SUR 721 COL. LA PAZ
72160 PUEBLA, PUE.
Tel.: 01(52).222.891.55.77 CON 10 LINEAS
Correo electrónico: datos@puebla.megared.net.mx

Veracruz, Ver.:

CONEXION Y DESARROLLO, S.A DE C.V. Av.
Americas # 419
ENTRE PINZÓN Y ALVARADO
Fracc. Reforma C.P. 91919
Tel.: 01-22-91-00-31-67
Correo electrónico: gacosta@qplus.com.mx

Chihuahua

Soluciones Globales en Computación
C. Magisterio # 3321 Col. Magisterial
Chihuahua, Chih.
Tel.: 4136954
Correo electrónico: cefeo@soluglobales.com

Cuernavaca

Compusupport de Cuernavaca SA de CV
Francisco Leyva # 178 Col. Miguel Hidalgo
C.P. 62040, Cuernavaca Morelos
Tel.: 01 777 3180579 / 01 777 3124014
Correo electrónico: aquevedo@compusupportcva.com

Distrito Federal:

QPLUS, S.A. de C.V.
Av. Coyoacán 931
Col. Del Valle 03100, México, D.F.
Tel.: 01(52)55-50-00-27-35
Correo electrónico: gacosta@qplus.com.mx

Guadalajara, Jal.:

SERVICRECE, S.A. de C.V.
Av. Niños Héroe # 2281
Col. Arcos Sur, Sector Juárez
44170, Guadalajara, Jalisco
Tel.: 01(52)33-36-15-15-43
Correo electrónico: mmiranda@servicrece.com

Guerrero Acapulco

GS Computación (Grupo Sesiscomp)
Progreso #6-A, Colo Centro
39300 Acapulco, Guerrero
Tel.: 744-48-32627

Monterrey:

Global Product Services
Mar Caribe # 1987, Esquina con Golfo Pérsico
Fracc. Bernardo Reyes, CP 64280
Monterrey N.L. México
Tel.: 8129-5103
Correo electrónico: aydeem@gps1.com.mx

MERIDA:

ELECTROSER
Av Reforma No. 403Gx39 y 41
Mérida, Yucatán, México CP97000
Tel.: (52) 999-925-1916
Correo electrónico: rrrb@sureste.com

Oaxaca, Oax.:

CENTRO DE DISTRIBUCION Y
SERVICIO, S.A. de C.V.
Murguía # 708 P.A., Col. Centro, 68000, Oaxaca
Tel.: 01(52)95-15-15-22-22
Fax: 01(52)95-15-13-67-00
Correo electrónico: gpotai2001@hotmail.com

Tijuana:

STD
Av Ferrocarril Sonora #3780 L-C
Col 20 de Noviembre
Tijuana, Mexico

PARA ASISTENCIA TÉCNICA EN LOS ESTADOS UNIDOS:

ViewSonic Corporation
381 Brea Canyon Road, Walnut, CA. 91789
ESTADOS UNIDOS
Tel.: 800-688-6688 (Inglés); 866-323-8056 (Español);
Fax: 1-800-685-7276
Correo electrónico: <http://www.viewsonic.com>



FixYourDLP.com

Sponsored by 

Discount-Merchant.com (800) 281-8860

THE TRUSTED SOURCE FOR PROJECTOR LAMPS AND ACCESSORIES



ViewSonic®



Disclaimer

This user manual is provided as a free service by FixYourDLP.com. FixYourDLP is in no way responsible for the content of this manual, nor do we guarantee its accuracy. FixYourDLP does not make any claim of copyright and all copyrights remain the property of their respective owners.

About FixYourDLP.com

FixYourDLP.com (<http://www.fixyourdlp.com>) is the World's #1 resource for media product news, reviews, do-it-yourself guides, and manuals.

Informational Blog: <http://www.fixyourdlp.com>

Video Guides: <http://www.fixyourdlp.com/guides>

User Forums: <http://www.fixyourdlp.com/forum>

FixYourDLP's Fight Against Counterfeit Lamps:

<http://www.fixyourdlp.com/counterfeits>

Sponsors:

RecycleYourLamp.org – Free lamp recycling services for used lamps:

<http://www.recycleyourlamp.org>

Lamp Research - The trusted 3rd party lamp research company:

<http://www.lampresearch.com>

Discount-Merchant.com – The worlds largest lamp distributor:

<http://www.discount-merchant.com>



FixYourDLP.com

Sponsored by 