



# Disclaimer

This user manual is provided as a free service by FixYourDLP.com. FixYourDLP is in no way responsible for the content of this manual, nor do we guarantee its accuracy. FixYourDLP does not make any claim of copyright and all copyrights remain the property of their respective owners.

About FixYourDLP.com

FixYourDLP.com (<http://www.fixyourdpl.com>) is the World's #1 resource for media product news, reviews, do-it-yourself guides, and manuals.

Informational Blog: <http://www.fixyourdpl.com>

Video Guides: <http://www.fixyourdpl.com/guides>

User Forums: <http://www.fixyourdpl.com/forum>

FixYourDLP's Fight Against Counterfeit Lamps:

<http://www.fixyourdpl.com/counterfeits>

## Sponsors:

RecycleYourLamp.org – Free lamp recycling services for used lamps:

<http://www.recycleyourlamp.org>

Lamp Research - The trusted 3rd party lamp research company:

<http://www.lampresearch.com>

Discount-Merchant.com – The worlds largest lamp distributor:

<http://www.discount-merchant.com>



**FixYourDLP.com**

Sponsored by 

# Panasonic®

LCD Projector Commercial Use

## Operating Instructions

Model No. **PT-LC76U**  
**PT-LC56U**

ENGLISH

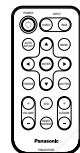
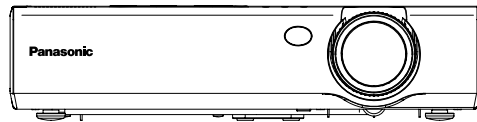

 **FixYourDLP.com**  
Sponsored by 

**Discount-Merchant.com (800) 281-8860**  
**THE TRUSTED SOURCE FOR PROJECTOR LAMPS AND ACCESSORIES**

Before operating this product, please read the instructions carefully and save this manual for future use.

# Dear Panasonic Customer:

This instruction booklet provides all the necessary operating information that you might require. We hope it will help you to get the most performance out of your new product, and that you will be pleased with your Panasonic LCD projector.

The serial number of your product may be found on its bottom. You should note it in the space provided below and retain this booklet in case service is required.

Model number: **PT-LC76U / PT-LC56U**

Serial number: \_\_\_\_\_

## IMPORTANT SAFETY NOTICE

**WARNING: TO REDUCE THE RISK OF FIRE OR ELECTRIC SHOCK, DO NOT EXPOSE THIS PRODUCT TO RAIN OR MOISTURE.**

**Power Supply:** This LCD Projector is designed to operate on 100 V – 240 V, 50 Hz/60 Hz AC, house current only.

**CAUTION:** The AC power cord which is supplied with the projector as an accessory can only be used for power supplies up to 125 V, 7 A. If you need to use higher voltages or currents than this, you will need to obtain a separate 250 V power cord. If you use the accessory cord in such situations, fire may result.



The lightning flash with arrowhead symbol, within an equilateral triangle, is intended to alert the user to the presence of uninsulated “dangerous voltage” within the product’s enclosure that may be of sufficient magnitude to constitute a risk of electric shock to persons.



The exclamation point within an equilateral triangle is intended to alert the user to the presence of important operating and maintenance (servicing) instructions in the literature accompanying the product.

### WARNING:

This equipment has been tested and found to comply with the limits for a Class B digital device, pursuant to Part 15 of the FCC Rules. These limits are designed to provide reasonable protection against harmful interference in a residential installation. This equipment generates, uses, and can radiate radio frequency energy and, if not installed and used in accordance with the instructions, may cause harmful interference to radio communications. However, there is no guarantee that interference will not occur in a particular installation. If this equipment does cause harmful interference to radio or television reception, which can be determined by turning the equipment off and on, the user is encouraged to try to correct the interference by one or more of the following measures:

- Reorient or relocate the receiving antenna.
- Increase the separation between the equipment and receiver.
- Connect the equipment into an outlet on a circuit different from that to which the receiver is connected.
- Consult the dealer or an experienced radio/TV technician for help.

**CAUTION:** Any unauthorized changes or modifications to this equipment will void the users authority to operate.

### Declaration of Conformity

Model Number: PT-LC76U / PT-LC56U  
 Trade Name: **Panasonic**  
 Responsible party: Matsushita Electric Corporation of America.  
 Address: One Panasonic Way Secaucus New Jersey 07094  
 Telephone number: 1-800-528-8601 or 1-800-222-0741  
 Email: pbtsservice@panasonic.com

This device complies with Part 15 of the FCC Rules, Operation is subject to the following two conditions: (1) This device may not cause harmful interference, and (2) this device must accept any interference received, including interference that may cause undesired operation.

# Contents

## Preparation

### IMPORTANT SAFETY NOTICE ...2

### Precautions with regard to safety .....5

### Accessories .....9

### Before use .....10

### Location and function of each part.....12

## Getting started

### Setting-up .....17

Projection methods, Projector position, Projection distances

### Connections .....19

Example of connecting to video equipments, Example of connecting to computer

### Preparation for the remote control unit.....21

## Basic Operation

### Turning on the power .....22

### Turning off the power.....24

## Useful functions

### Correcting keystone distortion and automatic positioning.....26

### Turning off the picture and sound momentarily .....27

### Pausing a picture.....27

### Enlarging the picture.....28

### Adjusting the volume .....28

### Displaying two screens.....29

## Adjustments and settings

### On-screen menus .....30

Menu screens, Menu operation guide, Returning a setting to the factory default

### Correcting keystone distortion .....34

### Adjusting the picture.....35

PICTURE MODE, CONTRAST, BRIGHT, COLOR, TINT, SHARPNESS, Color Hue Setting, WHITE BALANCE R/G/B,

TV-SYSTEM, STILL MODE, SIGNAL MODE, Projecting sRGB-compatible pictures

### Adjusting the position.....38

POSITION, DOT CLOCK, CLOCK PHASE, ASPECT, RESIZING, FRAME LOCK

### Changing the display

### language.....41

### Option settings .....42

OSD, AUTO SIGNAL, AUTO KEYSTN, AUTO RGB IN, RGB2 SELECT, RGB/YPbPr, VGA60/525P, SXGA MODE, BACK COLOR, FRONT/REAR, DESK/CEILING, FAN CONTROL, LAMP POWER, LAMP RUNTIME, FUNC 1, CONTROL KEY, AUTO POW.OFF

### Setting up the SECURITY function .....45

INPUT/AMEND PASSWD, TEXT DISPLAY/CHANGE

## Care and maintenance

### When the TEMP indicator and the LAMP indicator are illuminated.....47

### Cleaning and replacing the air filter .....49

### Replacing the lamp unit .....50

### Before calling for service.....53

### Cleaning and maintenance .....55

## Others

### Specifications .....56

### Appendix .....58

List of compatible signals, Connector pin wiring, Projection dimensions calculation methods, Using the SERIAL connector

### Dimensions .....62

### Trademark acknowledgements .....62

### NOTES IMPORTANTES

### CONCERNANT LA SECURITE...62

### Précautions de sécurité.....63

### Précautions de manipulation.....67

### Remplacement du bloc de lampe...69

# Precautions with regard to safety

## WARNING

**If a problem occurs (such as no image or no sound) or if you notice smoke or a strange smell coming from the projector, turn off the power and disconnect the power cord from the wall outlet.**

- Do not continue to use the projector in such cases, otherwise fire or electric shocks could result.
- Check that no more smoke is coming out, and then contact an Authorised Service Center for repairs.
- Do not attempt to repair the projector yourself, as this can be dangerous.

**Do not install this projector in a place which is not strong enough to take the full weight of the projector.**

- If the installation location is not strong enough, it may fall down or tip over, and severe injury or damage could result.

**Installation work (such as ceiling suspension) should only be carried out by a qualified technician.**

- If installation is not carried out correctly, there is the danger that injury or electric shocks may occur.

**If foreign objects or water get inside the projector, or if the projector is dropped or the cabinet is broken, turn off the power and disconnect the power cord from the wall outlet.**

- Continued use of the projector in this condition may result in fire or electric shocks.
- Contact an Authorised Service Center for repairs.

**Do not overload the wall outlet.**

- If the power supply is overloaded (for example, by using too many adapters), overheating may occur and fire may result.

**Do not remove the cover or modify it in any way.**

- High voltages which can cause fire or electric shocks are present inside the projector.
- For any inspection, adjustment and repair work, please contact an Authorised Service Center.

**Clean the power cord plug regularly to prevent it from becoming covered in dust.**

- If dust builds up on the power cord plug, the resulting humidity can damage the insulation, which could result in fire. Pull the power cord out from the wall outlet and wipe it with a dry cloth.
- If not using the projector for an extended period of time, pull the power cord plug out from the wall outlet.

**Do not do anything that might damage the power cord or the power cord plug.**

- Do not damage the power cord, make any modifications to it, place it near any hot objects, bend it excessively, twist it, pull it, place heavy objects on top of it or wrap it into a bundle.
- If the power cord is used while damaged, electric shocks, short-circuits or fire may result.
- Ask an Authorised Service Center to carry out any repairs to the power cord that might be necessary.

**Do not handle the power cord plug with wet hands.**

- Failure to observe this may result in electric shocks.

**Insert the power cord plug securely into the wall outlet.**

- If the plug is not inserted correctly, electric shocks or overheating could result.
- Do not use plugs which are damaged or wall outlets which are coming loose from the wall.

**Do not place the projector on top of surfaces which are unstable.**

- If the projector is placed on top of a surface which is sloped or unstable, it may fall down or tip over, and injury or damage could result.

**Do not place the projector into water or let it become wet.**

- Failure to observe this may result in fire or electric shocks.

**Do not place liquid containers on top of the projector.**

- If water spills onto the projector or gets inside it, fire or electric shocks could result.
- If any water gets inside the projector, contact an Authorised Service Center.

**Do not insert any foreign objects into the projector.**

- Do not insert any metal objects or flammable objects into the projector or drop them onto the projector, as doing so can result in fire or electric shocks.

**After removing the battery from the remote control unit, keep the battery out of the reach of small children and infants.**

- The battery can cause death by suffocation if swallowed.
- If the battery is swallowed, seek medical advice straight away.

**Do not allow the + and - terminals of the batteries to come into contact with metallic objects such as necklaces or hairpins.**

- Failure to observe this may cause the batteries to leak, overheat, explode or catch fire.
- Store the batteries in a plastic bag and keep them away from metallic objects.

**During a thunderstorm, do not touch the projector or the cable.**

- Electric shocks can result.

**Do not use the projector in a bath or shower.**

- Fire or electric shocks can result.

**Do not look into the lens while the projector is being used.**

- Strong light is emitted from the projector's lens. If you look directly into this light, it can hurt and damage your eyes.
- Be especially careful not to let young children look into the lens. In addition, turn off the power when you are away from the projector.

**Do not bring your hands or other objects close to the air outlet port.**

- Heated air comes out of the air outlet port. Do not bring your hands or face, or objects which cannot withstand heat close to this port, otherwise burns or damage could result.

**Replacement of the lamp unit should only be carried out by a qualified technician.**

- The lamp unit has high internal pressure. If improperly handled, explosion might result.
- The lamp unit can easily become damaged if struck against hard objects or dropped, and injury or malfunctions may result.

**When replacing the lamp, allow it to cool for at least one hour before handling it.**

- The lamp cover gets very hot, and contact with it can cause burns.

**Before replacing the lamp, be sure to unplug the power cord from the power outlet.**

- Electric shocks or explosions can result if this is not done.

## Caution

**Do not cover the air inlet or the air outlet.**

- Doing so may cause the projector to overheat, which can cause fire or damage to the projector.
- Do not place the projector in narrow, badly ventilated places such as closets or bookshelves.
- Do not place the projector on cloth or papers, as these materials could be drawn into the air inlet port.

**Do not set up the projector in humid or dusty places or in places where the projector may come into contact with smoke or steam.**

- Using the projector under such conditions may result in fire or electric shocks.

**When disconnecting the power cord, hold the plug, not the cord.**

- If the power cord itself is pulled, the cord will become damaged, and fire, short-circuits or serious electric shocks may result.

**Always disconnect all cables before moving the projector.**

- Moving the projector with cables still attached can damage the cables, which could cause fire or electric shocks to occur.

**Do not place any heavy objects on top of the projector.**

- Failure to observe this may cause the projector to become unbalanced and fall, which could result in damage or injury.



**Do not short-circuit, heat or disassemble the batteries or place them into water or fire.**

- Failure to observe this may cause the batteries to overheat, leak, explode or catch fire, and burns or other injury may result.

**When inserting the batteries, make sure the polarities (+ and -) are correct.**

- If the batteries are inserted incorrectly, they may explode or leak, and fire, injury or contamination of the battery compartment and surrounding area may result.

**Use only the specified batteries.**

- If incorrect batteries are used, they may explode or leak, and fire, injury or contamination of the battery compartment and surrounding area may result.

**Insulate the battery using tape or similar before disposal.**

- If the battery comes into contact with metallic objects or other batteries, it may catch fire or explode.

**Do not put your weight on this projector.**

- You could fall or the projector could break, and injury may result.
- Be especially careful not to let young children climb onto the projector.

**Disconnect the power cord plug from the wall outlet as a safety precaution before carrying out any cleaning.**

- Electric shocks can result if this is not done.





**Ask an Authorised Service Center to clean inside the projector at least once a year.**

- If dust is left to build up inside the projector without being cleaned out, it can result in fire or problems with operation.
- It is a good idea to clean the inside of the projector before the season for humid weather arrives. Ask your nearest Authorised Service Center to clean the projector when required. Please discuss with the Authorised Service Center regarding cleaning costs.

**We are constantly making efforts to preserve and maintain a clean environment. Please take non repairable units back to your dealer or a recycling company.**

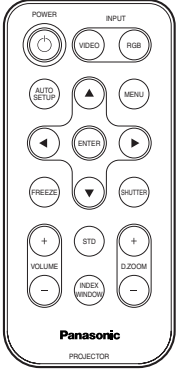
## Accessories

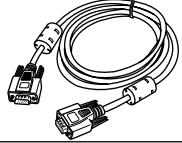
Check that all of the accessories shown below have been included with your projector.

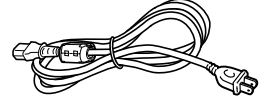
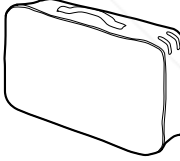
<p>Card remote control unit (TNQE239 x1)</p> 	<p>Lithium battery for remote control unit (CR2025 x1)</p> 	<p>RGB signal cable [3.0 m (9'10"), K1HA15FA0002 x1]</p> 
	<p>Video/Audio cable [3.0 m (9'10"), K2KA2FA00001 x 1]</p> 	<p>Power cord (TXFSX01PSZZ x 1)</p> 
<p>Carrying bag (TPEP009 x1)</p> 		

**NOTICE:**

- This product has a High Intensity Discharge (HID) lamp that contains a small amount of mercury. It also contains lead in some components. Disposal of these materials may be regulated in your community due to environmental considerations. For disposal or recycling information please contact your local authorities, or the Electronics Industries Alliance: <<http://www.eiae.org>>



# Before use

## Cautions when moving the projector

**Be sure to attach the lens cover before moving the projector.**

The projection lens is extremely susceptible to vibration and shocks. When moving the projector, use the accessory carrying bag. When placing the projector inside the carrying bag, position it so that the lens is facing upward.

## Cautions regarding setting-up

**Avoid setting up in places which are subject to vibration or shocks.**

The internal parts can be damaged, which may cause malfunctions or accidents.

**Do not set up the projector near high-voltage power lines or near motors.**

The projector may be subject to electromagnetic interference.

**If installing the projector to the ceiling, ask a qualified technician to carry out all installation work.**

You will need to purchase the separate installation kit (Model No.ET-PKC80). Furthermore, all installation work should only be carried out by a qualified technician.

**If using this projector at high elevations (above 1400 m), set the FAN CONTROL to HIGH. (Refer to page 43.)**

Failure to observe this may result in malfunctions.

## Notes on use

**In order to get the best picture quality**

Draw curtains or blinds over any windows and turn off any fluorescent lights near the screen to prevent outside light or light from indoor lamps from shining onto the screen.

**Do not touch the surfaces of the lens with your bare hands.**

If the surface of the lens becomes dirty from fingerprints or anything else, this will be magnified and projected onto the screen. Moreover, when not using the projector, retract the lens and then cover it with the accessory lens cover.

**About the screen**

Do not apply any volatile substances which may cause discolouration to the screen, and do not let it become dirty or damaged.

**About the lamp**

The lamp may need to be replaced earlier due to variables such as individual lamp characteristics, usage conditions and the installation environment, especially when the projector is subjected to continuous use for more than 10 hours or the power is frequently turned on and off.



**Discount-Merchant.com (800) 281-8860**  
**THE TRUSTED SOURCE FOR PROJECTOR LAMPS AND ACCESSORIES**

# Location and function of each part

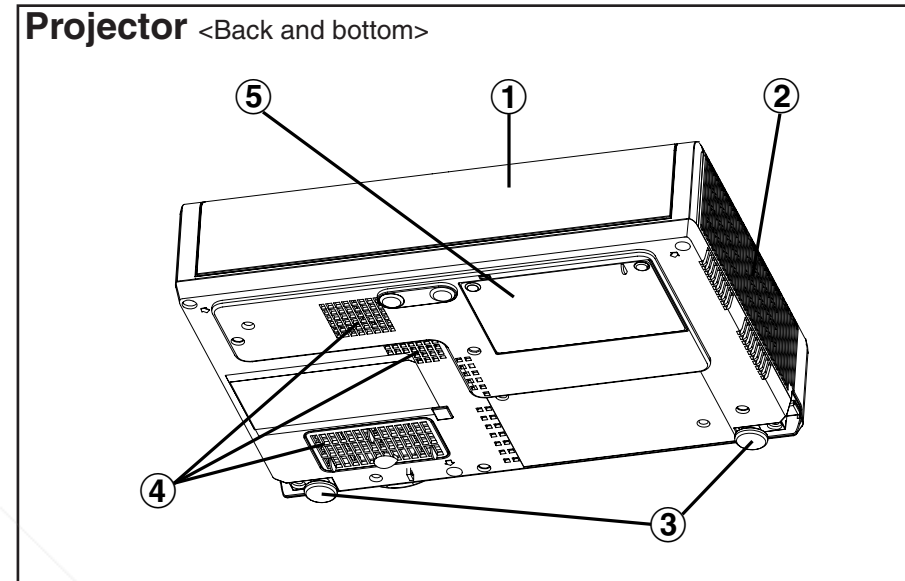
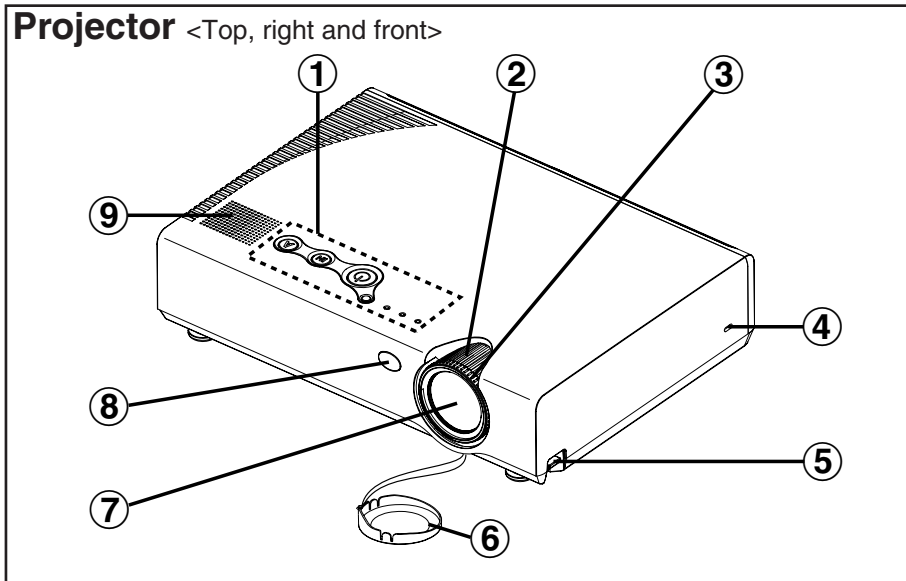

- ① **Projector control panel(Top)**  
(page 14)
- ② **Zoom ring**  
(page 23)
- ③ **Focus ring**  
(page 23)
- ④ **Security lock**  
This can be used to connect a commercially-available theft-prevention cable (manufactured by Kensington). This security lock is compatible with the Microsaver Security System from Kensington. Contact details for this company are given below.

Kensington Technology Group  
ACCO Brands Inc.  
2855 Campus Drive  
San Mateo, CA 94403 USA  
Tel (650)572-2700  
Fax (650)572-9675  
<http://www.kensington.com/>

<http://www.gravis.com/>

**NOTE:**

- Information given above may be changed in future.

- ⑤ **Leg adjuster buttons(L/R)**  
(page 23)  
These buttons are used to unlock the front adjustable legs. Press to adjust the angle of tilt of the projector.
- ⑥ **Lens cover**
- ⑦ **Projection lens**
- ⑧ **Remote control signal receptor**  
(page 21)
- ⑨ **Speaker**

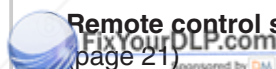

**Discount-Merchant.com** 1-800-2-9660  
THE TRUSTED SOURCE FOR PROJECTOR LAMPS AND ACCESSORIES

- ① **Connector panel cover**  
(page 16)
- ② **Air outlet port**  
Do not cover this port.
- ③ **Front adjustable legs(L/R)**  
(page 23)
- ④ **Air inlet ports, Air filter**  
Do not cover these ports.
- ⑤ **Lamp unit holder**  
(page 50)

**WARNING**

**Do not bring your hands or other objects close to the air outlet port.**

- Heated air comes out of the air outlet port. Do not bring your hands or face, or objects which cannot withstand heat close to this port, otherwise burns or damage could result.

**NOTE:**

- During projection of an image, the cooling fan will operate, emitting a small noise as it operates. Turning the lamp on or off will cause this noise to increase a little.
- By using the OPTION2 menu to set "LAMP POWER" to "LOW", the operating sound of the fan can be reduced. (Refer to page 43.)



## Projector control panel <Top>

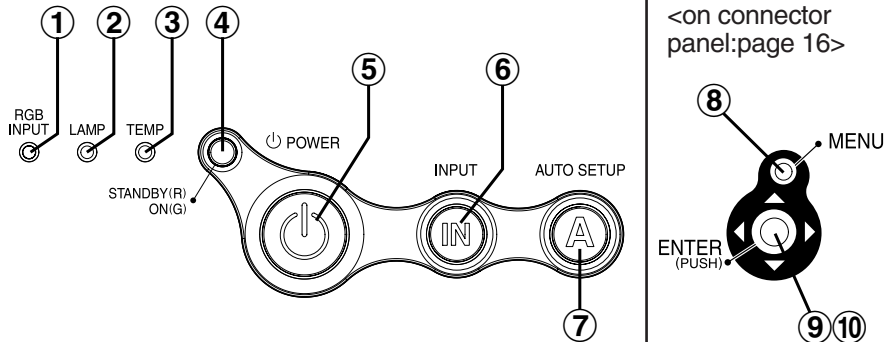

## Menu operation

<on connector panel:page 16>

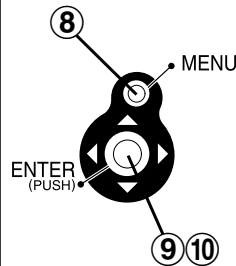

## Remote control unit

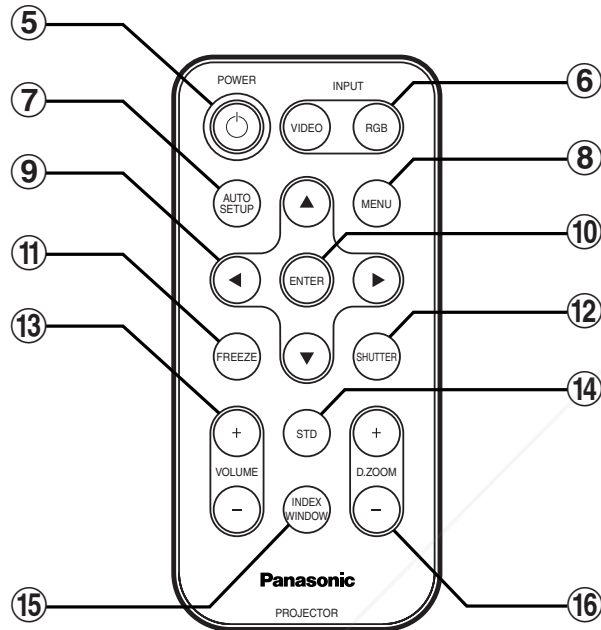

### ① RGB INPUT indicator (page 25)

This indicator shows whether a signal is being input to the RGB input connectors (RGB 1 IN/RGB 2 IN). When an input signal is detected, the indicator illuminates.

### LAMP indicator (page 48)

This indicator illuminates when it is time to replace the lamp unit. It flashes if a circuit abnormality is detected.

### ③ TEMP indicator (page 47)

This indicator illuminates if an abnormally high temperature is detected inside the projector or around it. If the temperature rises above a certain level, the power supply will be turned off automatically and the indicator will illuminate or flash.

### ④ Power indicator (page 25)

This indicator illuminates red when the MAIN POWER switch is turned on (standby mode), and illuminates green when the power is turned on and a picture starts to be projected.

### ⑤ POWER button (pages 22 and 24)

### ⑥ Input select (INPUT, VIDEO, RGB) buttons (page 23)

### ⑦ AUTO SETUP button (pages 23 and 26)

If this button is pressed while a picture is being projected, the projection settings will be adjusted automatically in accordance with the signal being input. In addition, the angle of tilt of the projector will be automatically detected and adjusted in order to correct any keystone distortion.

### ⑧ MENU button (pages 30 and 32)

This button is used to display the menu screens. When a menu screen is being displayed, this button can be used to return to a previous screen or to clear the screen.

### ⑨ Arrow (▲▼◀▶) buttons (page 32)

These buttons are used to select and adjust items in the menu screens.

### ⑩ ENTER button (page 32)

This button is used to accept and to activate items selected in the on-screen menus.

### ⑪ FREEZE button (page 27)

This button is used to momentarily freeze projection so that a still picture is displayed.

### ⑫ SHUTTER button (page 27)

This button is used to momentarily turn off the picture and sound.

### ⑬ VOLUME +/- buttons (page 28)

These buttons are used to adjust the volume of the sound output from the projector's built-in speaker. Refer to page 31 for details on how to adjust the volume using the buttons on the projector control panel.

### ⑭ STD (standard) button (page 33)

This button is used to reset the projector adjustment values to the factory default settings.

### ⑮ INDEX WINDOW button (page 29)

This button can be used to split the image projection area into a still image and a moving image.

### ⑯ D.ZOOM +/- buttons (page 28)

These buttons are used to enlarge the projected image.

## Connector panel

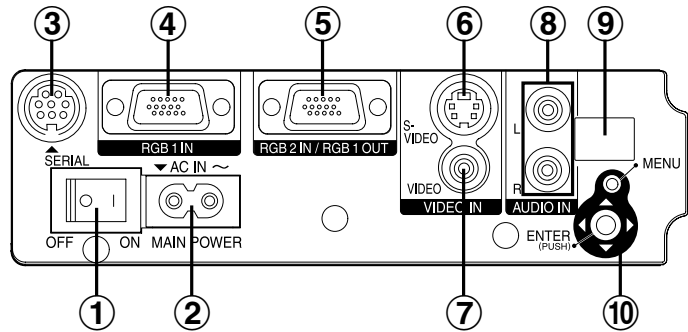
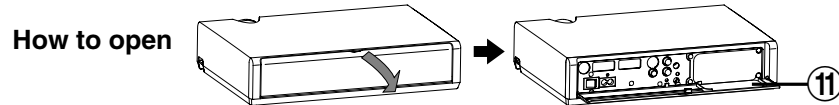

① **MAIN POWER switch**  
(pages 22 and 24)

② **Power input socket (AC IN)**  
(page 22)

The accessory power cord is connected here. Do not use any power cord other than the accessory power cord.

③ **SERIAL connector**  
(pages 19, 20 and 60)

This connector is used to connect a personal computer to the projector in order to externally control the projector. (RS-232C compatible)

④ **RGB1 IN connector**  
(pages 19 and 20)

This connector is used to input RGB signals and YPBPR signals.

⑤ **RGB2 IN/RGB1 OUT connector**  
(pages 19, 20 and 42)

This connector is used to input or output RGB signals and YPBPR signals. Use the RGB2 SELECT item in the OPTION1 menu to

select whether you want input or output with this connector.

⑥ **S-VIDEO IN connector**  
(pages 19 and 39)

This connector is used to input signals from a S-VIDEO-compatible equipment such as a video deck. The connector is S1 signal compatible, and it automatically switches between 16:9 and 4:3 aspect ratios in accordance with the type of signal being input.

⑦ **VIDEO IN jack**  
(page 19)

This jack is used to input video signals from a video equipment such as a video deck.

⑧ **AUDIO IN L-R jacks**  
(pages 19 and 20)

⑨ **Remote control signal receptor**  
(page 21)

⑩ **Menu operation (on connector panel)**  
(page 14)

⑪ **Remote control unit holder**

## Setting-up

### Projection methods

In way of installing projector, any one of the following four projection methods are used. Select whichever projection method matches the setting-up method. (The projection method can be set from the OPTION2 menu. Refer to page 43 for details.)

#### • Front-desk projection

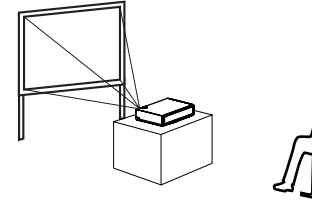

Menu items	Setting
FRONT/REAR	FRONT
DESK/CEILING	DESK

#### • Front-ceiling projection

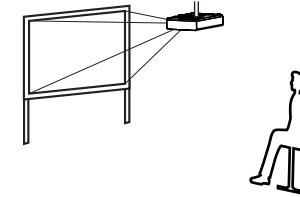

Menu items	Setting
FRONT/REAR	FRONT
DESK/CEILING	CEILING

#### • Rear-desk projection (Using a translucent screen)

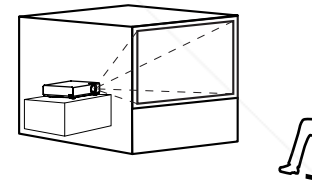

Menu items	Setting
FRONT/REAR	REAR
DESK/CEILING	DESK

#### • Rear-ceiling projection (Using a translucent screen)

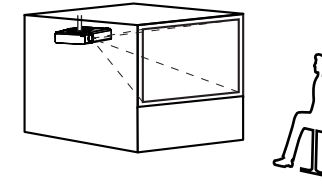

Menu items	Setting
FRONT/REAR	REAR
DESK/CEILING	CEILING

#### NOTE:

- You will need to purchase the separate ceiling bracket (ET-PKC80) when using the ceiling installation method.
- If you set up the projector vertically, it may cause to damage the projector.
- It is recommended that you set up the projector in a place that is tilted at less than  $\pm 30^\circ$ . Setting up the projector in places that are tilted at more than  $\pm 30^\circ$  may cause malfunctions.

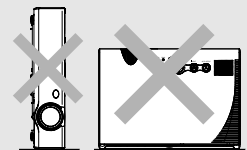

## Projector position

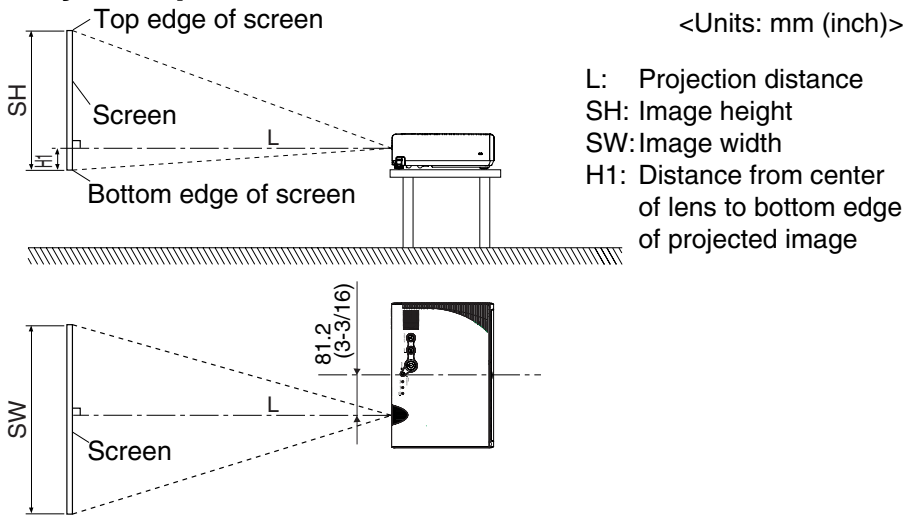

## Projection distances

4:3 Screen size (diagonal)	Projection distance (L)		Height position (H1)
	Wide (LW)	Telephoto (LT)	
0.84 m(33")		1.1 m(3'7")	0.08 m(3-1/8")
1.02 m(40")	1.2 m(3'11")	1.4 m(4'7")	0.09 m(3-17/32")
1.27 m(50")	1.5 m(4'11")	1.8 m(5'10")	0.11 m(4-5/16")
1.52 m(60")	1.8 m(5'10")	2.1 m(6'10")	0.14 m(5-1/2")
1.78 m(70")	2.1 m(6'10")	2.5 m(8'2")	0.16 m(6-9/32")
2.03 m(80")	2.4 m(7'10")	2.9 m(9'6")	0.18 m(7-1/16")
2.29 m(90")	2.8 m(9'2")	3.2 m(10'5")	0.20 m(7-27/32")
2.54 m(100")	3.0 m(9'10")	3.6 m(11'9")	0.22 m(8-21/32")
3.05 m(120")	3.7 m(12'1")	4.3 m(14'1")	0.26 m(10-7/32")
3.81 m(150")	4.6 m(15'1")	5.4 m(17'8")	0.33 m(12-31/32")
5.08 m(200")	6.1 m(20")	7.3 m(23'11")	0.44 m(17-5/16")
6.35 m(250")	7.6 m(24'11")	9.1 m(29'10")	0.55 m(21-5/8")
7.62 m(300")	9.2 m(30'2")	11.0 m(36'1")	0.66 m(25-31/32")

### NOTE:

- The dimensions in the table above are approximate.
- If you use the projection distance for the 16:9 screen, the 4:3 projection image overflows the screen at the top and bottom.
- For details about projected image distances, refer to page 59.

FixYourDLP.com  
Sponsored by DLP

Discount-Merchant.com (800) 281-8860  
THE TRUSTED SOURCE FOR PROJECTOR LAMP AND ACCESSORIES



## Connections

### Notes on connections

- Read the instruction manual for each system component carefully before connecting it.
- Turn off the power supply for all components before making any connections.
- If the cables necessary for connecting a component to the system are not included with the component or available as an option, you may need to fashion a cable to suit the component concerned.
- If there is a lot of jitter in the video signal which is input from the video source, the picture on the screen may flicker. In such cases, it will be necessary to connect a TBC (time base corrector).
- Refer to the list on page 58 for details on compatible signals which can be input to the projector.
- Only one audio system circuit is available for the AUDIO IN L-R jacks, so if you wish to change the audio input source, you will need to remove and insert the appropriate plugs.

### Example of connecting to video equipments

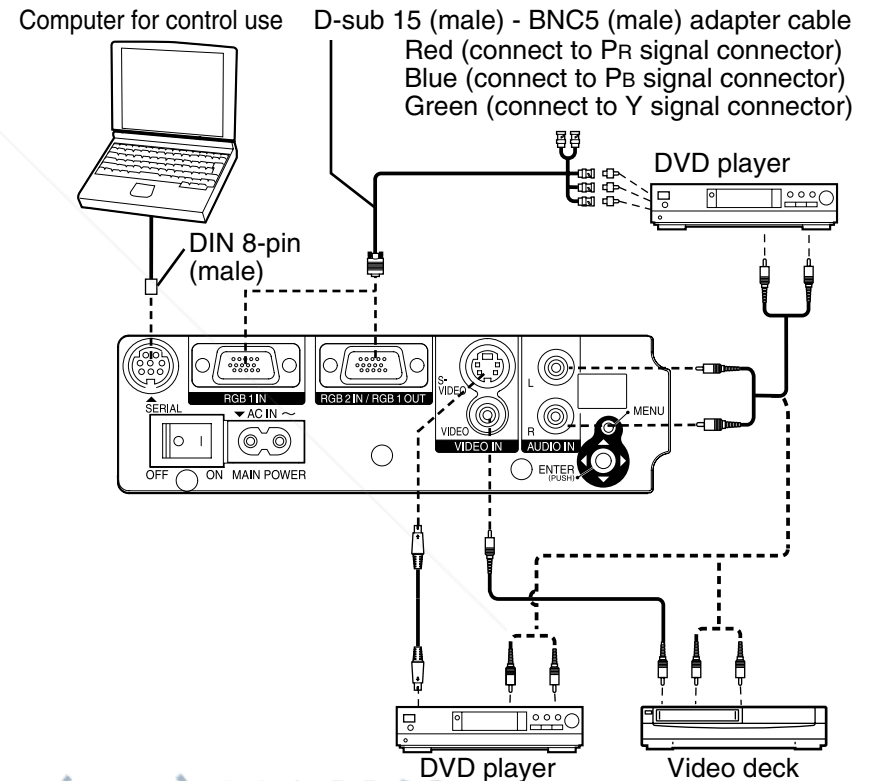

### NOTE:

- If the video signal source is connected using a cable with a BNC connector plug, use a BNC/RCA adapter (sold separately) to convert the cable end to an RCA plug-type jack.
- If the signal cables are disconnected or if the power supply for the computer or video deck is turned off while the digital zoom or index window functions are being used, these functions will be cancelled.

## Example of connecting to computer

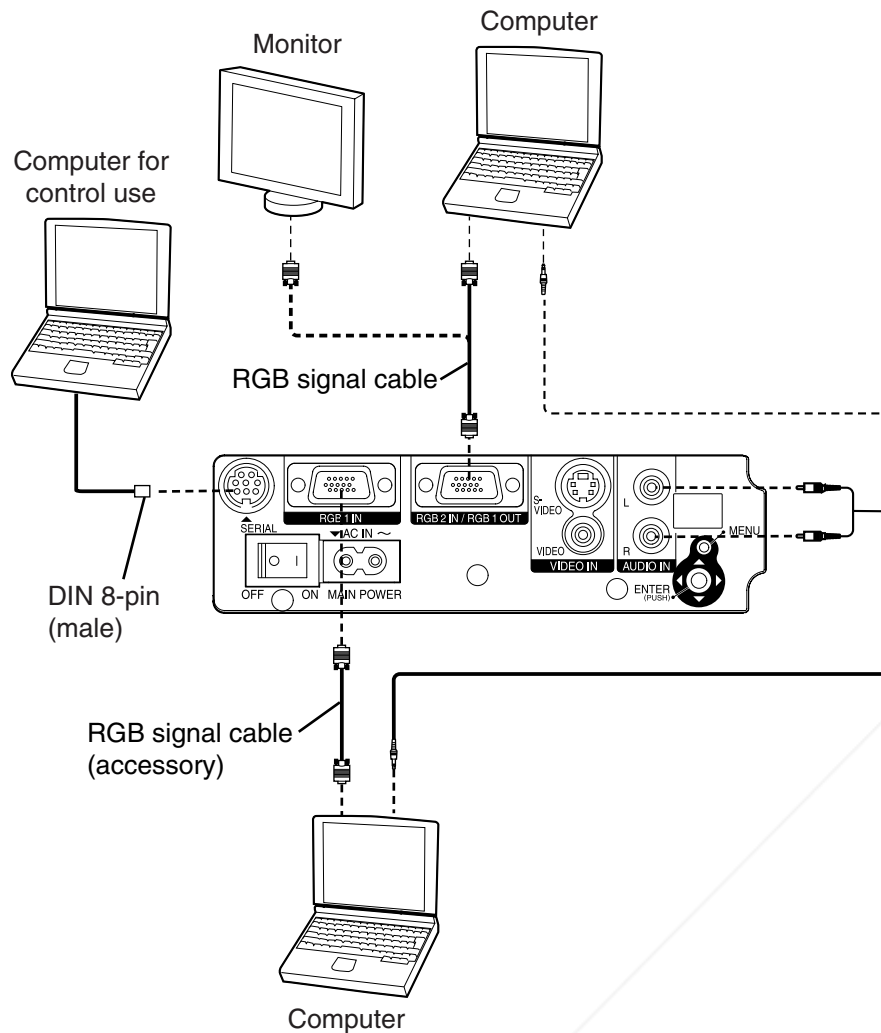

### NOTE:

- It is better to shut down the computer before turning off the MAIN POWER switch of the projector.
- Do not input the signal to the RGB2 IN/RGB1 OUT connector when the RGB2 SELECT item in the OPTION1 menu is set to OUTPUT. (Refer to page 42.)

## Preparation for the remote control unit

Insert the lithium battery which is supplied with the remote control unit, making sure that the polarities are correct.

- ① While pushing the battery holder tab to the right, pull out the battery holder.

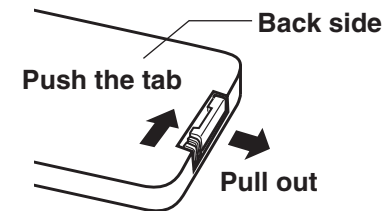

- ② Insert the battery into the battery holder so that the + side is facing upward.

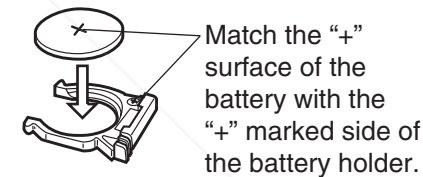

- ③ Insert the battery holder.

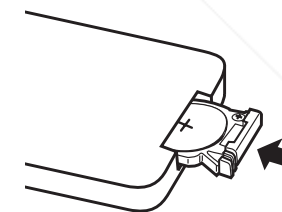

### NOTE:

- Do not drop the remote control unit.
- Keep the remote control unit away from liquids.
- Remove the battery if not using the remote control unit for long periods.
- Use only CR2025 batteries as replacement batteries.

### NOTE:

- If the remote control unit is held so that it is facing directly in front of the front or rear remote control signal receptors, the operating range is within approximately 7 m (23') from the surfaces of the receptors. Furthermore, the remote control unit can be operated from an angle of  $\pm 30^\circ$  to the left or right and  $\pm 15^\circ$  above or below the receptors.
- If there are any obstacles in between the remote control unit and the receptors, the remote control unit may not operate correctly.
- If strong light is allowed to shine onto the remote control signal receptor, correct projector operation may not be possible. Place the projector as far away from light sources as possible.
- If facing the remote control unit toward the screen to operate the projector, the operating range of the remote control unit will be limited by the amount of light reflection loss caused by the characteristics of the screen used.



# Turning on the power

## Before turning on the power

- 1, Ensure that all components are connected properly.
- 2, Connect the accessory power cord.
- 3, Remove the lens cover.

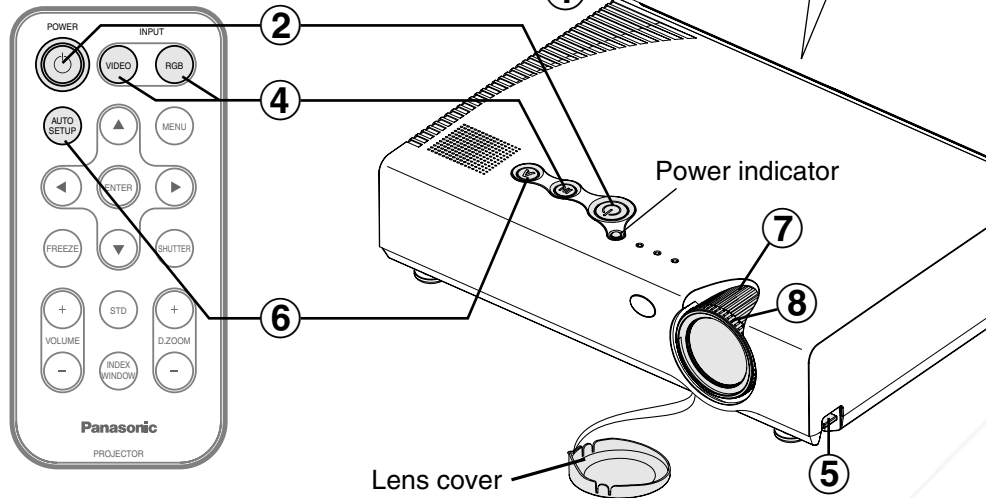
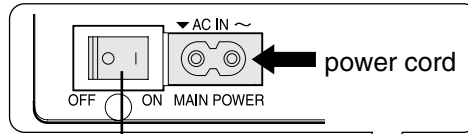

## 1 Press the MAIN POWER switch to turn on the power.

- The power indicator on the projector will illuminate red.

## 2 Press the POWER button.

- The power indicator on the projector will flash green. After a short period, the indicator will illuminate green, and a picture will be projected.

## 3 Turn on the power of a connected devices.

- Start the Play function of a device, such as a DVD player.

### NOTE:

- A tinkling sound may be heard while the power indicator is turned off, but this is not a sign of a malfunction.

## 4 Press the input select button to select the input signal.

Input select buttons	IN	VIDEO	RGB
Changing signals			

- A picture will be projected in accordance with the selected input signal.

Follow the procedure below when you set the projector up first, and when you change the setup place.

## 5 Adjusting the angle

- While pressing the adjuster buttons, adjust the forward/back angle of tilt of the projector. Adjust so that the projector is as vertical to the screen as possible.

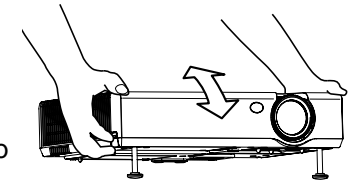

## 6 Press the AUTO SETUP button to initiate automatic positioning.

- The tilt of the projector and the input signal will be detected and keystone distortion and the position of the image will be corrected. (Refer to page 26 for details.)



## 7 Adjusting the size

- Turn the zoom ring to adjust the size of the projected image.

## 8 Adjusting the focus

- Turn the focus ring to adjust the focus of the projected image.

Discount-Merchant.com (800) 281-8860  
THE TRUSTED SOURCE FOR PROJECTOR LAMPS AND ACCESSORIES



# Turning off the power

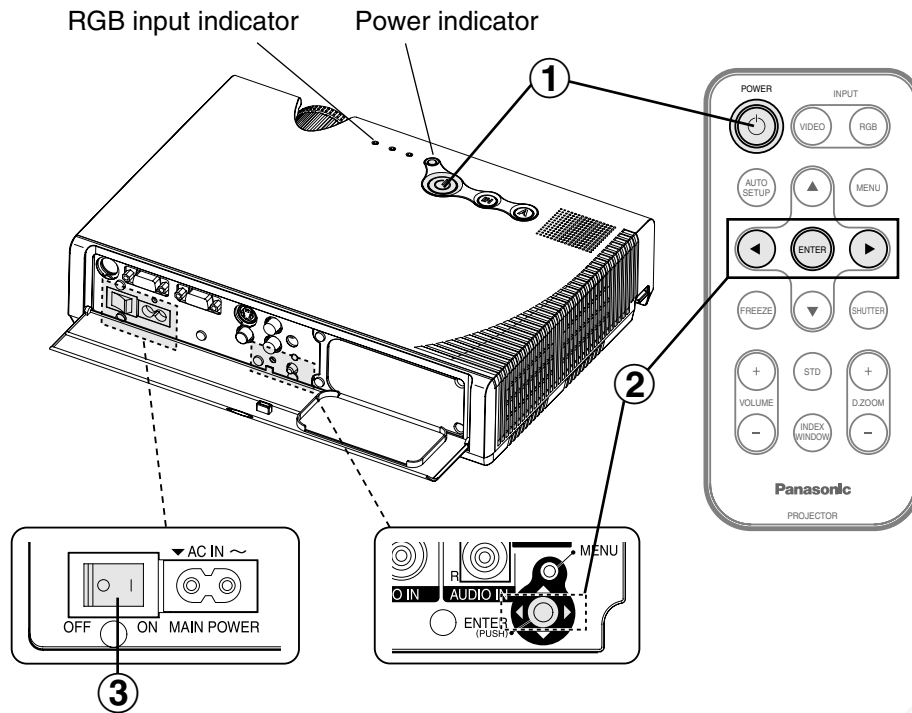

## 1 Press the POWER button.

- "POWER OFF" is displayed on the screen.



## 2 Select "OK" using the ◀ and ▶ buttons and then press the ENTER button.

- The lamp unit will switch off and the picture will stop being projected. (The power indicator on the projector will illuminate orange.)

## 3 Press the MAIN POWER switch to turn off the power after the power indicator on the projector illuminates red.

- Do not cut power to the projector in any way while the cooling fan is still operating. Be careful not to switch off the MAIN POWER switch of the projector or unplug the power cord from the electrical outlet.

### NOTE:

- You can also turn off the power by pressing the POWER button twice or by holding down it for at least 0.5 seconds.
- When the projector is in standby mode (the power indicator on the projector is illuminated red), the projector will still draw a maximum 3 W of power, even when the cooling fan has stopped.

### Power indicator

Power indicator status		Projector status
Red	Illuminated	The projector is in standby mode and image projection is possible by pressing the POWER button.
Green	Flashing	The projector is preparing for projection after the power is turned on while the power indicator is illuminated red. (After a short period, a picture will be projected.)
	Illuminated	A picture is being projected.
Orange	Illuminated	The lamp is cooling down after the power is turned off. (The cooling fan is operating.)
	Flashing	The projector is preparing for projection after the power is turned on while the power indicator is illuminated orange. (After a short period, a picture will be projected.)

### RGB INPUT indicator

RGB INPUT indicator status	Projector status
Illuminated during standby mode	A signal is being input to either the RGB1 IN or RGB2 IN connector.
Illuminated during projection	A signal is being input to the connector selected using the input select buttons.

# Correcting keystone distortion and automatic positioning (AUTO SET UP)

This projector detects its degree of tilt and the input signal. Keystone distortion and the position of the image can then be corrected automatically in accordance with the input signal.

**Press the AUTO SETUP button.**

(When the projected image has caused keystone distortion)

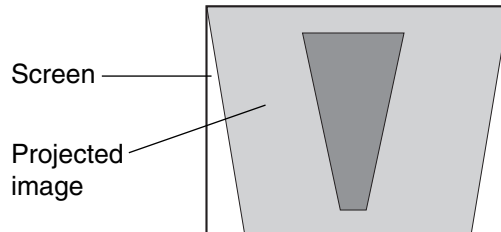

Screen

Projected image

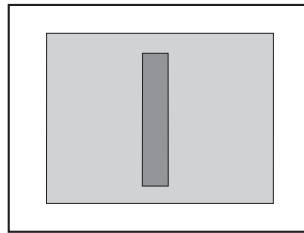

- Automatic positioning will be carried out.

Projector control panel

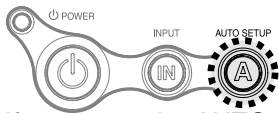

If you press the AUTO SETUP button, the items given in the table below will be set automatically in addition to keystone distortion being corrected. The setting details change according to the signal which is being input.

Input signal	Contents set up automatically	Page
RGB signals	POSITION, DOT CLOCK, CLOCK PHASE (If the dot clock frequency is 100 MHz or higher, the DOT CLOCK and CLOCK PHASE will not be set automatically.)	38
	AUTO RGB IN	42
YPbPr signals	AUTO RGB IN	42

### NOTE:

- If the edges of the projected picture are not uniform, the automatic setup processing may stop automatically before it is complete. If this happens, project a different picture and then press the AUTO SETUP button once more, or make the above adjustments manually.
- If you would like to make further adjustments to the picture, use the menu commands which are listed on page 30 and subsequent pages.
- Set "AUTO KEYSTN" in the OPTION1 menu to "OFF" to prevent any deterioration of the picture as a result of keystone correction. (Refer to page 42.)

# Turning off the picture and sound momentarily (SHUTTER)

The shutter function can be used to momentarily turn off the picture and sound from the projector when the projector is not being used for short periods of time, such as during breaks in meetings or when carrying out preparation. The projector uses less power in shutter mode than it does in normal projection mode.

**Press the SHUTTER button.**

- The picture and sound will be turned off.
- Press any button on either the projector or remote control unit to return to normal operating mode.

### NOTE:

- "SHUTTER" on the MAIN MENU is the same function.

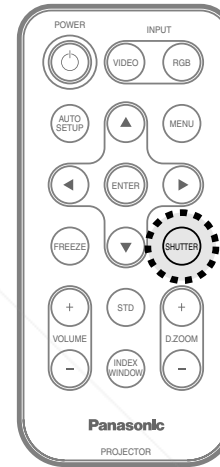

# Pausing a picture (FREEZE)

**Press the FREEZE button.**

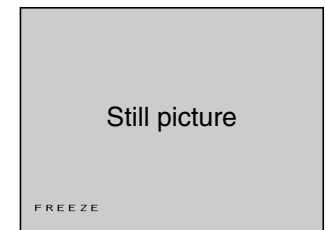

- The picture being projected will be paused.
- Press the FREEZE button again to cancel the still picture.

## Enlarging the picture (D.ZOOM)



Press a D.ZOOM +/- button.

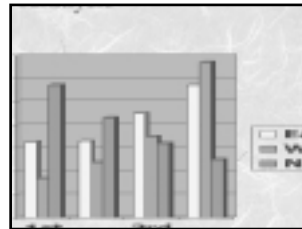
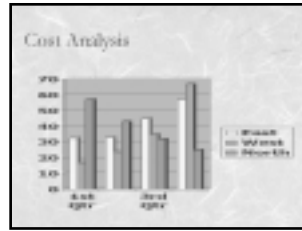

- The picture will then be enlarged to 1.5 times the normal size.

### The remote control unit functions during D.ZOOM (digital zoom)

Use the ▲, ▼, ◀ and ▶ buttons to move the enlarged area which you want to project.

Use the D.ZOOM +/- buttons to change the enlargement ratio.

Press the MENU button to return to the normal screen.

#### NOTE:

- The enlargement ratio can be changed within the range of x1 to x2, in steps of 0.1. When RGB signals are being input, the enlargement ratio can be changed within the range of x1 to x3, except when the FRAME LOCK is set to "ON".
- If the type of signal being input changes while the digital zoom function is being used, the digital zoom function will be cancelled.

## Adjusting the volume (VOLUME)

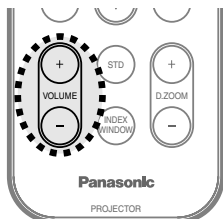

Press the VOLUME +/- button.

- Press the + button to raise the volume.
- Press the - button to lower the volume.

#### NOTE:

- You can also select "VOLUME" from the MAIN MENU to adjust the volume.

## Displaying two screens (INDEX WINDOW)

This function lets you store a picture which is being projected into memory, so that you can display a still picture and a moving picture on the screen.



Press the INDEX WINDOW button.

- The aspect ratio of the screen changes and the image is vertically elongated in comparison to a normal image.

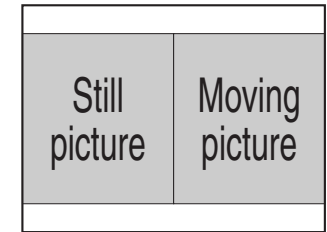

### The remote control unit functions during INDEX WINDOW

Use the ▲ and ▼ buttons to select a screen size.

It can switch to three stages.

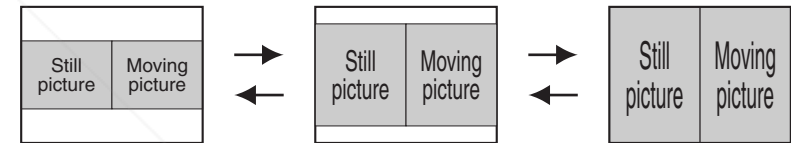

Use the ◀ and ▶ buttons to switch between the still picture screen and moving picture screen.

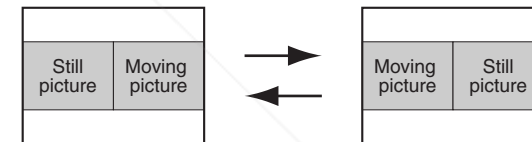

Press the ENTER button to capture the present moving picture in a still window.

Press the MENU button to return to the previous screen.

#### NOTE:

- When the screen size is changed, the picture's aspect ratio will also change. Make sure that you fully understand the notes on ASPECT which are given on page 40 before using the index window function.
- "INDEX WINDOW" on the MAIN MENU is the same function.

# On-screen menus

## Menu screens

The various settings and adjustments for this projector can be carried out by selecting the operations from on-screen menus.

The general arrangement of these menus is shown below.

### MAIN MENU

MENU	
⏏	KEYSTONE
🖼️	PICTURE
📏	POSITION
📄	INDEX WINDOW
🔒	SHUTTER
🔊	VOLUME
🌐	LANGUAGE
📁	OPTION1
📁	OPTION2
🔒	SECURITY
⬇️	SELECT
⬇️	ENTER
⬇️	MENU
⬇️	EXIT

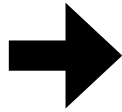

### PICTURE menu (page 35)

When an RGB signal is being input

PICTURE	
PICTURE MODE (STANDARD)	
CONTRAST	32
BRIGHT	32
SHARPNESS	0
COLOR TEMP.	(STANDARD)
W-BAL R	32
W-BAL G	32
W-BAL B	32
SIGNAL MODE	XGA
STANDARD	
⬇️	SELECT
⬇️	ADJ
⬇️	MENU
⬇️	RETRN

### PICTURE menu (page 35)

When a YPbPr signal is being input

PICTURE	
PICTURE MODE (STANDARD)	
CONTRAST	32
BRIGHT	32
COLOR	32
TINT	32
SHARPNESS	2
COLOR TEMP.	(STANDARD)
SIGNAL MODE	525P
STANDARD	
⬇️	SELECT
⬇️	ADJ
⬇️	MENU
⬇️	RETRN

### PICTURE menu (page 35)

When an S-VIDEO/VIDEO signal is being input

PICTURE	
PICTURE MODE (STANDARD)	
CONTRAST	32
BRIGHT	32
COLOR	32
TINT	32
SHARPNESS	8
COLOR TEMP.	(STANDARD)
TV-SYSTEM	AUTO1
STILL MODE	( OFF )
STANDARD	
⬇️	SELECT
⬇️	ADJ
⬇️	MENU
⬇️	RETRN

### POSITION menu (page 38)

When an RGB/YPbPr signal is being input

POSITION	
POSITION	
DOT CLOCK	32
CLOCK PHASE	16
ASPECT	( 4:3 )
RESIZING	( ON )
FRAME LOCK	( OFF )
STANDARD	
⬇️	SELECT
⬇️	ENTER
⬇️	MENU
⬇️	RETRN

### POSITION menu (page 38)

When an S-VIDEO/VIDEO signal is being input

POSITION	
POSITION	
ASPECT	( 4:3 )
RESIZING	( ON )
STANDARD	
⬇️	SELECT
⬇️	ENTER
⬇️	MENU
⬇️	RETRN

### INDEX WINDOW function (page 29)

### SHUTTER function (page 27)

### Volume adjustment

Press the ENTER button, and then press the ◀ and ▶ buttons to adjust the volume.

### LANGUAGE menu (page 41)

LANGUAGE	
ENGLISH	
ENGLISH	
DEUTSCH	
FRANCAIS	
ESPAÑOL	
ITALIANO	
日本語	
中文	
⬇️	SELECT
⬇️	ENTER
⬇️	MENU
⬇️	RETRN

### OPTION1 menu (page 42)

OPTION1	
OSD	( ON )
AUTO SIGNAL	( ON )
AUTO KEYSTN	( ON )
AUTO RGB IN	( ON )
RGB2 SELECT	( INPUT )
RGB/YPbPr	( AUTO )
VGA60/525P	( 525P )
SXGA MODE	( SXGA )
⬇️	SELECT
⬇️	ADJ
⬇️	MENU
⬇️	RETRN

### OPTION2 menu (page 42)

OPTION2	
BACK COLOR	( BLUE )
FRONT/REAR	( FRONT )
DESK/CEILING	( DESK )
FAN CONTROL	( STANDARD )
LAMP POWER	( HIGH )
LAMP RUNTIME	( 100H )
FUNC 1	( INDEX )
CONTROL KEY	( ON )
AUTO POW. OFF	( DISABLE )
⬇️	SELECT
⬇️	ADJ
⬇️	MENU
⬇️	RETRN

### SECURITY menu (page 45)

SECURITY	
INPUT PASSWD	( OFF )
AMEND PASSWD	
TEXT DISPLAY	( ON )
TEXT CHANGE	
⬇️	SELECT
⬇️	ADJ
⬇️	MENU
⬇️	RETRN

### Keystone correction (page 34)

KEYSTONE	0
----------	---

- Keystone distortion of the on-screen display will not be corrected.

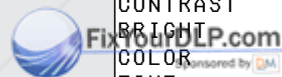

Discount-Merchant.com (90) 281-8860  
THE TRUSTED SOURCE FOR PROJECTOR LAMPS AND ACCESSORIES

# Menu operation guide



Menu operation (on connector panel)

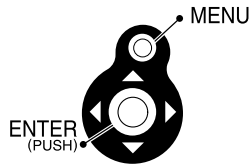

① Press the **MENU** button.  
The MAIN MENU screen will be displayed.



② Press the **▲** or **▼** arrow buttons to select an item.  
Selected items will be displayed in blue.

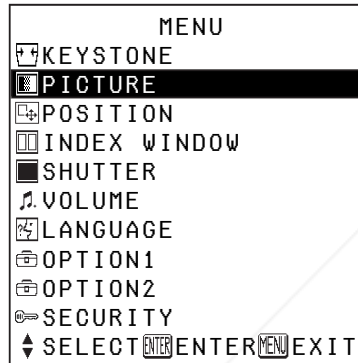

③ Press the **ENTER** button to accept the selection.  
The selected menu screen or adjustment screen will then be displayed. (Example: PICTURE menu)

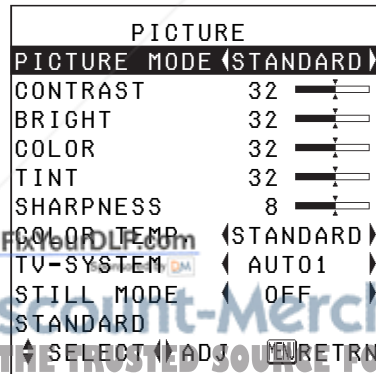

**NOTE:**

- If you press the MENU button while a menu screen is being displayed, the display will return to the previous screen.

④ Press the **▲** or **▼** buttons to select an item, and then press the **◀** or **▶** buttons to change or adjust the setting.  
An individual adjustment screen such as the one shown below will be displayed for bar-scale items.



The bar scale will turn green when any adjustment changes the setting from the factory set value.

## Returning a setting to the factory default

If you press the STD (standard) button on the remote control unit, you can return settings to the factory default settings. However, the operation of this function varies depending on which screen is being displayed.

- When a menu screen is being displayed

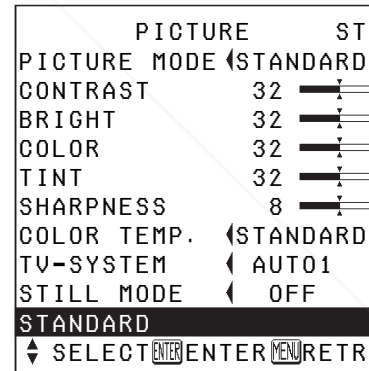

All items displayed will be returned to their factory default settings, "STD" will be displayed in the top-right screen and the bar scale will appear white.

**NOTE:**

- You can also select STANDARD from the menu screen and then press the ENTER button.

## Unavailable on-screen menu items

This projector has unadjustable items and unusable functions depending on the signal being input.  
When an item cannot be adjusted or a function cannot be used, the corresponding on-screen menu display does not appear, and the item or function will not work even if the ENTER button is pressed.

- When an individual adjustment screen is being displayed



Only the item displayed will be returned to the factory default setting, and the bar scale will appear white.

**NOTE:**

- Triangle symbols above and below a menu bar indicate the factory default setting. Items which do not have these triangle symbols cannot be returned to the factory default setting.

### Indicates the standard factory default setting

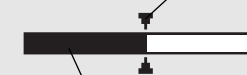

### Indicates the current adjustment value

- The positions of triangle symbols vary depending on the type of signal being input.



# Correcting keystone distortion

Keystone distortion is corrected automatically when the projector's automatic setup function is used, but this correction will not apply if the screen itself is tilted. In such cases, you can correct the keystone distortion manually with the following procedure.

KEYSTONE 0

<b>Picture condition</b>	
<b>Operation</b>	Press the <b>▶</b> button.
<b>Picture condition</b>	
<b>Operation</b>	Press the <b>◀</b> button.

- Press the **MENU** button to return to the previous screen.

## NOTE:

- If you press the **AUTO SETUP** button after correcting the keystone distortion manually, the automatic keystone correction function will operate and the corrected picture will return to its previous incorrect condition. To prevent this from happening, you can set "AUTO KEYSTN" in the **OPTION1** menu to "OFF". (Refer to page 42.)
- Keystone distortion can be corrected to  $\pm 30^\circ$  of the angle of tilt for the projector. However, the greater the correction amount, the more the picture quality will deteriorate, and the harder it will become to achieve a good level of focus. To obtain the best picture quality, set up the projector and screen in such a way that the amount of keystone correction required is as minimal as possible.
- The picture size will also change when correction of keystone distortion is carried out.

# Adjusting the picture

Use the **▲** and **▼** buttons on the projector or remote control unit to select an item, and then use the **◀** and **▶** buttons to change the setting for that item.

For items with bar scales, press the **ENTER** button or the **◀** or **▶** buttons to display the adjustment screen, and then use the **◀** or **▶** buttons to make the adjustment.

When an RGB signal is being input

PICTURE	
PICTURE MODE	◀STANDARD▶
CONTRAST	32
BRIGHT	32
SHARPNESS	0
COLOR TEMP.	◀STANDARD▶
W-BAL R	32
W-BAL G	32
W-BAL B	32
SIGNAL MODE	XGA
STANDARD	
◀ SELECT ▶ ADJ	<b>MENU</b> RETRN

When an YPbPr signal is being input

PICTURE	
PICTURE MODE	◀STANDARD▶
CONTRAST	32
BRIGHT	32
COLOR	32
TINT	32
SHARPNESS	2
COLOR TEMP.	◀STANDARD▶
SIGNAL MODE	525P
STANDARD	
◀ SELECT ▶ ADJ	<b>MENU</b> RETRN

When an S-VIDEO/VIDEO signal is being input

PICTURE	
PICTURE MODE	◀STANDARD▶
CONTRAST	32
BRIGHT	32
COLOR	32
TINT	32
SHARPNESS	8
COLOR TEMP.	◀STANDARD▶
TV-SYSTEM	◀AUTO1▶
STILL MODE	◀OFF▶
STANDARD	
◀ SELECT ▶ ADJ	<b>MENU</b> RETRN

## PICTURE MODE

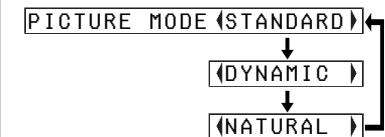

Select the picture mode that best matches the image source and room conditions. The mode best used in dark rooms is **NATURAL**. For rooms having regular lighting conditions in use, select **STANDARD**. For exceptionally bright rooms, use **DYNAMIC**.

## CONTRAST

This adjusts the contrast of the picture. Press the **▶** button to make the picture brighter, and press the **◀** button to make the picture darker. (Adjust the **BRIGHT** setting first if required before adjusting the **CONTRAST** setting.)

## BRIGHT

This adjusts the darker areas (black areas) in the picture. Press the ► button if dark areas are too solid (for example, if hair is difficult to see), and press the ◀ button if black areas are too light (grey rather than black).

## COLOR

(S-VIDEO/VIDEO/YPbPr only)  
Press the ► button to make the color more vivid in tone, and press the ◀ button to make the color more pastel in tone.

## TINT

(NTSC/NTSC 4.43/YPbPr only)  
This adjusts the flesh tones in the picture. Press the ► button to make flesh tones more greenish, and press the ◀ button to make the flesh tones more reddish.

## SHARPNESS

Press the ► button to make the picture details sharper, and press the ◀ button to make the picture details softer.

## Color Hue Setting (color temperature)

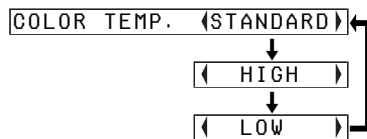

This is used to adjust the white areas of the picture if they appear bluish or reddish.

## WHITE BALANCE R/G/B

(RGB only)  
This is used to adjust the white areas of the picture if they appear colorised. Press the ◀ button to make the selected color lighter.

Press the ► button to make the selected color stronger.

## TV-SYSTEM

(S-VIDEO/VIDEO only)

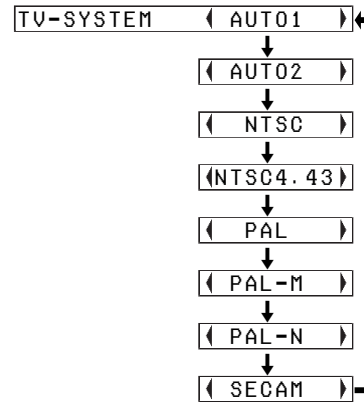

### AUTO1

The projector automatically distinguishes between NTSC/NTSC 4.43/PAL/PAL60/SECAM signals.

### AUTO2

The projector automatically distinguishes between NTSC/PAL-M/PAL-N signals.

#### NOTE:

- This should normally be set to “AUTO1” or “AUTO2”. If the signal is of such poor quality that the correct format cannot be automatically distinguished, change the setting manually to the required TV system.

## STILL MODE

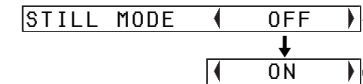

To reduce flickering of still images (vertical flicker), set “STILL MODE” to “ON” by pressing the ◀ or ► buttons.

#### NOTE:

- Do not set “STILL MODE” to “ON” when playing back moving images.

## SIGNAL MODE

(RGB/YPbPr only)

This displays the type of signal which is currently being projected.

Refer to the table on page 58 for details on each type of signal.

## Projecting sRGB-compatible pictures

sRGB is an international color reproduction standard (IEC61966-2-1) established by the International Electrotechnical Commission (IEC). If you would like the colors in sRGB-compatible pictures to be reproduced more faithfully, make the following settings.

- ① Press the ▲ or ▼ button to select “PICTURE MODE”, and then use the ◀ or ► button to select “NATURAL”.
- ② Press the STANDARD (STD) button on the remote control unit.
- ③ Press the ▲ or ▼ button to select “COLOR TEMP.”, and then use the ◀ or ► button to select “STANDARD”.

#### NOTE:

- sRGB is only enabled when RGB signals are being input (when LAMP POWER has been set to “HIGH”).



Discount-Merchant.com  
THE TRUSTED SOURCE FOR PROJECTOR LAMPS AND ACCESSORIES

# Adjusting the position

When the input signal is RGB, first press the AUTO SETUP button to initiate automatic positioning. If the optimum setting is not obtained when AUTO SETUP is carried out, adjust by the following procedure.

Use the ▲ and ▼ buttons on the projector or remote control unit to select an item, and then use the ◀ and ▶ buttons to change the setting for that item.

For items with bar scales, press the ENTER button or the ◀ or ▶ buttons to display the adjustment screen, and then use the ◀ or ▶ buttons to make the adjustment.

When an RGB/YPbPr signal is being input

POSITION	
POSITION	
DOT CLOCK	32
CLOCK PHASE	16
ASPECT	◀ 4:3 ▶
RESIZING	◀ ON ▶
FRAME LOCK	◀ OFF ▶
STANDARD	
◆ SELECT	ENTER ENTER MENU RETRN

When an S-VIDEO/VIDEO signal is being input

POSITION	
POSITION	
ASPECT	◀ 4:3 ▶
RESIZING	◀ ON ▶
STANDARD	
◆ SELECT	ENTER ENTER MENU RETRN

## POSITION

Moves the picture position. Press the ENTER button to display the POSITION screen. Press the ◀ or ▶ buttons to move the picture horizontally. Press the ▲ or ▼ buttons to move the picture vertically.

POSITION	H	64	
	V	32	

## DOT CLOCK

(RGB only)  
Periodic striped pattern interference (noise) may occur when a striped pattern such as the one below is projected. If this happens, use the ◀ and ▶ buttons to adjust so that any such noise is minimised.

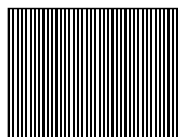

## CLOCK PHASE

(RGB/YPbPr only)  
Adjust the DOT CLOCK setting first before carrying out this adjustment. Use the ◀ and ▶ buttons to adjust so that the noise level is least noticeable.

### NOTE:

If signals with a dot clock frequency of 100 MHz or higher are being input, interference may not be completely eliminated when the DOT CLOCK and CLOCK PHASE adjustments are carried out.

## ASPECT

This setting is only for an S-VIDEO/VIDEO signal and a YPbPr signal in 525i (480i), 525p (480p) and 625i format.

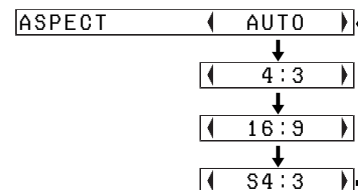

### AUTO

(S-VIDEO only)  
When an S1 video signal is input to the S-VIDEO terminal, the aspect ratio is changed automatically to project a 16:9 picture.

### 4:3

The input signal is projected without change.

### 16:9

The picture is compressed to a ratio of 16:9 and projected.

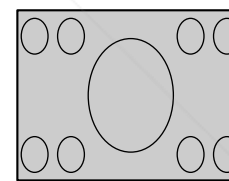

When a squeezed signal is being input. (The projected image is contracted vertically)

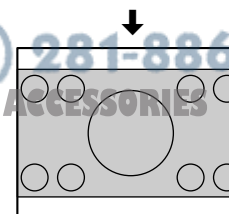

### S4:3

The size of the input signal is compressed to 75% and projected. (This is useful for projecting a picture with a 4:3 aspect ratio onto a 16:9 screen.)

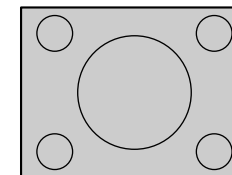

When a 4:3 signal is being input

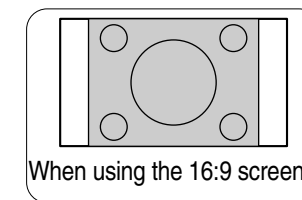
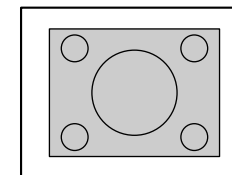

When using the 16:9 screen.

### S1 video signals

- S1 video signals are a type of video signal with an aspect ratio of 16:9 which include a detector signal. This detector signal is output by some sources such as wide-vision video decks. If the AUTO setting above is selected, this projector will recognise the detector signal and automatically switch the aspect ratio to 16:9 in order to project the picture.

#### NOTE:

- This projector is equipped with an aspect ratio selection function. However, if a mode which does not match the aspect ratio of the input signal is selected, it may affect the quality of viewing of the original picture. Keep this in mind when selecting the aspect ratio.
- If using this projector in places such as cafes or hotels with the aim of displaying programs for viewing for a commercial purpose or for public presentation, note that if the aspect ratio (16:9) selection function is used to change the aspect ratio of the screen picture, you may be infringing the rights of the original copyright owner for that program under copyright protection laws.
- If a normal (4:3) picture which was not originally intended for wide-screen viewing is projected onto a wide screen, distortion may occur around the edges of the picture so that part of the picture is no longer visible. Such programs should be viewed in 4:3 mode to give proper consideration to the aims and intentions of the original program's creator.

## RESIZING

This should normally be set to "ON". (This setting is only for signals which have lower resolutions than the LCD panels. Refer to page 58 for details.)

### ON

The pixel resolution of the input signal is converted to the same resolution as the LCD panels before being projected. For signals with lower resolutions, gaps in the pixels are automatically interpolated into the picture before it is projected. This may sometimes cause problems with the quality of the picture.

### OFF

The picture signal is projected at its original resolution, with no pixel conversion. The projected picture will be smaller than normal, so adjust the zoom setting or move the projector forwards or backwards to adjust the picture size if necessary. If set to "OFF", some features, such as D.ZOOM (digital zoom), keystone distortion correction or INDEX WINDOW will not function.

## FRAME LOCK

If the picture's condition is bad while a RGB moving picture signal is projected, set the FRAME LOCK to "ON". Refer to page 58 on compatible RGB signals.

## Changing the display language

Use the ▲ and ▼ buttons on the projector or remote control unit to select a language, then press the ENTER button to accept the setting.

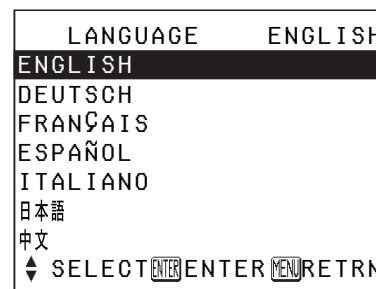

Indicates the language which is currently set



Discount-Merchant.com (800) 281-8860

THE TRUSTED SOURCE FOR PROJECTOR LAMPS AND ACCESSORIES

# Option settings

Use the ▲ and ▼ buttons on the projector or remote control unit to select an item, then press the ◀ or ▶ buttons to change the setting.

OPTION1	
OSD	ON
AUTO SIGNAL	ON
AUTO KEYSTN	ON
AUTO RGB IN	ON
RGB2 SELECT	INPUT
RGB/YPbPr	AUTO
VGA60/525P	525P
SXGA MODE	SXGA
◀ SELECT ▶ ADJ	MENU/RETRN

OPTION2	
BACK COLOR	BLUE
FRONT/REAR	FRONT
DESK/CEILING	DESK
FAN CONTROL	STANDARD
LAMP POWER	HIGH
LAMP RUNTIME	100H
FUNC 1	INDEX
CONTROL KEY	ON
AUTO POW. OFF	DISABLE
◀ SELECT ▶ ADJ	MENU/RETRN

## OSD

### ON

The current input name is displayed in the top-right corner of the screen when the input signal is changed.

### OFF

Use this setting when you do not want the current input name to be displayed.

## AUTO SIGNAL

This should normally be set to ON.

### ON

AUTO SETUP will be carried out automatically when the input signal is changed.

### OFF

AUTO SETUP will not function when the input signal is changed.

## AUTO KEYSTN

This should normally be set to ON.

### ON

During automatic setup, the angle of tilt of the projector is detected and keystone distortion is corrected automatically.

### OFF

Use this setting when you do not want automatic keystone correction to be carried out during automatic setup, such as when the screen itself is at an angle.

## AUTO RGB IN

This should normally be set to ON.

### ON

During automatic setup, the projector selects whichever one of the RGB1 IN or RGB2 IN connectors has a signal being input, and uses that signal for projection. (If a picture is being projected, the signal source is not automatically changed.)

### OFF

Use this setting when you do not want the signal source to be changed automatically during automatic setup.

## RGB2 SELECT



This setting is used to select the function of the RGB2 IN/RGB1 OUT connector.

## RGB/YPbPr

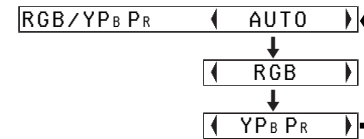

This should normally be set to AUTO. RGB or YPbPr is selected automatically depending on the synchronising signal status. When HDTV, 525p (480p), 525i (480i), 625i, 750p, and some VGA480 signals are being input, select "RGB" or "YPbPr" in accordance with the input signal.

## VGA60/525P

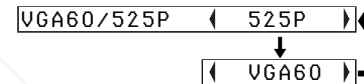

When a VGA60 or 525p RGB signal is being input, select the signal in accordance with the input signal.

## SXGA MODE



This setting is only for an SXGA signal.

### SXGA

Select this item normally.

### SXGA+

When the projected image is contracted vertically, select this item.

## BACK COLOR

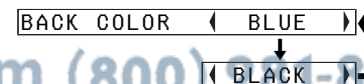

This sets the color which is projected onto the screen when no signal is being input to the projector.

## FRONT/REAR

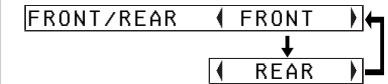

This setting should be changed in accordance with the projector setting-up method. Set to "FRONT" when using a normal reflective screen with the projector positioned in front of the screen, and set to "REAR" when using a translucent screen with the projector positioned behind the screen.

## DESK/CEILING

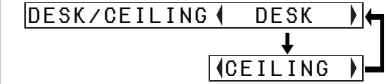

This setting should be changed in accordance with the projector setting-up method. Set to "DESK" when setting up the projector on a desk or similar, and set to "CEILING" when suspending the projector from the ceiling using the ceiling bracket which is sold separately.

## FAN CONTROL

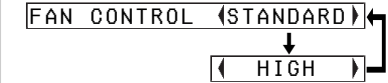

Set FAN CONTROL to "HIGH", when using this projector at high elevations (above 1400 m) only.

## LAMP POWER

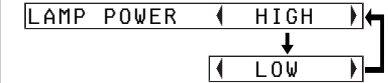

This setting changes the lamp brightness. When set to "LOW", the luminance of the lamp is reduced, but the projector uses less power, and the operating noise is also reduced.



This can help to extend the lamp's operating life. If using the projector in small rooms where high luminance is not required, it is recommended that you set the LAMP POWER to "LOW".

## LAMP RUNTIME

This setting displays the usage time for the lamp unit which is currently being used.

### NOTE:

- The lamp's operating life varies depending on the usage conditions (such as the LAMP POWER setting and the number of times the power is turned on and off).

## FUNC 1

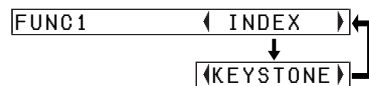

This assigns a function to the F1 button of the ET-RM200 wireless remote control unit (sold separately).

## INDEX

Functions in the same way as the INDEX WINDOW button on the accessory card remote control unit. (page 29)

## KEYSTONE

Functions in the same way as when "KEYSTONE" is selected from the MAIN MENU screen. (page 34)

## CONTROL KEY

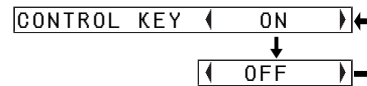

To disable the buttons on the projector, set CONTROL KEY to "OFF". A confirmation screen will then be displayed. Select "OK" by using ◀ and ▶ buttons. To use the buttons on the projector, set to "ON" by using the remote control unit. (page 14)

## AUTO POW.OFF

If any signal is not input into the projector during the time that you set up, the projector will return to standby mode. The auto power off time can be set to, from 15 minutes to 60 minutes, by 5 minutes. If you don't use this feature, set it to "DISABLE". This feature will not function when using the freeze function.

# Setting up the SECURITY function

This projector is equipped with a security function. A password input screen can be displayed, or a company URL can be set up and displayed at the bottom of the projected image.

Use the ▲ and ▼ buttons on the projector or remote control unit to select SECURITY, then press the ENTER button.

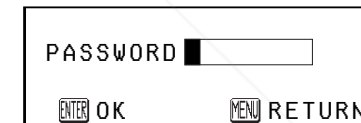
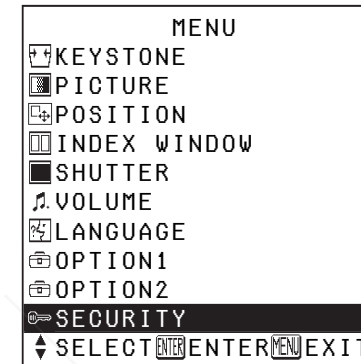

(When you use the SECURITY function for the first time)

Press the ▲, ▶, ▼, ◀, ▲, ▶, ▼ and ◀ buttons in order, then press the ENTER button.

(When a password change has been made before)

Type in the changed password, then press the ENTER button.

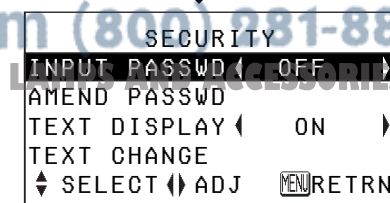

## INPUT PASSWD

The password input screen can be displayed when the power is turned on. All of the controls other than the POWER button are disabled unless the password is entered correctly.

### ON

INPUT PASSWD is enabled.

### OFF

INPUT PASSWD is disabled. The password input screen will not be displayed when the power is turned on.

## AMEND PASSWD

Passwords can be changed. Press the ENTER button to display the AMEND PASSWD screen.

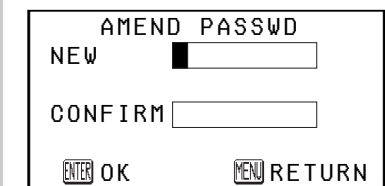

- Set a password by pressing the ▲, ▼, ◀, and ▶ buttons on the remote control unit. (A maximum of 8 buttons can be set.)
- Press the ENTER button.
- Enter the password again for confirmation.
- Press the ENTER button. (Password change will be completed.)

**NOTE:**

- The entered password will appear as \*. It will not be displayed on the screen.
- If you enter the wrong password, the letters “PASSWORD” and “NEW” will become red. Enter the correct password again.

**TEXT DISPLAY**

The setup letters can be displayed at the bottom of the projected image while an image is projected.

**ON**

TEXT DISPLAY is enabled.

**OFF**

TEXT DISPLAY is disabled.

**TEXT CHANGE**

The setup letters which will be displayed when TEXT DISPLAY is set to “ON” can be changed. Press the ENTER button to display the TEXT CHANGE screen.

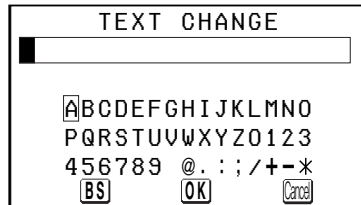

- ① Use the ▲, ▼, ◀ and ▶ buttons to select the characters, then press the ENTER button. (You can enter 22 characters continuously.)
  - Press “BS” on the screen to delete a character.
- ② Use the ▲, ▼, ◀ and ▶ buttons to select “OK”, then press the ENTER button.
  - Select “Cancel” to cancel the change.



Discount-Merchant.com (800) 201-5800  
 THE TRUSTED SOURCE FOR PROJECTOR LAMPS AND ACCESSORIES

**When the TEMP indicator and the LAMP indicator are illuminated**

There are two indicators on the control panel of the projector which give information about the operating condition of the projector. These indicators illuminate or flash to warn you about problems that have occurred inside the projector, so if you notice that one of the indicators is on, turn off the power and check the table below for the cause of the problem.

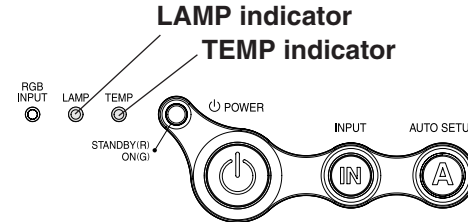

TEMP indicator			
Indicator display	Illuminated (red) (Lamp unit on)	Flashing (red) (Lamp unit on)	Flashing (red) (Lamp unit off)
<b>Problem</b>	The surrounding temperature or the temperature inside the projector has become unusually high.	The temperature inside the projector has become dangerously high, or the temperature has suddenly changed.	The surrounding temperature or the temperature inside the projector has become dangerously high, causing the lamp unit to be automatically shut off.
<b>Possible cause</b>	<ul style="list-style-type: none"> <li>• The ventilation holes may be covered.</li> <li>• The ambient temperature in the place of use may be too high.</li> <li>• The air filter may be blocked.</li> </ul>		
<b>Remedy</b>	<ul style="list-style-type: none"> <li>• Uncover the ventilation holes.</li> <li>• Set up the projector in a place where the temperature is between 0 °C (32 °F) and 40 °C (104 °F) and the humidity is between 20% and 80% (with no condensation). [If you set the FAN CONTROL to “HIGH” (page 43), set up the projector in a place where the temperature is between 0 °C (32 °F) and 35 °C (95 °F) and the humidity is between 20% and 80% (with no condensation).]</li> <li>• Turn off the MAIN POWER switch by following the procedure on page 24, and then clean the air filter (refer to page 49).</li> </ul>		

Care and maintenance

# Cleaning and replacing the air filter

If the air filter becomes clogged with dust, the internal temperature of the projector will rise, the TEMP indicator will flash and the projector power will turn off. **The air filter should be cleaned every 100 hours of use,** depending on the location where the projector is being used.

LAMP indicator			
Indicator display	Illuminated (red)	Flashing (red)	
Problem	It is nearly time to replace the lamp unit.	An abnormality has been detected in the lamp circuit.	
Possible cause	<ul style="list-style-type: none"> <li>Does “REPLACE LAMP” appear on the screen after the projector is turned on?</li> </ul>	<ul style="list-style-type: none"> <li>The power may have been turned on straight away after it was turned off.</li> </ul>	<ul style="list-style-type: none"> <li>There may be an abnormality in the lamp circuit.</li> </ul>
Remedy	<ul style="list-style-type: none"> <li>This occurs when the operation time for the lamp unit is nearing 1800 hours. (when LAMP POWER has been set to “HIGH”) Ask your dealer or an Authorised Service Center to replace the lamp unit.</li> </ul>	<ul style="list-style-type: none"> <li>Wait for a while until the lamp unit cools down before turning the power back on again.</li> </ul>	<ul style="list-style-type: none"> <li>Turn off the MAIN POWER switch by following the procedure given on page 24, and then contact an Authorised Service Center.</li> </ul>

## NOTE:

- Be sure to turn off the MAIN POWER switch by following the procedure given in “Turning off the power” on page 24 before carrying out any of the procedures in the “Remedy” column.
- If the main power turns off after the TEMP indicator starts flashing, it means that an abnormality has occurred. Please contact an Authorised Service Center so that the necessary repairs can be made.

## Cleaning

Use a vacuum cleaner to clean off any accumulated dust.

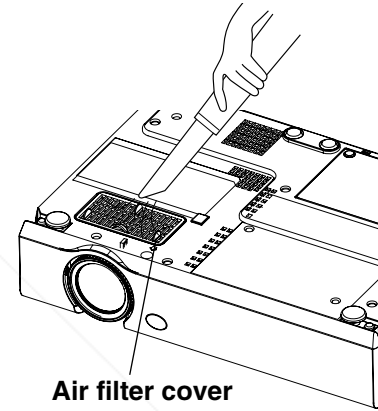

Air filter cover

## NOTE:

- If the dust cannot be removed by cleaning, it is time to replace the air filter. Please consult your dealer. Furthermore, if the lamp unit is being replaced, replace the air filter at this time also.

## Replacement procedure

- Turn off the MAIN POWER switch and disconnect the power cord plug from the wall outlet.

Turn off the MAIN POWER switch according to the procedure given in “Turning off the power” on page 24 before disconnecting the plug from the wall outlet.

- Gently turn the projector upside down, and then remove the air filter cover.

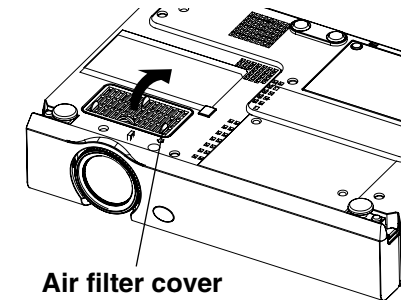

Air filter cover

- Replace the air filter, and then install the air filter cover.

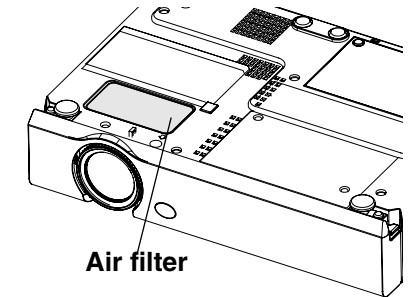

Air filter

## NOTE:

- Be sure to install the air filter cover before using the projector. If the projector is used without the air filter cover installed, dust and other foreign particles will be drawn into the projector, and malfunctions will result.

# Replacing the lamp unit

## Warning

The lamp unit should only be replaced by a qualified technician.

When replacing the lamp, allow it to cool for at least one hour before handling it.

- The lamp cover gets very hot, and contact with it can cause burns.

## Notes on replacing the lamp unit

- The light generating lamp is made of glass, so dropping it or allowing it to hit hard objects may cause it to burst. Be careful when handling the lamp.
- After having removed the old lamp, carelessly discarding it can cause the lamp to burst. Dispose of the lamp with the same care that would be taken with a fluorescent light.
- A Phillips screwdriver is necessary for removing the lamp unit. Make sure that your hands are not slippery when using the screwdriver.

### NOTE:

- The projector is not supplied with a replacement lamp unit. Please ask your dealer for details. Lamp unit product no.: **ET-LAC80**

### CAUTION:

- Do not use any lamp unit other than the one with the product number indicated above.

## Lamp unit replacement period



The lamp is a consumable product. Even when the full life of the bulb has not been exhausted, the brightness of the light will gradually decline. Therefore periodic replacement of the lamp is necessary.

The intended lamp replacement interval is 2000 hours, but it is possible that the lamp may need to be replaced earlier due to variables such as a particular lamp's characteristics, usage conditions and the installation environment. Early preparation for lamp replacement is encouraged.

A lamp that has exceeded 2000 hours of use has a much greater chance of exploding. In order to prevent the lamp from exploding, the lamp will be automatically shut off when 2000 hours of use have been reached.

### NOTE:

- The usage hours explained above are for use when the HIGH setting has been selected for LAMP POWER in the OPTION2 menu. If the LOW setting is selected, the brightness of the lamp will be less and life of the lamp can be extended.
- While 2000 hours is the intended replacement interval, it is not a period of time covered by warranty.

	On-screen display 	Lamp indicator warning light 
More than 1800 hours	Displayed for 30 seconds. Pressing any button will clear the display.	The projector will enter Standby Mode and the red indicator lamp will illuminate.
More than 2000 hours	This display cannot be cleared at all, no matter which button is pressed.	

## Lamp unit replacement procedure

### NOTE:

- If the lamp usage time has passed 2000 hours (when LAMP POWER has been set to "HIGH"), the projector will switch to standby mode after approximately 10 minutes of operation. The steps ⑦ to ⑾ on the next page should thus be completed within 10 minutes.

- ① Turn off the MAIN POWER switch according to the procedure given in "Turning off the power" on page 24, and then disconnect the power cord plug from the wall outlet and check that the area around the lamp unit has cooled down.
- ② Use a Phillips screwdriver to turn the lamp unit cover fixing screws at the bottom of the projector, and then remove the lamp unit cover from the projector.

Lamp unit cover

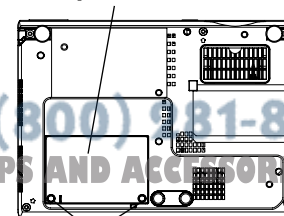

Lamp unit cover fixing screws

- ③ Use a Phillips screwdriver to loosen the two lamp unit fixing screws until the screws turn freely. Then hold the handle of the lamp unit and gently pull it out from the projector.

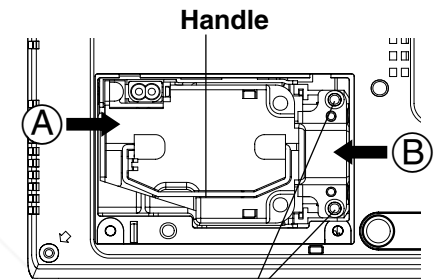

Lamp unit fixing screws

- ④ Insert the new lamp unit while making sure that the direction of insertion is correct, and then use a Phillips screwdriver to securely tighten the lamp unit fixing screws.

When inserting the new lamp unit, be sure to push it in at the point ① and ②.



- ⑤ Install the lamp unit cover, and then use a Phillips screwdriver to securely tighten the lamp unit cover fixing screws.

**NOTE:**

- Be sure to install the lamp unit and the lamp unit cover securely. If they are not securely installed, it may cause the protection circuit to operate so that the power cannot be turned on.

- ⑥ Insert the power cord plug into the wall outlet and then press the MAIN POWER switch.

**NOTE:**

- If the POWER indicator on the projector does not illuminate red when the MAIN POWER switch is turned on, turn the MAIN POWER switch off again, unplug the power cord from the electrical outlet, and check that the lamp unit and the lamp unit cover are securely installed. Then turn the MAIN POWER switch back on.

- ⑦ Press the POWER button so that a picture is projected onto the screen.

- ⑧ Press the MENU button to display the MAIN MENU screen, and then press the ▲ and ▼ buttons to move the cursor to select “OPTION2”.

MENU	
KEYSTONE	
PICTURE	
POSITION	
INDEX WINDOW	
SHUTTER	
VOLUME	
LANGUAGE	
OPTION1	
<b>OPTION2</b>	
SECURITY	
SELECT ENTER MENU EXIT	

- ⑨ Press the ENTER button to display the OPTION2 screen, and then use the ▲ and ▼ buttons to select LAMP RUNTIME.

OPTION2	
BACK COLOR	BLUE
FRONT/REAR	FRONT
DESK/CEILING	DESK
FAN CONTROL	STANDARD
LAMP POWER	HIGH
<b>LAMP RUNTIME</b>	<b>1820H</b>
FUNG 1	INDEX
CONTROL KEY	ON
AUTO POW. OFF	DISABLE
SELECT	MENU RE TRN

- ⑩ Press and hold the ENTER button for approximately 3 seconds.

OPTION2	
BACK COLOR	BLUE
FRONT/REAR	FRONT
DESK/CEILING	DESK
FAN CONTROL	STANDARD
LAMP POWER	HIGH
<b>TIME RESET [POWER OFF]</b>	
FUNG 1	INDEX
CONTROL KEY	ON
AUTO POW. OFF	DISABLE
SELECT	MENU RE TRN

The “LAMP RUNTIME” will change to “TIME RESET [POWER OFF]”.

**NOTE:**

- If the MENU button is pressed, the lamp time resetting screen will be cancelled.

- ⑪ Turn off the power. This will reset the cumulative usage time for the lamp unit to zero. Refer to page 24 for details on how to turn off the power.

## Before calling for service

Before calling for service, check the following points.

Problem	Possible cause	Page
<b>Power does not turn on.</b>	• The power cord may not be connected.	–
	• The MAIN POWER switch is turned off.	–
	• The main power supply is not being supplied to the wall outlet.	–
	• TEMP indicator is illuminated or flashing.	47
	• LAMP indicator is illuminated or flashing.	48
	• The lamp unit cover has not been securely installed.	–
	<b>No picture appears.</b>	• The video signal input source may not be connected properly.
	• The input selection setting may not be correct.	23
	• The BRIGHT adjustment setting may be at the minimum possible setting.	36
	• The shutter function may be in use.	27
<b>The picture is fuzzy.</b>	• The lens cover may still be attached to the lens.	–
	• The lens focus may not have been set correctly.	23
	• The projector may not be at the correct distance from the screen.	18
	• The lens may be dirty.	–
	• The projector may be tilted too much.	18
<b>COLOR is too light or TINT is poor.</b>	• COLOR or TINT adjustment may be incorrect.	36
	• The input source which is connected to the projector may not be adjusted correctly.	–
<b>No sound can be heard.</b>	• The audio signal source may not be connected properly.	–
	• The volume adjustment may be at the lowest possible setting.	28, 31
<b>The remote control unit does not operate.</b>	• The battery may be weak.	–
	• The battery may not be inserted correctly.	21
	• The remote control signal receptor on the projector may be obstructed.	21
	• The remote control unit may be out of the operation range.	21
<b>The buttons on the projector do not function.</b>	• The CONTROL KEY may be set to “OFF”.	44
	In order to set the CONTROL KEY to “ON” without using the remote control unit, keep holding down the ENTER button on the projector and press the MENU button for more than 2 seconds. It will then be turned ON.	



Problem	Possible cause	Page
The picture does not display correctly.	● The signal format (TV system) may not be set correctly.	36
	● There may be a problem with the video tape or other signal source.	–
	● A signal which is not compatible with the projector may be being input.	58
Picture from computer does not appear.	● The cable may be too long.	–
	● The external video output for the laptop computer may not be set correctly. (You may be able to change the external output settings by pressing the [Fn]+[F3] or [Fn]+[F10] keys simultaneously. The actual method varies depending on the type of computer, so refer to the documentation provided with your computer for further details.)	–
	● If an RGB input indicator is turned off, the video signals may not be output from the computer.	14, 25
	● RGB2 SELECT in the OPTION1 menu is set to OUTPUT when the signals are input to RGB2 IN / RGB1 OUT connector.	42

## Cleaning and maintenance

**Before carrying out cleaning and maintenance, be sure to disconnect the power cord plug from the wall outlet.**

**Wipe the cabinet with a soft, dry cloth.**

If the cabinet is particularly dirty, soak the cloth in water with a small amount of neutral detergent in it, squeeze the cloth very well, and then wipe the cabinet. After cleaning, wipe the cabinet dry with a dry cloth.

**If using a chemically-treated cloth, read the instructions supplied with the cloth before use.**

Do not wipe the lens with a cloth that is dusty or which produces lint.

If any dust or lint gets onto the lens, such dust or lint will be magnified and projected onto the screen. Use a blower to clean any dust and lint from the lens surface, or use a soft cloth to wipe off any dust or lint.



**Discount-Merchant.com (800) 281-8860**  
THE TRUSTED SOURCE FOR PROJECTOR LAMPS AND ACCESSORIES

# Specifications

Power supply:	100 V–240 V ~, 50 Hz/60 Hz
Power consumption:	220 W (During standby (when fan is stopped): Approx. 3 W)
Amps:	2.5 A–1.0 A
LCD panel:	
Panel size (diagonal):	0.7 type (17.78 mm)
Aspect ratio:	4:3 (16:9 compatible)
Micro lens array:	
PT-LC76U:	Available
PT-LC56U:	Not available
Display method:	3 transparent LCD panels (RGB)
Drive method:	Active matrix method
Pixels:	
PT-LC76U:	786 432 (1024 x 768) x 3 panels
PT-LC56U:	480 000 (800 x 600) x 3 panels
Lens:	Manual zoom (1 - 1.2) / focus lens F 2.0 - 2.3, f 22.0 mm - 26.2 mm
Lamp:	UHM lamp (160 W)
Luminosity:	1 600 lm/ANSI
Scanning frequency(for RGB signals):	
Horizontal scanning frequency:	15 kHz–91 kHz
Vertical scanning frequency:	50 Hz–85 Hz
Dot clock frequency:	Less than 100 MHz
YPbPr signals:	525i (480i), 525p (480p), 625i (576i), 750p (720p), 1125i (1080i)
Color system:	7 (NTSC/NTSC 4.43/PAL/PAL-M/PAL- N/PAL60/SECAM)
Projection size:	838.2 mm - 7620 mm (33" - 300")
Throw distance:	1.1 m - 11.0 m (3'7" - 36'1")
Optical axis shift:	6:1 (fixed)
Screen aspect ratio:	4:3
Installation:	Front/Rear/Ceiling/Desk (Menu selection method)
Speaker:	4 cm x 3 cm oval x 1
Max. useable volume output:	2 W (mono)
Connectors	
RGB IN/OUT:	During YPbPr input/output: (One line is available for input and output)
Y:	1.0 V [p-p], 75 Ω
PB,PR :	0.7 V [p-p], 75 Ω

During RGB input/output:	
R.G.B.:	0.7 V [p-p], 75 Ω
G.SYNC:	1.0 V [p-p], 75 Ω
HD/SYNC:	TTL, automatic plus/minus polarity compatible
VD:	TTL, automatic plus/minus polarity compatible
VIDEO IN:	Single-line, RCA pin jack 1.0 V [p-p], 75 Ω
S-VIDEO IN:	Single-line, Mini DIN 4-pin Y 1.0 V [p-p], C 0.286 V [p-p], 75 Ω
AUDIO IN:	0.5 V [rms] RCA pin jack x 2 (L-R)
Serial connector:	DIN 8-pin RS-232C compatible
Cabinet:	Moulded plastic (ABS/PC)
Dimensions:	
Width:	297 mm (11-11/16")
Height:	72 mm (2-13/16")
Length:	209 mm (8-7/32") (without lens cover)
Weight:	2.2 kg (4.9 lbs.)
Operating environment:	
Temperature:	0 °C–40 °C (32 °F–104 °F) [When the FAN CONTROL is set to "HIGH" (page 43); 0 °C–35 °C (32 °F–95 °F)]
Humidity:	20%–80% (no condensation)
Certifications:	UL60950, C-UL FCC Class B
<b>&lt;Remote control unit&gt;</b>	
Power supply:	3 V DC (Lithium CR2025 battery x1)
Operating range:	Approx. 7 m (23') (when operated directly in front of signal receptor)
Weight:	18 g (0.6 ozs.) (including battery)
Dimensions:	
Width:	40 mm (1-9/16")
Length:	6.5 mm (1/4")
Height:	86 mm (3-3/8")
<b>&lt;Options&gt;</b>	
Ceiling bracket	ET-PKC80
Wireless remote control unit	ET-RM200
Serial adapter (DIN 8-pin/D-sub 9-pin)	ET-ADSER

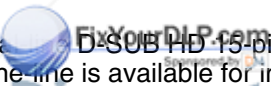

Discount-Merchant.com (800) 281-8860  
TRUSTED SOURCE FOR PROJECTOR LAMPS AND ACCESSORIES

# Appendix

## List of compatible signals

Mode	Display resolution (dots)*1	Scanning frequency		Dot clock frequency (MHz)	Picture quality*2		Resizing*3		Format
		H (kHz)	V (Hz)		LC76	LC56	LC76	LC56	
NTSC/NTSC4.43/ PAL-M/PAL60	720 x 480i	15.734	59.940		A	A	OK	OK	Video/S-Video
PAL/PAL-N/SECAM	720 x 576i	15.625	50.000		A	A	OK	OK	Video/S-Video
525i	720 x 480i	15.734	59.940	13.500	A	A	OK	OK	YPbPr/RGB
625i	720 x 576i	15.625	50.000	13.500	A	A	OK	OK	YPbPr/RGB
525p	720 x 483	31.469	59.940	27.000	A	A	OK	OK	YPbPr/RGB
HDTV60	1 920 x 1 080i	33.750	60.000	74.250	A	A			YPbPr/RGB
HDTV50	1 920 x 1 080i	28.125	50.000	74.250	A	A			YPbPr/RGB
750p	1 280 x 720	45.000	60.000	74.250	A	A			YPbPr/RGB
VGA400	640 x 400	31.469	70.086	25.175	A	A	OK	OK	RGB
	640 x 400	37.861	85.081	31.500	A	A	OK	OK	RGB
VGA480 *4	640 x 480	31.469	59.940	25.175	A	A	OK	OK	RGB
	640 x 480	35.000	66.667	30.240	A	A	OK	OK	RGB
	640 x 480	37.861	72.809	31.500	A	A	OK	OK	RGB
	640 x 480	37.500	75.000	31.500	A	A	OK	OK	RGB
	640 x 480	43.269	85.008	36.000	A	A	OK	OK	RGB
SVGA	800 x 600	35.156	56.250	36.000	A	AA	OK		RGB
*4	800 x 600	37.879	60.317	40.000	A	AA	OK		RGB
	800 x 600	48.077	72.188	50.000	A	AA	OK		RGB
	800 x 600	46.875	75.000	49.500	A	AA	OK		RGB
	800 x 600	53.674	85.061	56.250	A	AA	OK		RGB
MAC16	832 x 624	49.725	74.550	57.283	A	A	OK		RGB
XGA *4	1 024 x 768	48.363	60.004	65.000	AA	A			RGB
	1 024 x 768	56.476	70.069	75.000	AA	A			RGB
	1 024 x 768	60.023	75.029	78.750	AA	A			RGB
	1 024 x 768	68.678	84.997	94.500	AA	A			RGB
	1 024 x 768i	35.520	86.952	44.897	AA	A			RGB
MXGA	1 152 x 864	63.995	71.184	94.200	A	A			RGB
	1 152 x 864	67.500	74.917	108.000	B	B			RGB
	1 152 x 864	76.705	85.038	121.500	B	B			RGB
MAC21	1 152 x 870	68.681	75.062	100.000	B	B			RGB
MSXGA *4	1 280 x 960	60.000	60.000	108.000	B	B			RGB
SXGA *4	1 280 x 1 024	63.981	60.020	108.000	B	B			RGB
	1 280 x 1 024	79.977	75.025	135.001	B	B			RGB
	1 280 x 1 024	91.146	85.024	157.500	B	B			RGB
*4	1 400 x 1 050	63.981	60.020	108.000	B	B			RGB
UXGA *4	1 600 x 1 200	75.000	60.000	162.000	B	B			RGB

\*1 The "i" appearing after the resolution indicates an interlaced signal.

\*2 The following symbols are used to indicate picture quality.

AA Maximum picture quality can be obtained.

A Signals are converted by the image processing circuit before picture is projected

B Some loss of data occurs to make projection easier.

\*3 Signals with "OK" in the Resizing column can be set using the RESIZING command in the POSITION menu. (Refer to page 40.)

\*4 Signals that are compatible with the FRAME LOCK function. (page 40.)

## Connector pin wiring

- The pin layout and signal names for the S-VIDEO IN connector are shown below.

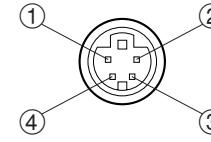

External view

Pin No.	Signal
①	Earth (Luminance signal)
②	Earth (Color signal)
③	Luminance signal
④	Color signal

- The pin layout and signal names for the RGB/YPbPr (RGB1 IN/RGB2 IN) connector are shown below.

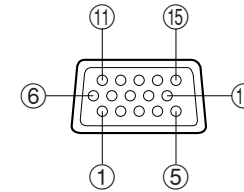

External view

Pin No.	Signal
①	R/Pr
②	G/G-SYNC/Y
③	B/Pb
⑫	SDA
⑬	HD/SYNC
⑭	VD
⑮	SCL

Pin ⑨ is spare.

Pins ④—⑧, ⑩ and ⑪ are for earth.

Pins ⑫ and ⑮ functions are only valid when supported by the computer

## Projection dimensions calculation methods

If the screen size (diagonal) is SD (m), then the following formula is used to calculate the projection distance for the wide lens position (LW) and the projection distance for the telephoto lens position (LT).

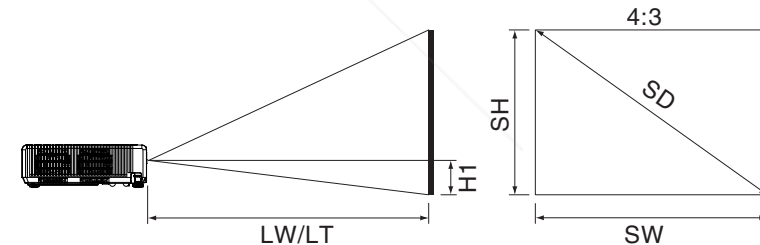

Minimum Projection Distance	$LW=0.031 \times SD / 0.0254 - 0.038$
Maximum Projection Distance	$LT=0.037 \times SD / 0.0254 - 0.038$

For 16:9 aspect ratio, the following formula can be used to calculate the projection distance.

Minimum Projection Distance	$LW=0.033 \times SD / 0.0254 - 0.038$
Maximum Projection Distance	$LT=0.040 \times SD / 0.0254 - 0.038$

## Using the SERIAL connector

The serial connector which is on the side connector panel of the projector conforms to the RS-232C interface specification, so that the projector can be controlled by a personal computer which is connected to this connector.

### Connection

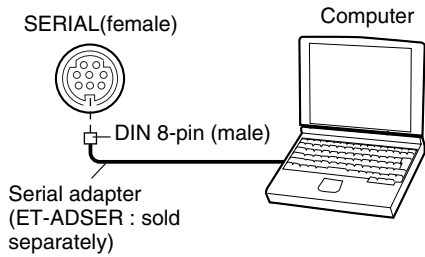

### Pin layout and signal names for SERIAL connector

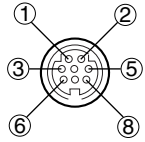

DIN 8-PIN connector seen from outside

Pin No.	Signal name	Contents
③	RXD	Received data
④	GND	
⑤	TXD	Transmitted data
①		Connected internally
②		
⑥		
⑦		NC
⑧		NC

### Communications settings

Signal level	RS-232C
Sync. method	Asynchronous
Baud rate	9600 bps
Parity	None
Character length	8 bits
Stop bit	1 bit
X parameter	None
S parameter	None

### Basic format

The data sent from the computer to the projector is transmitted in the format shown below.

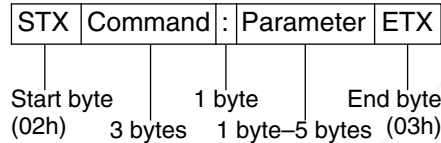

#### NOTE:

- The projector can not receive the command for 10 seconds after the lamp is switched on. Wait 10 seconds before sending the command.
- If sending multiple commands, check that a response has been received from the projector for one command before sending the next command.
- If an incorrect command is sent from the personal computer, the "ER401" command will be sent from the projector to the personal computer.

## Control commands

The commands which the personal computer can use to control the projector are shown in the following table.

Command	Control Contents	Remarks
PON	Power ON	In standby mode, all commands other than the PON command are ignored. <ul style="list-style-type: none"> <li>The PON command is ignored during lamp ON control.</li> <li>If a PON command is received while the cooling fan is operating after the lamp has switched off, the lamp is not turned back on again straight away, in order to protect the lamp.</li> </ul>
POF	Power OFF	
AVL	Volume	Parameter 000-063(Adjustment value 0-63)
IIS	Input signal selection	Parameter VID=VIDEO      SVD=S-VIDEO RG1=RGB1(YPBPR1) RG2=RGB2(YPBPR2)
Q\$\$	Lamp ON condition query	Parameter 0 = Standby 1 = Lamp ON control active 2 = Lamp ON 3 = Lamp OFF control active

### Cable specifications

(When connected to a personal computer)

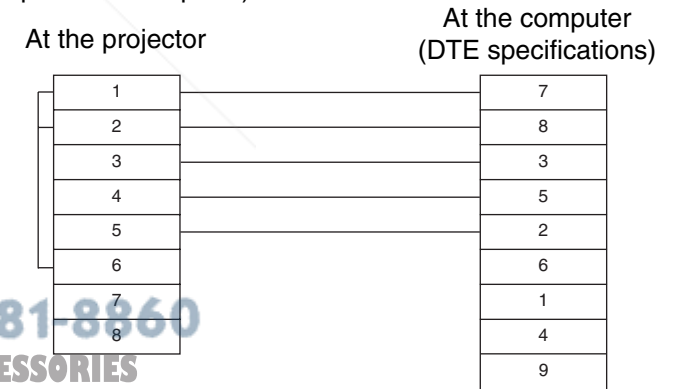

# Dimensions

<Units: mm (inch)>

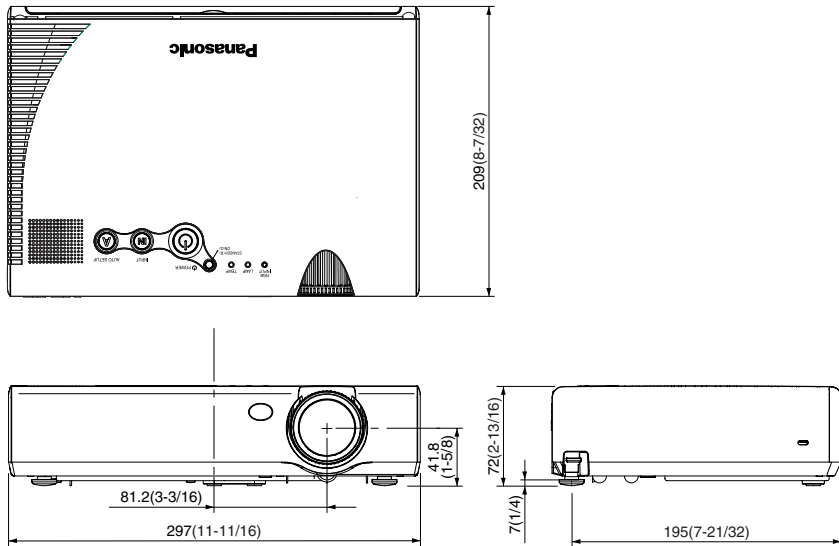

# Trademark acknowledgements

- VGA and XGA are trademarks of International Business Machines Corporation.
  - Macintosh is a registered trademark of Apple Computer, Inc.
  - S-VGA is a registered trademark of the Video Electronics Standards Association.
- All other trademarks are the property of the various trademark owners.

# NOTES IMPORTANTES CONCERNANT LA SÉCURITÉ

**AVERTISSEMENT: POUR REDUIRE LES RISQUES DE FEU OU DE CHOC ÉLECTRIQUE, NE PAS EXPOSER CE PRODUIT À L'EAU OU À L'HUMIDITÉ**

**Alimentation:** Ce projecteur LCD est conçu pour fonctionner sur secteur de 100 V - 240 V, 50 Hz/60 Hz seulement.  
**ATTENTION:** Le cordon d'alimentation secteur fourni avec le projecteur peut être utilisé uniquement pour une alimentation électrique de 125 V, 7 A maximum. Si on veut l'utiliser avec une tension ou un courant plus forts, on doit se procurer un autre cordon d'alimentation de 250 V. Si on utilise le cordon fourni sous ces conditions, risque de provoquer un incendie.

	<b>WARNING</b> RISK OF ELECTRIC SHOCK. DO NOT OPEN		MISE EN GARDE-RISQUE DE CHOC ÉLECTRIQUE. NE PAS OUVRIR. WARNUNG- ZUR VERMEIDUNG EINES ELEKTRISCHEN SCHLAGES GERÄT NICHT ÖFFNEN.
-------------------------------------------------------------------------------------	-------------------------------------------------------	-------------------------------------------------------------------------------------	------------------------------------------------------------------------------------------------------------------------------------

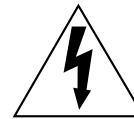

Le symbole de la flèche en forme d'éclair, dans un triangle, avertit l'utilisateur de la présence de "tensions dangereuses" à l'intérieur du produit qui peuvent être de force suffisante pour constituer un risque de choc électrique aux personnes.



Le point d'exclamation dans un triangle avertit l'utilisateur de la présence d'instructions importantes concernant l'utilisation et l'entretien (réparation) dans la littérature accompagnant le produit.



**Discount-Merchant.com (800) 281-8860**  
THE TRUSTED SOURCE FOR PROJECTOR LAMPS AND ACCESSORIES

These Operating Instructions are printed on recycled paper.



# Précautions de sécurité

## AVERTISSEMENT

**En cas de problème (pas d'image ou de son), ou si le projecteur dégage de la fumée ou une odeur étrange, éteindre l'appareil et débrancher immédiatement la fiche d'alimentation de la prise de courant.**

- Ne pas continuer d'utiliser le projecteur dans ces cas, autrement cela peut entraîner un incendie ou des chocs électriques.
- Après s'être assuré que de la fumée ne se dégage plus, s'adresser à un centre technique agréé et demander que les réparations nécessaires soient faites.
- Le fait de réparer le projecteur soi-même est très dangereux, et ne doit jamais être fait.

**Ne pas installer ce projecteur dans un endroit qui n'est pas assez résistant pour supporter le poids du projecteur.**

- Si l'emplacement d'installation n'est pas assez résistant, le projecteur risque de tomber et causer de graves blessures et (ou) des dommages.

**Demander à un technicien qualifié d'installer le projecteur par exemple s'il est installé au plafond.**

- Si l'installation n'est pas faite correctement, cela peut entraîner des blessures ou des chocs électriques.

**Si de l'eau ou des objets étrangers entrent dans le projecteur, si le projecteur tombe, ou si le boîtier est endommagé, éteindre l'appareil et débrancher immédiatement la fiche d'alimentation de la prise de courant.**

- Si l'on continue d'utiliser le projecteur dans cette condition, cela peut entraîner un incendie ou des chocs électriques.
- S'adresser à un centre technique agréé pour que les réparations nécessaires puissent être faites.

**Ne pas surcharger la prise de courant.**

- Si l'alimentation est surchargée (par exemple, par l'utilisation de trop d'adaptateurs), cela risque de faire surchauffer le projecteur et peut entraîner un incendie.

**Ne pas retirer le capot ou le modifier.**

- Des hautes tensions qui peuvent causer de graves blessures sont présentes à l'intérieur du projecteur.
- Pour toute inspection, réglage ou réparation, s'adresser à un centre technique agréé.

**Nettoyer la fiche du cordon d'alimentation régulièrement afin d'éviter toute accumulation de poussière.**

- Si de la poussière s'accumule sur la fiche du cordon d'alimentation, l'humidité peut endommager l'isolant et entraîner un incendie. Débrancher le cordon d'alimentation de la prise de courant et l'essuyer avec un chiffon sec.

- Si le projecteur n'est pas utilisé pendant une période prolongée, débrancher le cordon d'alimentation de la prise de courant.

**Faire attention à ne pas endommager le cordon d'alimentation.**

- Ne pas endommager le cordon d'alimentation, ne pas le modifier, ne pas le placer sous des objets lourds, ne pas le chauffer, ne pas le placer près d'objets chauffants, ne pas le tordre, ne pas le plier ou le tirer excessivement et ne pas le rouler en boule.
- Si le cordon d'alimentation est endommagé, cela peut entraîner un incendie et des chocs électriques.
- Si le cordon d'alimentation est endommagé, le faire réparer par un centre technique agréé.

**Ne pas manipuler le cordon d'alimentation avec les mains mouillées.**

- Cela peut entraîner des chocs électriques.

**Brancher la fiche du cordon d'alimentation fermement dans la prise de courant.**

- Si la fiche n'est pas complètement insérée, cela peut entraîner des chocs électriques ou la faire surchauffer.
- Si la fiche est endommagée ou la plaque de la prise est desserrée, elles ne devraient pas être utilisées.

**Ne pas placer le projecteur sur des surfaces instables.**

- Si le projecteur est placé sur une surface qui est inclinée ou instable, il risque de tomber ou de se renverser et cela peut causer des blessures ou des dommages.

**Ne pas placer le projecteur dans l'eau ou ne pas le laisser se mouiller.**

- Sinon cela peut causer un incendie ou des chocs électriques.

**Ne pas placer des récipients de liquide sur le projecteur.**

- Si de l'eau se renverse sur le projecteur, s'adresser à un centre technique agréé.
- Si de l'eau entre à l'intérieur du projecteur, entrer en contact avec un centre technique agréé.

**Ne pas mettre d'objets étrangers dans le projecteur.**

- Ne pas insérer d'objets métalliques ou inflammables dans les orifices de ventilation ou les faire tomber sur le projecteur, car cela peut causer un incendie ou des chocs électriques.

**Après avoir retiré la pile de la télécommande, la garder hors de la portée des enfants et des bébés.**

- Si avalée, la pile peut causer la mort par suffocation.
- Si la pile est avalée, s'adresser à un médecin immédiatement.

**Veiller à ce que les bornes + et - des piles n'entrent pas en contact avec des objets métalliques tels que colliers ou épingles à cheveux.**

- Sinon, les piles risqueront de fuir, de surchauffer, d'exploser ou de prendre feu.
- Ranger les piles dans un sac en plastique, et ne pas les ranger à proximité d'objets métalliques.

### **Pendant un orage, ne pas toucher le projecteur ou le câble.**

- Il y a risque d'électrocution.

### **Ne pas utiliser l'appareil dans un bain ou une douche.**

- Il y a risque d'incendie ou d'électrocution.

### **Ne pas regarder directement dans la lentille pendant que le projecteur fonctionne.**

- Une lumière intense est émise par la lentille du projecteur. Si l'on regarde directement dans cette lumière, elle risque de causer des blessures et de graves lésions aux yeux.
- Veiller particulièrement à ce que les enfants ne regardent pas dans l'objectif. En outre, éteindre le projecteur si on le laisse sans surveillance.

### **Ne pas placer ses mains ou autres objets près de la sortie d'air.**

- De l'air chaud sort par l'ouverture de sortie d'air. Ne pas placer les mains ou la figure, ou d'autres objets qui ne peuvent résister à la chaleur près de cette sortie d'air, sinon cela peut causer des blessures ou des dommages.

### **Le remplacement de l'unité de lampe ne devrait être effectué que par un technicien qualifié.**

- Le bloc de lampe a une haute pression interne. S'il est mal manipulé, une explosion peut s'ensuivre
- Le bloc de lampe peut être facilement endommagé s'il est cogné contre des objets durs ou si on le laisse tomber, pouvant entraîner des blessures ou des mauvais fonctionnements.

### **Lors du remplacement de la lampe, la laisser refroidir pendant au moins une heure avant de la manipuler.**

- Le couvercle de la lampe devient très chaud, et on risque de se brûler si on le touche.

### **Avant de remplacer la lampe, veiller à débrancher le cordon d'alimentation de la prise de courant.**

- Il y a risque d'électrocution ou d'explosion.

## **Attention**

### **Ne pas obstruer les orifices d'entrée et de sortie d'air.**

- Cela risque de faire surchauffer le projecteur, et causer un incendie ou endommager le projecteur.
- Ne pas installer le projecteur dans des endroits étroits, mal ventilés tels que des placards ou des rayons à livres.
- Ne pas placer le projecteur sur des tissus ou du papier, ces matériaux peuvent être aspirés dans l'orifice d'entrée d'air.

### **Ne pas installer le projecteur dans des endroits humides ou poussiéreux ou dans des endroits où le projecteur peut entrer en contact avec de la fumée ou la vapeur.**

- L'utilisation du projecteur dans de telles conditions peut causer un incendie ou des chocs électriques.

### **Pour débrancher le cordon d'alimentation, tenir la fiche et non pas le cordon.**

- Si le cordon d'alimentation est tiré, le cordon sera endommagé et cela peut causer un incendie, des courts-circuits ou des chocs électriques sérieux.

### **Débrancher toujours tous les câbles avant de déplacer le projecteur.**

- Le fait de déplacer le projecteur avec des câbles branchés peut endommager les câbles, ce qui pourrait causer un incendie ou des chocs électriques.

### **Ne pas placer d'objets lourds sur le projecteur.**

- Cela peut déséquilibrer le projecteur et le faire tomber, ce qui peut entraîner des dommages ou des blessures.

### **Ne pas court-circuiter, chauffer ou démonter les piles, et ne pas les mettre dans l'eau ou dans le feu.**

- Sinon, les piles risqueront de surchauffer, de fuir, d'exploser ou de prendre feu, et donc de causer des brûlures ou d'autres blessures.

### **Lorsqu'on insère les piles, veiller à ce que les polarités (+ et -) soient bien respectées.**

- Si l'on insère les piles incorrectement, elles risqueront d'exploser ou de fuir, ce qui peut causer un incendie, des blessures ou une contamination du logement des piles et de la zone environnante.

### **Utiliser uniquement les piles spécifiées.**

- Si l'on utilise des piles incorrectes, elles risqueront d'exploser ou de fuir, ce qui peut causer un incendie, des blessures ou une contamination du logement des piles et de la zone environnante.

### **Isoler la pile à l'aide d'adhésif ou autre avant de la mettre au rebut.**

- Si la pile entre en contact avec des objets métalliques ou d'autres piles, elle peut prendre feu ou éclater.

### **Ne pas peser de tout son poids sur ce projecteur.**

- On risque de tomber ou de casser l'appareil, ce qui peut causer des blessures.
- Veiller tout particulièrement à ce que des enfants ne montent pas sur l'appareil.

### **Débrancher la fiche du cordon d'alimentation de la prise de courant comme mesure de sécurité avant d'effectuer tout nettoyage.**

- Sinon cela peut causer des chocs électriques.

### **Demander à un centre technique agréé de nettoyer l'intérieur du projecteur au moins une fois par an.**

- S'il n'est pas nettoyé et que de la poussière s'accumule à l'intérieur du projecteur, cela peut causer un incendie ou des problèmes de fonctionnement.
- Il est recommandé de nettoyer l'intérieur du projecteur avant que la saison humide n'arrive. Demander au centre technique agréé le plus proche de nettoyer le projecteur lorsque cela est requis. Se renseigner auprès du centre technique agréé pour le coût du nettoyage.

### **Nous faisons tous les efforts possibles afin de préserver l'environnement. Prière d'apporter l'appareil, s'il n'est pas réparable, à votre revendeur ou à un centre de recyclage.**

# Avant l'utilisation

## Précautions à prendre lors du déplacement du projecteur

**Veiller à bien mettre le capuchon d'objectif en place avant de déplacer le projecteur.**

L'objectif de projection est très sensible aux vibrations et aux chocs. Lorsqu'on déplace le projecteur, utiliser la sacoche de transport fournie. Lorsqu'on place le projecteur dans la sacoche de transport, le placer de façon que l'objectif soit orienté vers le haut.

## Avertissements concernant l'installation

**Éviter de l'installer dans les endroits sujets à des vibrations ou à des chocs.**

Les pièces internes peuvent être endommagées, ce qui peut causer des pannes ou des accidents.

**Ne pas installer le projecteur près de lignes d'alimentation électrique à haute tension ou de moteurs.**

Le projecteur peut être soumis à des interférences électromagnétiques.

**Si le projecteur est installé au plafond, demander à un technicien qualifié de faire tous les travaux d'installation.**

Il faut acheter le kit d'installation séparé (numéro de modèle: ET-PKC80). En outre, tous les travaux d'installation doivent être exécutés uniquement par un technicien qualifié.

**Si l'on utilise ce projecteur à un endroit élevé (au-dessus de 1400 m), régler le VENTILATEUR à FORT. (Se référer à la page 43.)**

Sinon, des anomalies pourront se produire.

## Notes sur l'utilisation

**Afin d'obtenir la meilleure qualité d'image**

Fermer les rideaux ou les volets de toutes les fenêtres et éteindre les lampes fluorescentes situées à proximité de l'écran afin que la lumière extérieure ou la lumière des lampes intérieures n'éclaire pas l'écran.

**Ne pas toucher aux surfaces de la lentille avec les mains nues.**

Si la surface de la lentille est salie par des empreintes digitales ou autre, ceci sera agrandi et projeté sur l'écran. D'ailleurs, lorsque le projecteur n'est pas utilisé, rétracter la lentille, puis la couvrir à l'aide du capuchon d'objectif fourni.

**À propos de l'écran**

N'appliquer aucun produit volatil qui risque de décolorer l'écran, et veiller à ce que l'écran ne soit pas sale ou endommagé.

**A propos de la lampe**

Il est possible qu'il faille remplacer la lampe plus tôt en raison de facteurs variables telles que les caractéristiques de la lampe, des conditions d'utilisation et un environnement d'installation particuliers, en particulier si elle est utilisée de façon continue pendant plus de 10 heures ou si l'alimentation est fréquemment mise en et hors circuit.

# Remplacement du bloc de lampe

## AVERTISSEMENT

**Le bloc de lampe ne devrait être remplacé que par un technicien qualifié.**

**Lors du remplacement de la lampe, la laisser refroidir pendant au moins une heure avant de la manipuler.**

- Le couvercle de la lampe devient très chaud, et on risque de se brûler si on le touche.

## Notes sur le remplacement du bloc de lampe

- Faire très attention en manipulant le bloc de lampe retiré, car il contient du gaz sous haute pression et peut facilement s'endommager s'il est cogné contre des objets durs ou s'il tombe.
- La lampe produisant la lumière est en verre; elle risque donc d'éclater si on la laisse tomber ou si elle heurte des objets durs. Faire bien attention en manipulant la lampe.
- La lampe usagée qu'on a retirée risque d'éclater si on la jette sans prendre de précautions. Jeter la lampe de la même manière qu'une lampe fluorescente.

### REMARQUE:

- Le projecteur n'est pas fourni avec un bloc de lampe de rechange. Demander les détails au revendeur. Numéro de produit du bloc de lampe: **ET-LAC80**

### ATTENTION:

- Ne pas utiliser un bloc de lampe avec un numéro de pièce autre que celui indiqué ci-dessus.



## Période de remplacement du bloc de lampe

La lampe est un produit qui doit être remplacé. Même si la durée de vie complète de l'ampoule n'est pas encore épuisée, la luminosité de la lampe diminuera progressivement. Il faut donc remplacer périodiquement la lampe.

L'intervalle de remplacement de la lampe prévu est de 2000 heures; il est toutefois possible qu'il faille remplacer la lampe avant ce délai en raison d'éléments variables tels que les caractéristiques particulières de la lampe, les conditions d'utilisation et l'environnement d'installation. Il est recommandé de toujours avoir un bloc de lampe de rechange prêt à l'emploi. Une lampe qui a dépassé la limite de 2000 heures d'utilisation risque beaucoup plus d'exploser. Afin d'éviter que la lampe explose, celle-ci est éteinte automatiquement lorsque la limite de 2000 heures d'utilisation est atteinte.

### REMARQUE:

- Les heures d'utilisation expliquées ci-dessus concernent l'utilisation lorsque le réglage FORTE a été sélectionné pour PUIS.LAMPE dans le menu OPTION2. Si le réglage FAIBLE est sélectionné, la luminosité de la lampe sera moindre et la durée de vie de la lampe sera allongée.
- Bien que le délai de 2000 heures soit l'intervalle de remplacement prévu, l'obtention de cette durée n'est pas couverte par la garantie.

	Affichage à l'écran 	Témoin d'alarme de l'indicateur de la lampe 
Plus de 1800 heures	Affiché pendant 30 secondes. L'affichage disparaît si l'on appuie sur n'importe quelle touche.	Le projecteur passe en mode d'attente et
Plus de 2000 heures	L'affichage ne peut pas être effacé, quelle que soit la touche sur laquelle on appuie.	l'indicateur rouge s'allume.

## Méthode de remplacement du bloc de lampe

### REMARQUE:

- Si le temps d'utilisation de la lampe a dépassé 2000 heures (lorsque PUIS.LAMPE a été mis sur "FORTE"), le projecteur passe en mode d'attente après environ dix minutes de fonctionnement. Dès lors, faire les étapes ⑦ à ⑪ à la page suivante dans les 10 minutes.

- ① Mettre hors circuit l'interrupteur d'alimentation principale (MAIN POWER) suivant la méthode donnée dans "Mise hors circuit de l'alimentation" à la page 24, puis débrancher la fiche du cordon d'alimentation de la prise de courant et vérifier que les pièces autour du bloc de lampe se sont refroidies.
- ② Utiliser un tournevis Phillips pour desserrer les vis de fixation du couvercle du bloc de lampe sur le fond du projecteur, puis enlever le couvercle du bloc de lampe.

Couvercle de l'unité de lampe

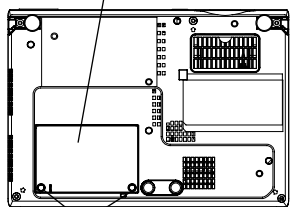

Vis de fixation du couvercle du bloc de lampe

- ③ Utiliser un tournevis Phillips pour desserrer les deux vis de fixation du bloc de lampe jusqu'à ce que les vis tournent librement. Tenir la poignée du bloc de lampe et tirer doucement pour le sortir du projecteur.

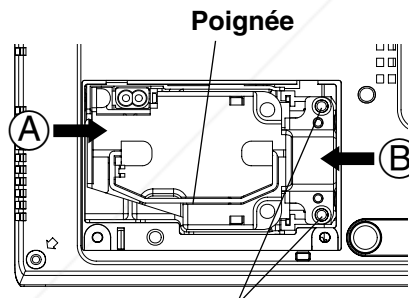

### Vis de fixation du bloc de lampe

insérer le nouveau bloc de lampe tout en s'assurant que la direction de l'insertion est correcte, puis utiliser un tournevis Phillips pour resserrer fermement les vis de fixation du bloc de lampe.

Lors de l'insertion du bloc de lampe neuf, veiller à le pousser aux points A et B.

- ⑤ Installer le couvercle du bloc de lampe, puis utiliser un tournevis Phillips pour resserrer fermement les vis de fixation du couvercle du bloc de lampe.

### REMARQUE:

- S'assurer de bien installer le bloc de lampe et le couvercle du bloc de lampe. S'ils ne sont pas bien installés, cela peut déclencher le circuit de protection et le projecteur ne pourra pas être allumé.

- ⑥ Insérer la fiche du cordon d'alimentation dans la prise de courant, puis appuyer sur l'interrupteur d'alimentation principale (MAIN POWER).

### REMARQUE:

- Si l'indicateur d'alimentation (POWER) ne s'allume pas en rouge lorsque l'interrupteur d'alimentation principale (MAIN POWER) est mis sur la position de marche, remettre l'interrupteur d'alimentation principale (MAIN POWER) sur la position d'arrêt, débrancher le cordon d'alimentation de la prise murale et s'assurer que le bloc de lampe et que le couvercle du bloc de lampe sont bien installés. Puis remettre l'interrupteur d'alimentation principale (MAIN POWER) sur la position de marche.

- ⑦ Appuyer sur la touche d'alimentation (POWER) pour projeter une image sur l'écran.
- ⑧ Appuyer sur la touche de menu (MENU) pour afficher l'écran de MENU PRINCIPAL, puis appuyer sur les touches ▲ et ▼ pour déplacer le curseur et sélectionner "OPTION2".

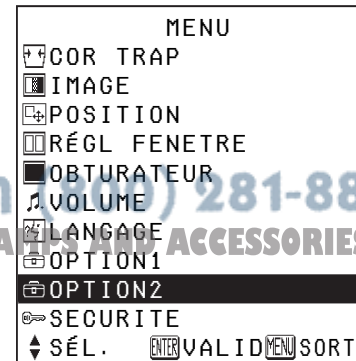

- ⑨ Appuyer sur la touche d'entrée (ENTER) pour afficher le menu OPTION2, puis utiliser les touches ▲ et ▼ pour sélectionner DURÉE LAMPE.

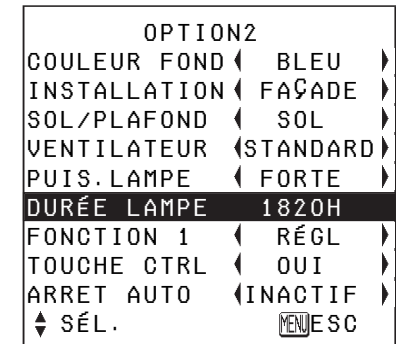

- ⑩ Maintenir la touche d'entrée (ENTER) enfoncée pendant environ 3 secondes.

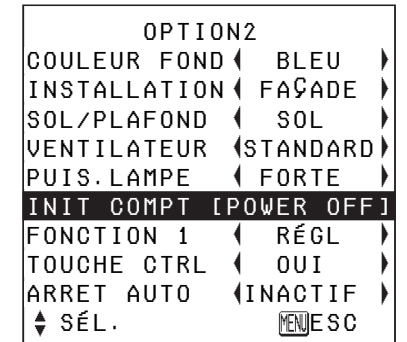

"DUREE LAMPE" changera à "INIT COMPT [POWER OFF]".

### REMARQUE:

- Si la touche de menu (MENU) est pressée, l'écran de remise à zéro de la durée de lampe sera annulé.

- ⑪ Couper l'alimentation électrique. Le temps d'utilisation total du bloc de lampe est alors remis à zéro. Pour plus de détails concernant la mise hors tension, se reporter à la page 24.



# Panasonic

Proyector LCD **Para uso comercial**

## Instrucciones de funcionamiento

---

Modelo **PT-LC76U**  
**PT-LC56U**

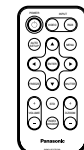
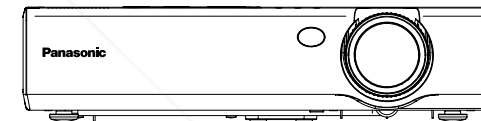

ESPAÑOL

 **FixYourDLP.com**  
Sponsored by 

**Discount-Merchant.com (800) 281-8860**  
**THE TRUSTED SOURCE FOR PROJECTOR LAMPS AND ACCESSORIES**

Antes de usar este producto, lea cuidadosamente las instrucciones y guárdelas en un lugar seguro para futuras consultas.



# Estimado cliente de Panasonic:

Este manual de instrucciones le brinda toda la información necesaria para usar su proyector. Esperamos que pueda obtener el máximo rendimiento de este nuevo producto y que esté muy conforme con su proyector LCD de Panasonic.

En la parte trasera puede encontrar el número de serie de su producto. Anótelos en el espacio brindado a continuación y conserve este folleto en caso de que necesite servicio.

Modelos: **PT-LC76U / PT-LC56U**

Número de serie:

## AVISO IMPORTANTE DE SEGURIDAD

**ADVERTENCIA: PARA REDUCIR EL RIESGO DE INCENDIO O GOLPES ELECTRICOS, NO EXPONGA ESTE PRODUCTO A LA LLUVIA O HUMEDAD.**

**Fuente de alimentación:** Este proyector LCD fue diseñado para funcionar en CA de 100 V – 240 V, 50 Hz/60 Hz, solamente en el hogar.

**PRECAUCION:** El cable de alimentación de CA suministrado con el proyector como un accesorio sólo puede ser usado para fuentes de alimentación de hasta 125 V, 7 A. Si necesita usar voltajes o corrientes mayores que esta, necesitará un cable de alimentación separado de 250 V. Si usa el cable en esas situaciones, podría resultar en un incendio.



El símbolo del rayo con una flecha, dentro de un triángulo equilátero, tiene la intención de advertir al usuario de la presencia de "voltaje peligroso" sin aislación dentro del gabinete del producto que puede ser de suficiente magnitud como para constituir un riesgo de golpe eléctrico para las personas.



El signo de exclamación dentro de un triángulo equilátero tiene la intención de alertar al usuario de la presencia de instrucciones de funcionamiento y mantenimiento (servicio) importantes en la literatura que acompaña el producto.

### ADVERTENCIA:

Este equipo ha sido probado y se encuentra que cumple con los límites para un dispositivo digital Clase B, que cumple con la Parte 15 de las reglas FCC. Estos límites fueron establecidos para proveerle protección razonable contra las interferencias dañinas en una instalación residencial. Este equipo genera, usa y puede irradiar energía de radiofrecuencia y, si no se instala y usa de acuerdo con las instrucciones, puede provocar interferencias dañinas a las comunicaciones de radio. Sin embargo, esto no es garantía que no ocurran interferencias en una instalación en particular. Si este equipo provoca interferencias dañinas a la recepción de radio o televisión, que se pueden determinar apagando y encendiendo el equipo, se recomienda al usuario corregir la interferencia mediante uno o más de los siguientes métodos:

- Reorientando o reubicando la antena receptora.
- Aumentando la separación entre el equipo y el receptor.
- Conectando el equipo a un tomacorriente de un circuito diferente del que se encuentra conectado el receptor.
- Consulte por ayuda al distribuidor o un técnico de radio/TV experimentado.

**PRECAUCION:** Cualquier cambio o modificación sin autorización de este equipo puede invalidar la autoridad del usuario a usarlo.

### Declaración de conformidad

Número de modelo: PT-LC76U / PT-LC56U

Marca: **Panasonic**

Parte responsable: Matsushita Electric Corporation of America.

Dirección: One Panasonic Way Secaucus New Jersey 07094

Número de teléfono: 1-800-528-8601 or 1-800-222-0741

Email: pbtsservice@panasonic.com

Este dispositivo cumple con la Parte 15 de las reglas FCC, la operación está sujeta a las siguientes condiciones: (1) Este dispositivo no debe provocar interferencias dañinas, y (2) este dispositivo debe aceptar cualquier interferencia recibida, incluyendo interferencias que puedan causar un funcionamiento no deseado.

# Contenido

## Preparativos

<b>AVISO IMPORTANTE DE SEGURIDAD</b> .....	2
<b>Precauciones respecto a la seguridad</b> .....	5
<b>Accesorios</b> .....	9
<b>Antes de usar</b> .....	10
<b>Ubicación y función de cada parte</b> .....	12

## Comienzo

<b>Configuración</b> .....	17
Métodos de proyección, Posición del proyector, Distancias de proyección	
<b>Conexiones</b> .....	19
Ejemplo de conexión al equipo AV, Ejemplo de conexión al ordenador	
<b>Preparación del mando a distancia</b> .....	21

## Funcionamiento básico

<b>Conecte la alimentación</b> .....	22
<b>Desconexión de la alimentación</b> ...	24

## Funciones útiles

<b>Corrección de la distorsión trapezoidal y el posicionamiento automático</b> .....	26
<b>Apagando la imagen y el sonido momentáneamente</b> .....	27
<b>Pausando la imagen</b> .....	27
<b>Ampliando la imagen</b> .....	28
<b>Ajustando el volumen</b> .....	28
<b>Mostrando dos pantallas</b> .....	29

## Configuración y ajustes

<b>Menús en pantalla</b> .....	30
Pantallas de menú, Guía de funcionamiento de menú, Reponiendo un ajuste al valor por defecto de fábrica	
<b>Corrección de la distorsión de trapezoidal</b> .....	34

<b>Ajuste de la imagen</b> .....	35
MODO IMAGEN, CONTRASTE, BRILLO, COLOR, TINTE, DEFINICION, Ajuste de matiz de color, BALANCE DEL BLANCO R/G/B, SISTEMA DE TV, IMAGEN FIJA, MODO DE EXHIBICION, Proyectando imágenes sRGB compatibles	
<b>Ajuste de la posición</b> .....	38
POSICION, RELOJ DE PUNTOS, FASE DE RELOJ, ASPECTO REDIMENSION, BLOQU. CUADRO	
<b>Cambio del idioma de exhibición</b> ...	41
<b>Ajuste de las opciones</b> .....	42
EXHIBICION EN PANTALLA, SEÑAL AUTO, TRAPECIO, SELEC RGB IN, OPC1-RGB2, RGB/YPbPr, VGA60/525P, MODO SXGA, COLOR DE FONDO, FRONTAL/RETRO, MESA/TECHO, VENTILADOR, ALIM.LAMPARA, TIEMPO LAMP, FUNC 1, TECLA CTRL, AUTOAPAGADO	
<b>Ajustando la función de SEGURIDAD</b> .....	45
ENT.CONTRSN, CAMB.CONTRSN, TEXTO FUERA, CAMB.TEXTO	
<b>Cuidados y mantenimiento</b>	
<b>Cuando el indicador TEMP y el indicador LAMP están iluminados</b> .....	47
<b>Limpieza y reemplazo del filtro de aire</b> ...	49
<b>Reemplazo de la lámpara</b> .....	50
<b>Antes de solicitar servicio</b> .....	53
<b>Limpieza y mantenimiento</b> .....	55
<b>Otros</b>	
<b>Especificaciones</b> .....	56
<b>Apendice</b> .....	58
Lista de señales compatibles, Cableado de clavijas de conectores, todos de cálculo de dimensiones de yeccion, Uso del conector SERIAL	
<b>Dimensiones</b> .....	62
<b>Reconocimiento de marcas registradas</b> .....	62

# Precauciones respecto a la seguridad

## ADVERTENCIA

**Si ocurre un problema (tal como quedarse sin imagen o sin sonido) o si se observa que sale humo o un olor extraño del proyector, desconecte la alimentación y desenchufe el cable de alimentación del tomacorriente de la pared.**

- No continúe usando el proyector en tales casos, de lo contrario podrían producirse choques eléctricos o un incendio.
- Verifique que no salga más humo, y luego contacte a un Centro de servicio autorizado para la reparación.
- No intente reparar el proyector usted mismo, ya que esto puede ser peligroso.

**No instale este proyector en un lugar que no sea lo suficientemente fuerte como para soportar el peso completo del proyector.**

- Si el lugar de instalación no es lo suficientemente fuerte, el proyector puede caerse o volcarse, lo cual podría causar heridas o daños serios.

**El trabajo de instalación (tal como la colocación en el techo) debería ser realizado solamente por un técnico calificado.**

- Si la instalación no se realiza correctamente, pueden producirse choques eléctricos o heridas.

**Si penetran objetos extraños o agua dentro del proyector, o si el proyector se cae o el gabinete se rompe, desconecte la alimentación y desenchufe el cable de alimentación del tomacorriente de la pared.**

- Si continúa usando el proyector en estas condiciones podría producirse un incendio o choques eléctricos.
- Contacte a un Centro de servicio autorizado para la reparación.

**No sobrecargue el tomacorriente de la pared.**

- Si se sobrecarga el suministro de alimentación (por ejemplo, usando demasiados adaptadores), puede producirse un sobrecalentamiento que podría ocasionar un incendio.

**No quite la tapa ni la modifique de ninguna manera.**

- Hay alto voltaje dentro del proyector que podría causar un incendio o choques eléctricos.
- Para cualquier trabajo de inspección, ajuste y reparación, consulte a un Centro de servicio autorizado.

### **Limpie regularmente el enchufe del cable de alimentación para evitar la acumulación de polvo.**

- Si se acumula polvo en el enchufe del cable de alimentación, la humedad resultante puede dañar el aislamiento, lo cual podría ocasionar un incendio. Desenchufe el cable de alimentación del tomacorriente de la pared y límpielo con un paño seco.
- Si no va a usar el proyector por un largo tiempo, desenchufe el cable de alimentación del tomacorriente de la pared.

### **No haga nada que pueda dañar el cable de alimentación o el enchufe del cable de alimentación.**

- No dañe el cable de alimentación, no le realice ninguna modificación, no lo coloque cerca de objetos calientes, no lo doble excesivamente, no lo tuerza, no tire de él, no coloque objetos pesados sobre él ni lo enrolle.
- Si se usa el cable de alimentación dañado, pueden producirse choques eléctricos, cortocircuitos o un incendio.
- Pida a un Centro de servicio autorizado que realice cualquier reparación necesaria del al cable de alimentación.

### **No toque el enchufe del cable de alimentación con las manos húmedas.**

- Si no observa esto podrían producirse choques eléctricos.

### **Inserte firmemente el enchufe del cable de alimentación en el tomacorriente de la pared.**

- Si el enchufe no se inserta correctamente, podrían ocurrir choques eléctricos o sobrecalentamientos.
- No use enchufes que estén dañados ni tomas que no estén bien fijadas en la pared.

### **No coloque el proyector encima de superficies que sean inestables.**

- Si se coloca el proyector en una superficie inclinada, inestable, éste puede caerse o volcarse, y podría ocasionar heridas o daños.

### **No coloque el proyector en el agua ni permita que se moje.**

- Si no observa esto podría producirse un incendio o choques eléctricos.

### **No coloque recipientes con líquido encima del proyector.**

- Si se derrama agua en el proyector o penetra dentro de él, podría producirse un incendio o choques eléctricos.
- Si penetra agua dentro del proyector, consulte a un Centro de servicio autorizado.

### **No inserte ningún objeto extraño dentro del proyector.**

- No inserte ningún objeto de metal ni los inflamables dentro del proyector ni los deje caer sobre el proyector. Hacerlo podría ocasionar un incendio o choques eléctricos.

### **Después de quitar la pila del mando a distancia, mantenga la pila lejos del alcance de los niños y bebés.**

- La pila puede causar la muerte por sofocación si es tragada.
- Si la pila es tragada, busque asistencia médica inmediatamente.

### **No permita que los terminales + y – de las pilas hagan contacto con objetos metálicos como collares o horquillas.**

- De lo contrario esto podría causar que las pilas tengan pérdidas, se sobrecalienten, exploten o se incendien.
- Guarde las pilas en una bolsa de plástico y manténgala lejos de los objetos metálicos.

### **Durante una tormenta, no toque el proyector ni el cable.**

- Podría sufrir golpes eléctricos.

### **No use la unidad en un baño o ducha.**

- Podría ocasionar un incendio o sufrir golpes eléctricos.

### **No mire hacia la lente mientras se usa el proyector.**

- La lente del proyector emite luz fuerte. Si mira directamente hacia esta luz, ésta puede herir sus ojos.
- Tenga mucho cuidado de no permitir que los niños miren la lente. Además, desconecte la alimentación cuando deje de usar el proyector.

### **No ponga sus manos u otros objetos cerca de la salida de aire.**

- De la salida de aire sale aire caliente. No acerque sus manos, su cara ni objetos que no puedan soportar el calor cercano a esta abertura, de otra manera podría padecer quemaduras y dañarse.

### **El reemplazo de la lámpara debe realizarlo solamente un técnico calificado.**

- El interior de la unidad de la lámpara está a alta presión. Si la manipula incorrectamente, puede explotar.
- La unidad de la lámpara puede resultar fácilmente dañada si se golpea contra objetos duros o se deja caer, y puede resultar en heridas o malfuncionamientos.

### **Al cambiar la lámpara, deje que se enfríe al menos durante una hora antes de manipularla.**

- La cubierta de la lámpara se calienta mucho, y el contacto con ella le puede quemar.

### **Antes de cambiar la lámpara, asegúrese de desenchufar el cable de alimentación del tomacorriente.**

- Caso contrario se pueden producir golpes eléctricos o explosiones.

## **Precaución**

### **No cubra ni la entrada ni la salida de aire.**

- La no observación puede dar lugar a que el proyector se sobrecaliente y causar un incendio o daños al proyector.
- No coloque el proyector en lugares angostos, mal ventilados como roperos o bibliotecas.
- No coloque el proyector sobre telas o papeles, pues estos materiales pueden tapar los puertos de entrada de aire.

### **No coloque el proyector en lugares húmedos o polvorientos o lugares donde el proyector pueda entrar en contacto con humo o vapor.**

- Usar el proyector bajo tales condiciones puede ocasionar un incendio o choques eléctricos.

**Cuando desconecte el cable de alimentación, sujete el enchufe, no el cable.**

- Si se tira del cable de alimentación mismo, el cable se dañará, lo cual podría ocasionar un incendio, cortocircuitos o choques eléctricos serios.

**Siempre desconecte todos los cables antes de mover el proyector.**

- Mover el proyector con cables todavía conectados puede dañar los cables, lo cual podría causar un incendio o choques eléctricos.

**No coloque ningún objeto pesado encima del proyector.**

- Si no observa esto podría ocasionar que el proyector se desequilibre y caiga, lo cual podría ocasionar daños o heridas.

**No cortocircuite, caliente o desarme las pilas ni las coloque en agua o fuego.**

- De no observar esto podría causar que las pilas se sobrecalienten, tengan pérdidas, exploten o se incendien, lo cual podría ocasionar quemaduras u otras heridas.

**Cuando inserte las pilas, asegúrese que la polaridad (+ y -) es correcta.**

- Si se insertan incorrectamente las pilas, éstas puede explotar o tener fugas, lo cual podría ocasionar un incendio, heridas o contaminación del compartimiento de pilas y del área circundante.

**Use solamente las pilas especificadas.**

- Si se usan pilas incorrectas, éstas puede explotar o tener fugas, y podrían ocasionar un incendio, heridas o contaminación del compartimiento.

**Aísle la pila usando cinta o algo similar antes de tirarla a la basura.**

- Si la pila entra en contacto con objetos metálicos u otras pilas, puede incendiarse o explotar.

**No se apoye sobre este proyector**

- Usted se podría caer y herirse, y el aparato se podría dañar.
- Tenga mucho cuidado que los niños no se pongan encima del aparato.

**Desconecte el enchufe del cable de alimentación del tomacorriente de la pared como una medida de seguridad antes de realizar cualquier limpieza.**

- Podría ocasionar choques eléctricos si esto no se hace.

**Pida a un Centro de servicio autorizado que limpie el interior del proyector al menos una vez al año.**

- Si deja acumular polvo dentro del proyector sin limpiarlo, podría ocasionar un incendio o problemas de funcionamiento.
- Es una buena idea limpiar el interior del proyector antes de la llegada de la estación húmeda. Pida al Centro de servicio autorizado más cercano que limpie el proyector cuando sea necesario. Consulte con el Centro de servicio autorizado el tema de los costos de la limpieza.



**Nos esforzamos en mantener el medio ambiente limpio. Por favor lleve su aparato que no pueda ser reparado a su concesionario o a una compañía de reciclado.**

#### NOTA:

- Este producto tiene una lámpara de Descarga de alta intensidad (HID) que contiene pequeñas cantidades de mercurio. También contiene plomo entre sus componentes. El desecho de estos materiales puede estar reglamentado en su comunidad debido a consideraciones medio ambientales. Por información sobre como desechar o reciclarla, consulte a las autoridades locales o a la Alianza de industrias electrónicas: <<http://www.eiae.org>>

## Accesorios

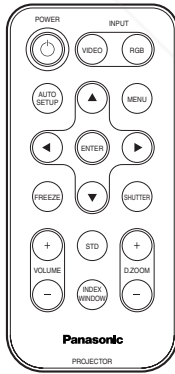
Verifique que todos los accesorios mostrados a continuación hayan sido incluidos con su proyector.

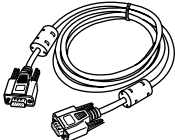
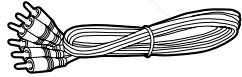
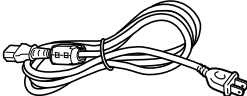
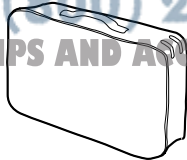
<p>Mando a distancia (TNQE239 x1)</p> 	<p>Pila de litio para el mando a distancia (CR2025 x 1)</p> 	<p>Cable de señal RGB [3,0 m (9'10"), K1HA15FA0002 x1]</p> 
	<p>Cable AV [3,0 m (9'10"), K2KA2FA00001 x1]</p> 	<p>Cable de alimentación (TXFSX01PSZZ x 1)</p> 
<p>Bolsa de transporte (TPEP009 x1)</p> 		



# Antes de usar

## Asegúrese de colocar la cubierta de la lente antes de mover el proyector.

### Asegúrese de colocar la cubierta de la lente antes de mover el proyector.

La lente de proyección es extremadamente susceptible a las vibraciones y golpes. Cuando mueva el proyector, use el bolso de transporte accesorio. Cuando coloque el proyector dentro del bolso de transporte, debe colocarlo de manera que la lente quede mirando hacia arriba.

## Precauciones respecto a la instalación

### Evite la instalación en lugares sujetos a vibraciones o golpes.

Las partes internas se pueden dañar, lo cual puede causar mal funcionamiento o accidentes.

### No instale el proyector cerca de cables de alto voltaje ni cerca de motores.

El proyector puede estar sujeto a interferencias electromagnéticas.

### Si instala el proyector en el techo, pida a un técnico calificado que realice todo el trabajo de instalación.

Deberá comprar el kit de instalación por separado (Modelo No.ET-PKC80). Además, todo el trabajo de instalación deberá realizarlo un técnico especializado.

### Para usar este proyector a gran altitud (más de 1400 m), ajuste VENTILADOR a ALTO. (Consulte la página 43.)

De lo contrario podría ocurrir un mal funcionamiento.

## Notas sobre el uso

### A fin de obtener la mejor calidad de imagen

Cierre las cortinas o persianas de cualquier ventana y apague cualquier luz fluorescente que esté cerca a la pantalla para evitar que la luz del exterior o la luz de luces interiores se refleje en la pantalla.

### No toque la lente con sus manos desnudas.

Si la lente se ensucia con huellas de los dedos o con cualquier otra cosa, esto será ampliado y proyectado en la pantalla. Especialmente cuando no use el proyector retraiga la lente y cúbrala con la cubierta accesorio de la lente.

### Acerca de la pantalla

No aplique ninguna sustancia volátil que pueda causar decoloración en la pantalla, y no deje que se ensucie o dañe.

### Acerca de la lámpara

Quizás sea necesario cambiar la lámpara antes debido a variables como las características particulares de la lámpara, condiciones de uso y lugar de instalación, especialmente cuando se someten al uso continuo durante más de 10 horas o cuando la corriente se conecta y desconecta frecuentemente.



**Discount-Merchant.com (800) 281-8860**  
THE TRUSTED SOURCE FOR PROJECTOR LAMPS AND ACCESSORIES



# Ubicación y función de cada parte

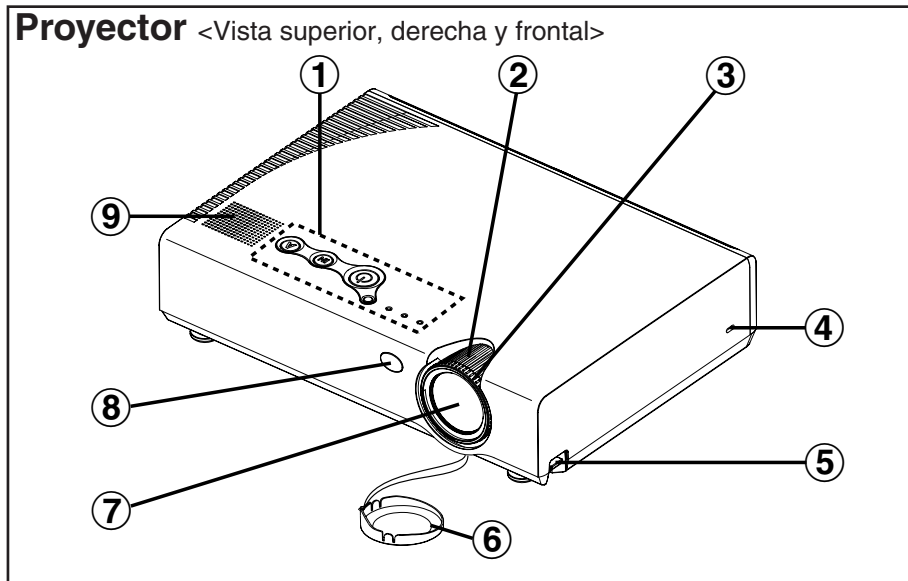

① **Panel de control del proyector (Vista superior)**  
(página 14)

② **Anillo de zoom**  
(página 23)

③ **Anillo de enfoque**  
(página 23)

④ **Bloqueo de seguridad**  
Se puede usar para conectar un cable antirrobo comercialmente disponible (fabricado por Kensington). Este bloqueo de seguridad es compatible con el sistema de seguridad Microsaver de Kensington. Detalles para contactar con esta compañía:

Kensington Technology Group  
ACCO Brands Inc.  
2855 Campus Drive  
San Mateo, CA 94403 USA  
Tel (650)572-2700  
Fax (650)572-9675  
<http://www.kensington.com/>

<http://www.gravis.com/>

## NOTA:

- La información de arriba puede cambiar en el futuro.

⑤ **Botones del ajustador de patas (Izq./Der.)**  
(página 23)

Estos botones se usan para destrabar las patas ajustables delanteras. Presiónelos para ajustar el ángulo de inclinación del proyector.

⑥ **Cubierta de la lente**

**Lente de proyección**  
**Receptor de la señal del mando a distancia**  
(página 21)

⑨ **Altavoz**

## Proyector <Atrás y abajo>

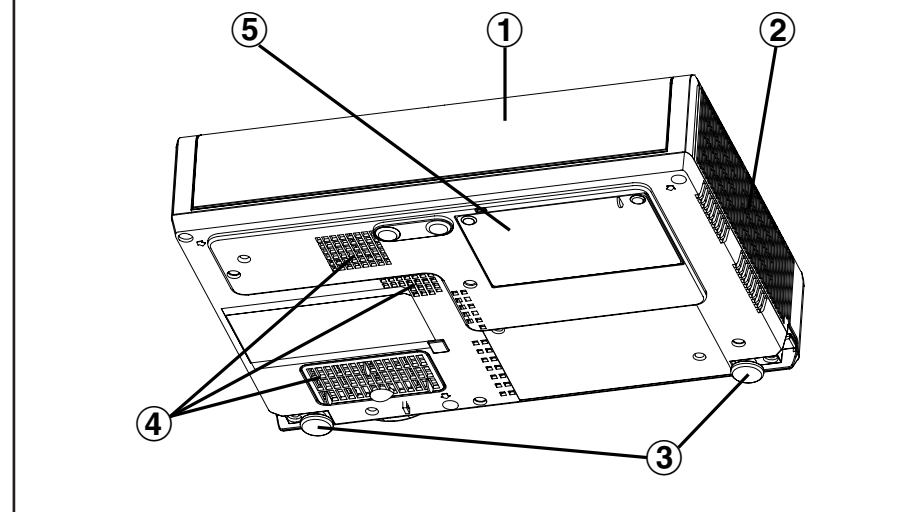

① **Cubierta de panel de conectores**  
(página 16)

② **Salida de aire**  
No cubra esta entrada.  
No cubra este puerto.

③ **Patas ajustables delanteras (Izq./Der.)**  
(página 23)

④ **Entradas de aire, Filtro de aire**  
No cubra estas entradas.

⑤ **Situación de la lámpara**  
(página 50)

## ADVERTENCIA

**No ponga sus manos u otros objetos cerca de la salida de aire.**

- De la salida de aire sale aire caliente. No acerque sus manos, su cara ni objetos que no puedan soportar el calor cercano a esta abertura, de otra manera podrían ocurrir quemaduras o daños.

## NOTA:

- Durante la proyección de una imagen, el ventilador de enfriamiento funcionará, emitiendo un pequeño ruido. Al apagar o encender la lámpara este ruido aumentará un poco.
- Accediendo al menú OPCIONES2 para ajustar "ALIM.LAMPARA" a "BAJO", el sonido de funcionamiento del ventilador se reducirá. (Consulte la página 43.)

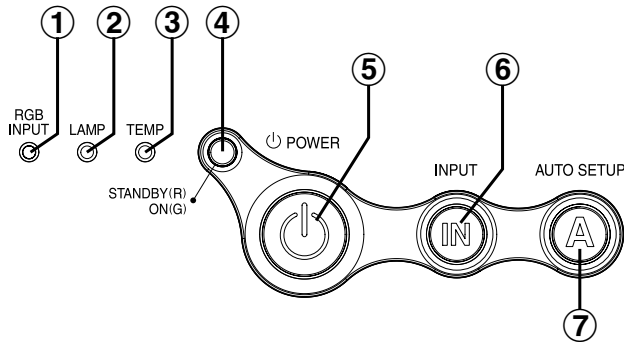
**Panel de control del proyector <Vista superior>****Funcionamiento del menú**

<en panel de conectores: página 16>

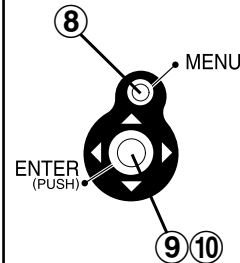
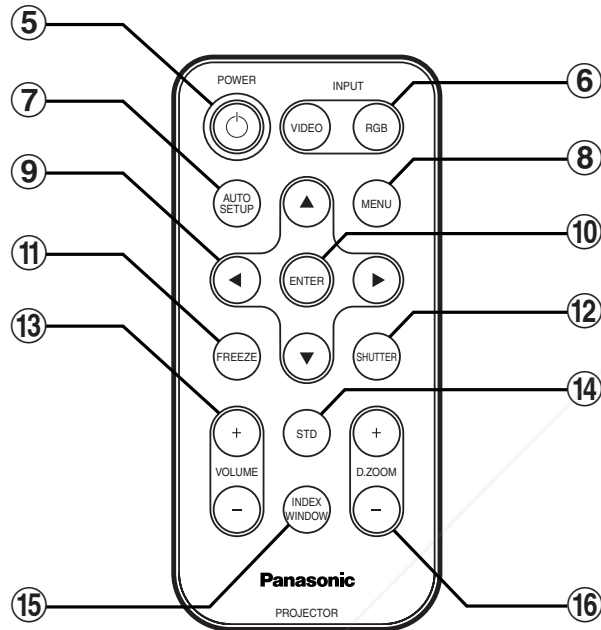
**Mando a distancia****① Indicador de entrada RGB (RGB INPUT)**

(página 25)  
Este indicador muestra cuando una señal ésta ingresando a los terminales de entrada RGB (RGB 1 IN/RGB2 IN). Cuando se detecta una señal de entrada, el

**② Indicador de la lámpara (LAMP)**

(página 48)  
Este indicador se ilumina cuando es tiempo de reemplazar la lámpara. Destella si se detecta algo anormal en los circuitos.

**③ Indicador de temperatura (TEMP)**

(página 47)  
Este indicador se ilumina al detectar una temperatura anormalmente alta dentro del proyector o alrededor del mismo. Si la temperatura se eleva por encima de cierto nivel, se desconectará automáticamente el suministro de alimentación y el indicador se iluminará o destellará.

**④ Indicador de alimentación**

(página 25)  
Este indicador se ilumina de rojo cuando el interruptor principal está conectado (Modo de espera), y se ilumina de verde cuando comienza la proyección de una imagen.

**⑤ Botón de encendido (POWER)**

(páginas 22 y 24)  
**⑥ Botones de selección de entrada (INPUT, VIDEO, RGB)**

(página 23)  
**⑦ Botón de ajuste automático (AUTO SETUP)** (páginas 23 y 26)  
Si se presiona este botón mientras se está proyectando una imagen, los ajustes de proyección se ajustarán automáticamente de acuerdo con la señal que esté ingresando. Además, el ángulo de inclinación del proyector será detectado automáticamente y ajustado a fin de corregir cualquier distorsión trapezoidal.

**⑧ Botón de menú (MENU)**

(páginas 30 y 32)  
Este botón se usa para exhibir las pantallas de menú. Cuando se exhibe una pantalla de menú, se puede usar para volver a una pantalla anterior o borrar la pantalla.

**⑨ Botones de flechas (▲, ▼, ◀ y ▶)**

(página 32)  
Estos botones se usan para seleccionar y ajustar los ítems de las pantallas de menú.

**⑩ Botón de entrada (ENTER)**

(página 32)  
Este botón se usa para aceptar y

para activar ítems seleccionados en los menús en pantalla.

**⑪ Botón de congelar (FREEZE)**

(página 27)  
Este botón se usa para congelar momentáneamente la proyección de manera de exhibir una imagen fija.

**⑫ Botón de obturación (SHUTTER)**

(página 27)  
Este botón se usa para apagar momentáneamente la imagen y el sonido.

**⑬ Botones de ajuste +/- del volumen (VOLUME)**

(página 28)  
Estos botones se usan para ajustar el volumen de sonido emitido por el altavoz integrado. Consulte la página 31 por detalles sobre como ajustar el volumen usando los botones del panel de control del proyector.

**⑭ Botón de estándar (STD)**

(página 33)  
Este botón se usa para reponer los valores de ajuste del proyector a los ajustes por defecto de fábrica.

**⑮ Botón de índice (INDEX WINDOW)**

(página 29)  
Este botón se puede usar para dividir el área de proyección de imágenes en una instantánea y una imagen en movimiento.

**⑯ Botones de ajuste +/- del zoom (D.ZOOM)**

(página 28)  
Estos botones se usan para ampliar la imagen proyectada.

## Tablero de terminales

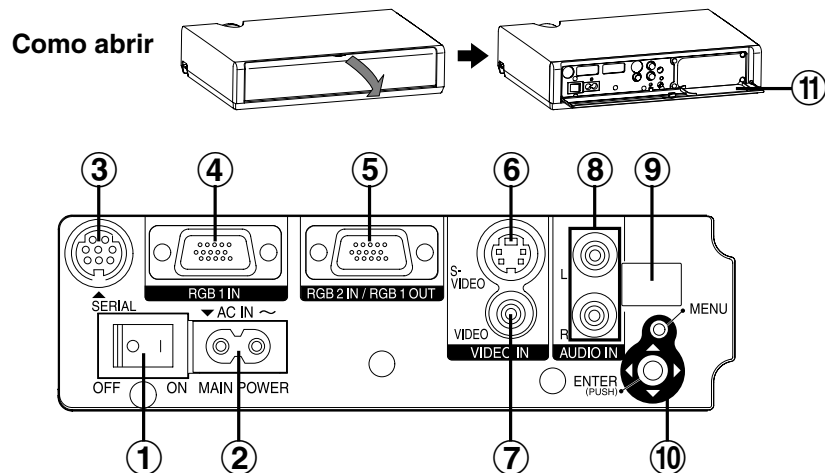

① **Interruptor principal MAIN POWER**  
(páginas 22 y 24)

② **Enchufe de entrada de alimentación (AC IN)**  
(página 22)

El cable de alimentación accesorio se conecta aquí. No use ningún otro cable de alimentación que no sea el cable de alimentación accesorio.

③ **Conector SERIAL**  
(páginas 19, 20 y 60)

Este conector se usa para conectar un ordenador personal al proyector a fin de controlar externamente el proyecto. (compatible con RS-232C)

④ **Conector RGB1 IN**  
(páginas 19 y 20)

Este conector se usa para entran las señales RGB y YPbPr.

⑤ **Conector RGB2 IN/RGB1 OUT**  
(páginas 19, 20 y 42)

Este conector se usa para la entrada o salida de las señales RGB y YPbPr. Use el ítem OPC1.RGB2 en el menú OPCIONES1 para seleccionar si desea ingresar o salir

con este conector.

⑥ **Conector S-VIDEO IN**  
(páginas 19 y 39)

Este conector se usa para ingresar señales de video de un componente compatible con S-VIDEO tal como un videograbador. El conector es compatible con la señal S1, y automáticamente cambia entre las relaciones de aspecto 16:9 y 4:3 de acuerdo con el tipo de señal que esté ingresando.

⑦ **Terminal VIDEO IN**  
(página 19)

Este terminal se usa para ingresar señales de video de un componente tal como un videograbador.

⑧ **Terminales AUDIO IN L-R**  
(páginas 19 y 20)

**Receptor de la señal del mundo a distancia**  
(página 21)

⑩ **Funcionamiento del menú (en panel de conectores)**  
(página 14)

⑪ **Soporte de unidad de mando a distancia**

## Configuración

### Métodos de proyección

El proyector se puede configurar para ser usado en cualquiera de los siguientes cuatro métodos de proyección. Seleccione cualquier método de proyección que coincida con el método de configuración. (El método de proyección puede ser ajustado desde el menú OPCIONES2. Consulte la página 43 para más detalles.)

● **Proyección frontal desde mesa**

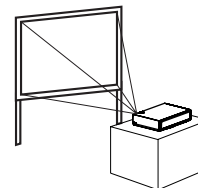

Items del menú	Ajuste
FRONTAL/RETRO	FRONTAL
MESA/TECHO	MESA

● **Proyección frontal desde el techo**

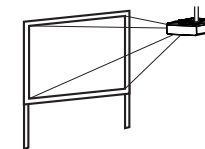

Items del menú	Ajuste
FRONTAL/RETRO	FRONTAL
MESA/TECHO	TECHO

● **Retroproyección desde mesa (Usando una pantalla translúcida)**

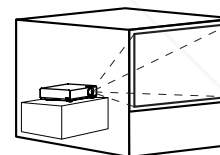

Items del menú	Ajuste
FRONTAL/RETRO	RETRO
MESA/TECHO	MESA

● **Retroproyección desde el techo (Usando una pantalla translúcida)**

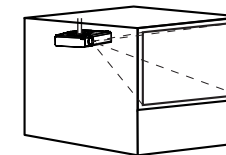

Items del menú	Ajuste
FRONTAL/RETRO	RETRO
MESA/TECHO	TECHO

#### NOTA:

- Debe comprar la ménsula para techo (ET-PKC80) por separado cuando use el método de instalación de techo.
- Si instala el proyector en posición vertical, se podría dañar el proyector.
- Le recomendamos que instale el proyector en lugares que no estén inclinados a más de  $\pm 30^\circ$ . Instalar el proyector en lugares con una inclinación mayor de  $\pm 30^\circ$  podría causar malfuncionamientos.

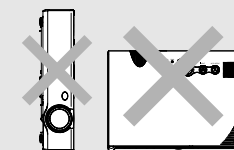

## Posición del proyector

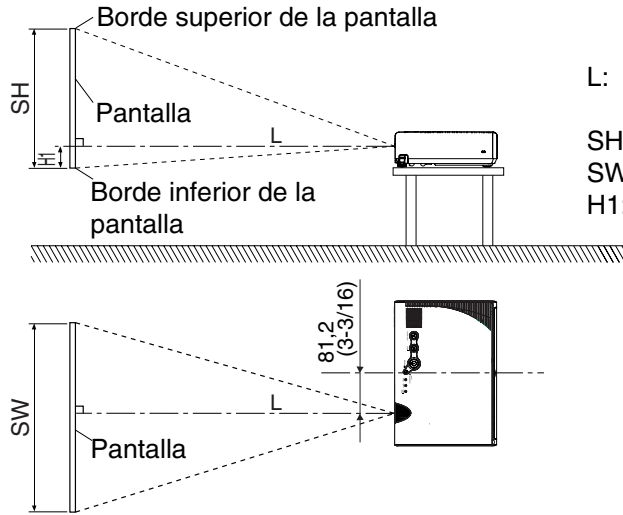

<Unidades: mm (")>

- L: distancia de proyección
- SH: Altura de la imagen
- SW: Ancho de imagen
- H1: Distancia desde el centro de la lente hasta el borde inferior de la imagen proyectada

## Distancias de proyección

4:3 Tamaño de la pantalla (diagonal)	Distancia de proyección (L)		Posición de la altura (H1)
	Amplitud (LW)	Telefoto (LT)	
0,84 m(33")		1,1 m(3'7")	0,08 m(3-1/8")
1,02 m(40")	1,2 m(3'11")	1,4 m(4'7")	0,09 m(3-17/32")
1,27 m(50")	1,5 m(4'11")	1,8 m(5'10")	0,11 m(4-5/16")
1,52 m(60")	1,8 m(5'10")	2,1 m(6'10")	0,14 m(5-1/2")
1,78 m(70")	2,1 m(6'10")	2,5 m(8'2")	0,16 m(6-9/32")
2,03 m(80")	2,4 m(7'10")	2,9 m(9'6")	0,18 m(7-1/16")
2,29 m(90")	2,8 m(9'2")	3,2 m(10'5")	0,20 m(7-27/32")
2,54 m(100")	3,0 m(9'10")	3,6 m(11'9")	0,22 m(8-21/32")
3,05 m(120")	3,7 m(12'1")	4,3 m(14'1")	0,26 m(10-7/32")
3,81 m(150")	4,6 m(15'1")	5,4 m(17'8")	0,33 m(12-31/32")
5,08 m(200")	6,1 m(20")	7,3 m(23'11")	0,44 m(17-5/16")
6,35 m(250")	7,6 m(24'11")	9,1 m(29'10")	0,55 m(21-5/8")
7,62 m(300")	9,2 m(30'2")	11,0 m(36'1")	0,66 m(25-31/32")

### NOTA:

- Las dimensiones en el cuadro anterior son aproximadas.
- Si usa la distancia de proyección para la pantalla 16:9, la imagen de proyección 4:3 sobresaldrá de la pantalla por arriba y por abajo.
- Para más detalles acerca de las distancias de las imágenes proyectadas, consulte la página 59.



## Conexiones

### Notas sobre las conexiones

- Lea cuidadosamente el manual de instrucciones de cada componente del sistema antes de conectarlos.
- Desconecte el suministro de alimentación de todos los componentes antes de realizar cualquier conexión.
- Si los cables necesarios para conectar un componente al sistema no están incluidos con el componente o disponibles opcionalmente, puede que necesite adaptar un cable para que se adecue al componente.
- Si existieran muchas oscilaciones en la energía de la señal de video de la fuente de video, la imagen en la pantalla puede fluctuar. En tales casos, será necesario conectar un TBC (corrector en base a tiempo).
- Consulte la lista en la página 58 por detalles sobre señales compatibles que pueden entrar al proyector.
- Sólo un circuito de sistema de audio está disponible para los terminales AUDIO IN L-R, de manera que si desea cambiar la fuente de entrada de audio, deberá quitar e insertar los enchufes apropiados.

### Ejemplo de conexión al equipo AV

Ejemplo de conexión al ordenador

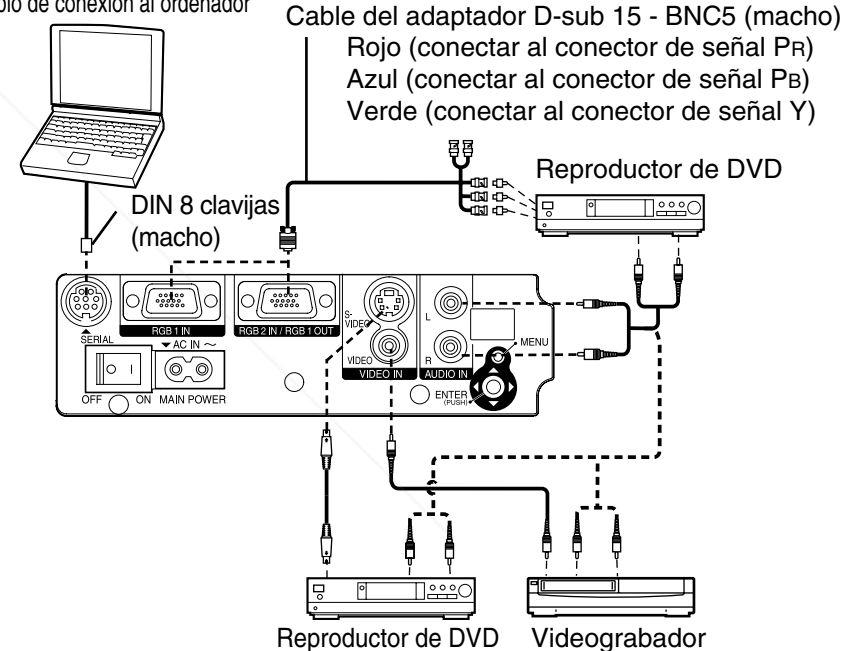

### NOTA:

- Si la fuente de la señal de video está conectada usando un cable con un enchufe de unión BNC use un adaptador BNC/RCA (en venta por separado) para convertir la punta del cable a un enchufe RCA.
- Si los cables de señal están desconectados o si el suministro de alimentación del ordenador o del videograbador está desconectado mientras se están usando las funciones de zoom digital o de índice, estas funciones serán canceladas.



## Ejemplo de conexión al ordenador

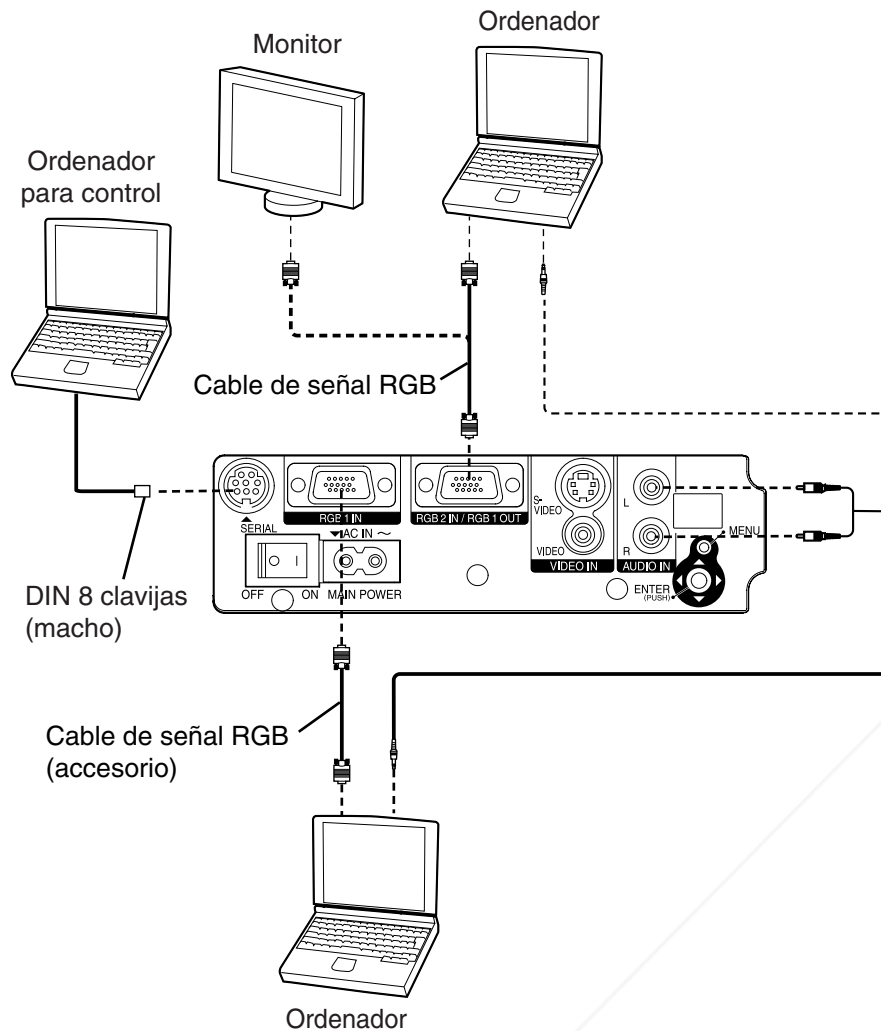

### NOTA:

- Es mejor apagar el ordenador, antes de apagar el interruptor MAIN POWER de este proyector.
- No haga entre la señal al conector RGB 2 IN/RGB 1 OUT cuando el ítem OPC1.RGB2 en el menú OPCIONES1 esté ajustado en modo SALIDA. (Consulte la página 42.)

## Preparación del mando a distancia

Inserte la pila de litio suministrada con el mando distancia, asegurándose que las polaridades sean correctas.

- 1 Mientras empuja la lengüeta del soporte de la pila hacia la derecha, tire del soporte de la pila.

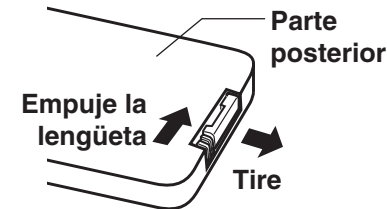

- 2 Inserte la pila en el soporte de la pila de manera que el lado + quede mirando hacia arriba.

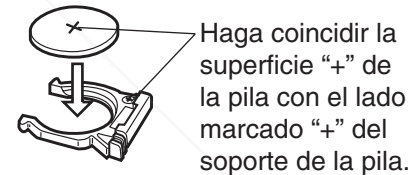

- 3 Inserte el soporte de la pila.

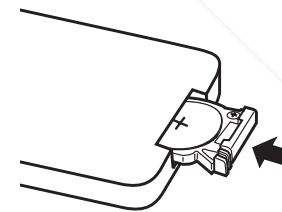

### NOTA:

- No deje caer el mando a distancia.
- Mantenga el mando a distancia lejos de líquidos.
- Quite la pila si no va a usar el mando a distancia por un largo periodo de tiempo.
- Use solamente pilas CR2025 como pilas de reemplazo.

### NOTA:

- Si el mando a distancia se sujeta de manera que quede enfrentando directamente los receptores de señal frontales o traseros del mando a distancia, el rango de funcionamiento es de aproximadamente 7 m (23') desde la posición de los receptores. Además, el mando a distancia se puede usar con un ángulo de  $\pm 30^\circ$  hacia la izquierda o hacia la derecha y de  $\pm 15^\circ$  hacia arriba o hacia abajo de los receptores.
- Si hay algún obstáculo entre el mando a distancia y los receptores, el mando a distancia puede no funcionar correctamente.
- Si se permite que una luz fuerte incida sobre el receptor de señales del mando a distancia, puede que no funcione correctamente el mando a distancia. Coloque el proyector tan lejos de fuentes de luz como sea posible.
- Si el mando a distancia se usa frente a la pantalla para hacer funcionar el proyector, el rango de funcionamiento del mando a distancia quedará limitado por la pérdida de reflejo de la luz causada por las características de la pantalla usada.



# Conecte la alimentación

## Antes de conectar la alimentación

- 1, Asegúrese que todos los componentes están conectados correctamente.
- 2, Conecte el cable de alimentación accesorio.
- 3, Retire la cubierta de la lente.

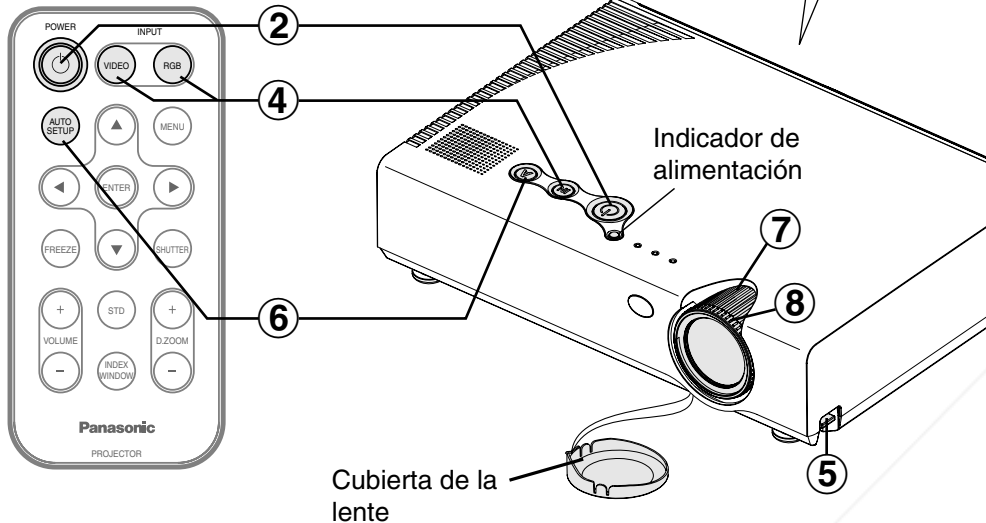
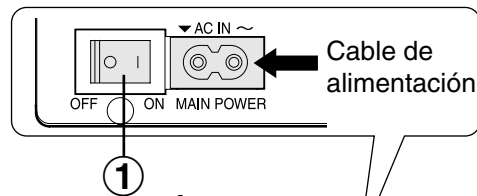

### 1 Presione el interruptor MAIN POWER para conectar la alimentación.

- El indicador de alimentación en el proyector se iluminará de rojo.

### 2 Presione el botón POWER.

- El indicador de alimentación del proyector destellará de verde. Después de un corto período de tiempo, el indicador se iluminará de rojo, y se proyectará la imagen.

### 3 Conecte la alimentación de todos los dispositivos conectados.

- Comience la función de reproducción del dispositivo como un reproductor de DVD.

#### NOTA:

- Escuchará un sonido mientras el indicador de alimentación se apaga, pero esto no indica un malfuncionamiento.

### 4 Presione el botón de selección de entrada para seleccionar la señal de entrada.

Botones de selección de entrada	IN	VIDEO	RGB
Señales cambiantes	RGB 1 → RGB 2 S-VIDEO ← VIDEO	VIDEO S-VIDEO	RGB 1 RGB 2

- Se proyectará una imagen de acuerdo con la señal de entrada seleccionada.

Siga el procedimiento a continuación cuando ajuste el proyector por primera vez, y cuando cambie el lugar de instalación.

### 5 Ajustando el ángulo

- Mientras presiona los botones del ajustador, ajuste el ángulo hacia delante/atrás de inclinación del proyector. Ajustelo de manera que el proyector esté lo más vertical a la pantalla como sea posible.

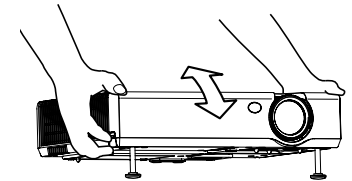

### 6 Presione el botón AUTO SETUP para iniciar el posicionamiento automático.

- La inclinación del proyector y la señal de entrada serán detectadas y la distorsión trapezoidal y la posición de la imagen serán corregidas. (Consulte la página 26 para más detalles.)

AUTO AJUSTE

### 7 Ajuste el tamaño

- Gire el anillo de zoom para ajustar el tamaño de la imagen proyectada.

### 8 Ajuste el enfoque

- Gire el anillo de enfoque para ajustar el enfoque de la imagen proyectada.

# Desconexión de la alimentación

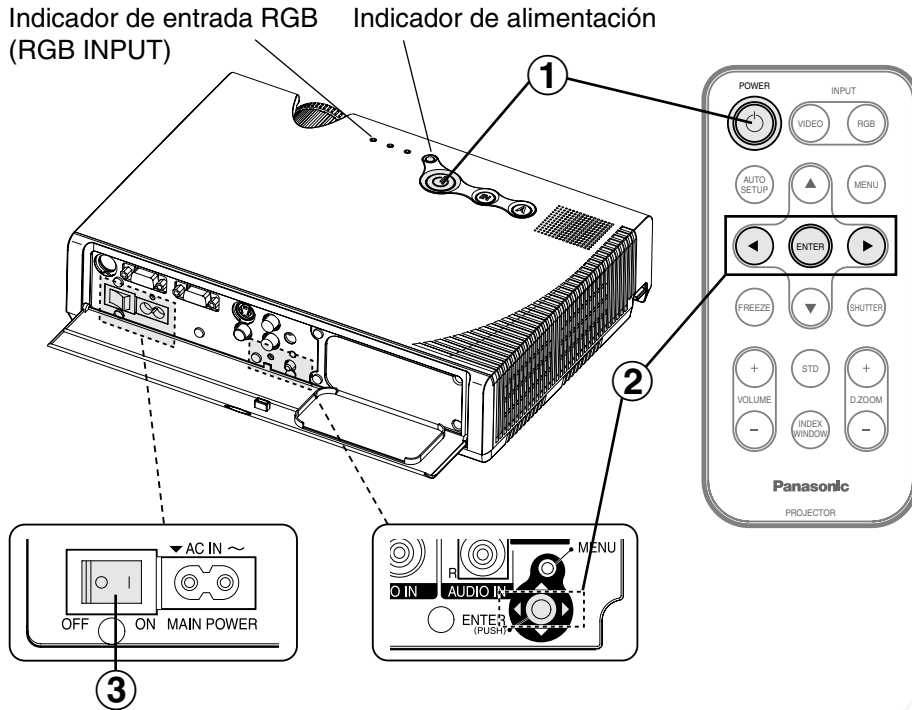

## 1 Presione el botón POWER.

- Aparecerá la indicación “DESCONECTA LA ALIMENTACIÓN” en la pantalla.



## 2 Seleccione “SI” usando los botones ◀ y ▶ y luego presione el botón ENTER.

- La lámpara se apagará y la imagen dejará de ser proyectada. (El indicador de alimentación del proyector se iluminará de naranja.)

## 3 Presione el interruptor MAIN POWER para apagar la alimentación. Después que el indicador de alimentación en el proyector se ilumina de rojo.

- No corte la alimentación del proyector mientras el ventilador de enfriamiento está funcionando. Tenga cuidado de no desconectar el interruptor MAIN POWER del proyector o desenchufar el cable de alimentación del tomacorriente eléctrico.

### NOTA:

- También puede desconectar la alimentación presionando el botón POWER dos veces o sosteniéndolo presionado durante al menos 0,5 segundos.
- Cuando el proyector se encuentra en el modo de espera (el indicador de alimentación del proyector se ilumina de rojo), el proyector necesitará un máximo de 3 W de corriente, incluso si el ventilador de enfriamiento se ha parado.

### Indicador de alimentación

Estado del indicador de alimentación		Estado del proyector
Rojo	Iluminado	El proyector se encuentra en el modo de espera y se puede proyectar la imagen presionando el botón POWER.
Verde	Destellando	El proyector se está preparando para proyectar después de conectar la alimentación mientras el indicador de alimentación se enciende de rojo. (Después de un corto período, se proyectará la imagen.)
	Iluminado	Se proyecta una imagen.
Naranja	Iluminado	La lámpara se está enfriando después de desconectar la alimentación. (El ventilador de enfriamiento está funcionando.)
	Destellando	El proyector se está preparando para proyectar después de conectar la alimentación mientras el indicador de alimentación se enciende de naranja. (Después de un corto período, se proyectará la imagen.)

### Indicador RGB INPUT

Estado del indicador RGB INPUT	Estado del proyector
Iluminado durante el modo de espera	Está entrando una señal al conector RGB1 IN o RGB2 IN.
Iluminado durante la proyección	Está entrando una señal al conector seleccionado usando los botones de selección de entrada.

## Corrección de la distorsión trapezoidal y el posicionamiento automático (AUTO SETUP)

Este proyector detecta el grado de inclinación y la señal de entrada. La distorsión trapezoidal y la posición de la imagen se pueden corregir automáticamente de acuerdo con la señal de entrada.



**Presione el botón AUTO SETUP.**

Cuando la imagen proyectada haya causado una distorsión trapezoidal

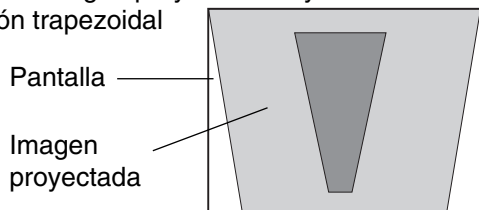

- Se realiza el posicionamiento automático.

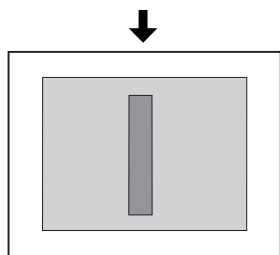

Panel de control del proyector

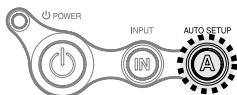

Si presiona el botón AUTO SETUP, los ítems indicados en el cuadro a continuación se ajustarán automáticamente además de corregir la distorsión trapezoidal. Los detalles de ajuste cambian de acuerdo con la señal que está entrando.

Señal de entrada	Contenido ajustado automáticamente	Página
Señales RGB	POSICION, RELOJ DE PUNTOS, FASE DE RELOJ (Si la frecuencia del reloj de puntos es de 100 MHz o más, el reloj de puntos y la fase del reloj no serán ajustados automáticamente.)	38
	SELEC RGB IN	42
Señales YPbPr	SELEC RGB IN	42

### NOTA:

- Si los bordes de la imagen proyectada son difusos, o si se proyecta una imagen oscura, el proceso de instalación automática **debe ser cancelado** para automáticamente antes de haberse completado. Si ocurre eso, proyecte una imagen diferente y luego presione el botón AUTO SETUP una vez más, o realice manualmente los ajustes anteriores.
- Si desea hacer más ajustes a la imagen, use los comandos de menú que se indican en las páginas 30 y las páginas subsiguientes.
- Ajuste "TRAPECIO" en el menú OPCIONES1 a "NO" para evitar cualquier deterioro de la imagen como resultado de la corrección trapezoidal. (Consulte la página 42.)

## Apagando la imagen y el sonido momentáneamente (SHUTTER)

La función de obturación se puede usar para momentáneamente apagar la imagen y el sonido que proviene del proyector cuando el proyector no se está usando por cortos periodos de tiempo, tales como periodos de descanso en reuniones o cuando se realizan preparativos. El proyector consume menos alimentación en el modo de obturación que en el modo de proyección normal.



**Presione el botón SHUTTER.**

- Se apaga la imagen y el sonido.
- Presione cualquier botón del proyector o del mando a distancia para volver al modo de funcionamiento normal.

### NOTA:

- "OBTURACION" en el MENU PRINCIPAL es la misma función.

## Pausando la imagen (FREEZE)

**Presione el botón FREEZE.**

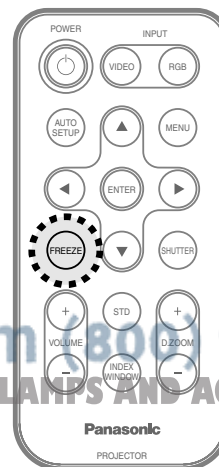

- La imagen proyectada será pausada.
- Presione el botón FREEZE otra vez para cancelar la imagen fija.

## Ampliando la imagen (D.ZOOM)



Presione el botón +/- del zoom digital.

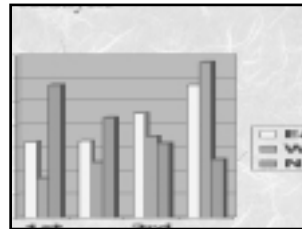
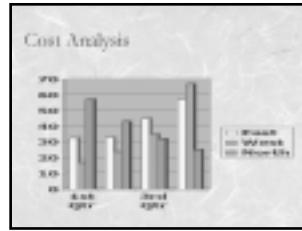

- La imagen va a ser ampliada a 1,5 veces el tamaño normal.

El mando a distancia funciona mientras se usa la función D. ZOOM (zoom digital)

Use los botones ▲, ▼, ◀ y ▶ para mover el área ampliada que desea proyectar.

Use los botones del zoom digital para cambiar el grado de ampliación.

Presione el botón MENU para volver a la pantalla normal.

### NOTE:

- El grado de ampliación se puede cambiar dentro del siguiente margen: x1 a x2 en incrementos de 0,1. Cuando entran las señales RGB, la relación de ampliación se pueden cambiar dentro del margen de x1 a x3, excepto cuando BLOQU.CUADRO se ajusta a "SI".
- Si el tipo de señal que ingresa cambia mientras se está usando la función de zoom digital, se cancelará la función de zoom digital.

## Ajustando el volumen (VOLUME)

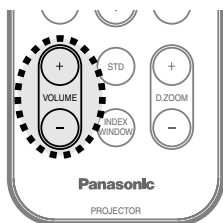

Presione el botón +/- del VOLUME +/-.

- Presione el botón + para subir el volumen.
- Presione el botón - para bajar el volumen.

### NOTA:

- También puede seleccionar "VOLUMEN" del MENU PRINCIPAL para ajustar el volumen.

## Mostrando dos pantallas (INDEX WINDOW)

Esta función le permite guardar en la memoria una imagen que está siendo proyectada, y luego exhibir una instantánea y una imagen en movimiento en la pantalla.



Presione el botón INDEX WINDOW.

- La relación de aspecto de la pantalla cambia y la imagen se alarga verticalmente en comparación con una imagen normal.



El mando a distancia funciona mientras se usa la función INDEX WINDOW

Use los botones ▲ y ▼ para seleccionar un tamaño de pantalla. Se puede cambiar entre tres tamaños.

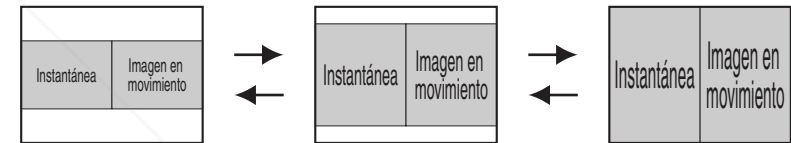

Use los botones ◀ y ▶ para permutar entre la pantalla de instantáneas (izquierda) y la pantalla de imágenes en movimiento (derecha).

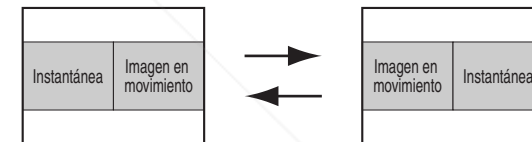

Presione el botón ENTER para capturar la imagen en movimiento actual en la ventana fija.

Presione el botón MENU para volver a la pantalla anterior.

### NOTA:

- Cuando se cambia el tamaño de la pantalla, la relación de aspecto de la pantalla también cambiará. Asegúrese de comprender completamente las notas en ASPECTO que se indican en la página 40 antes de usar la función de la ventana de índice.
- "INDICE" en el MENU PRINCIPAL es la misma función.

# Menú en pantalla

## Pantallas de menú

Los diferentes ajustes y configuración de este proyector se puede realizar seleccionando las funciones en los menús en pantalla.

La organización general de estos menús se muestra a continuación.

### MENU PRINCIPAL (MAIN MENU)

MENÚ	
TRAPEZIO	
IMAGEN	
POSICION	
INDICE	
OBTURACION	
VOLUMEN	
IDIOMA	
OPCIONES1	
OPCIONES2	
SEGURIDAD	
SEL.	ENTR ENTR MENU ESC

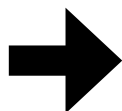

### Menú IMAGEN (página 35)

Cuando entra una señal RGB

IMAGEN	
MODO IMAGEN	ESTÁNDAR
CONTRASTE	32
BRILLO	32
DEFINICION	0
TEMP. COLOR	ESTÁNDAR
BAL ROJO	32
BAL VERDE	32
BAL AZUL	32
MODO SEÑAL	XGA
REINICIALIZA	
SEL.	AJUST MENU ESC

Cuando entra una señal YPbPr

IMAGEN	
MODO IMAGEN	ESTÁNDAR
CONTRASTE	32
BRILLO	32
COLOR	
TINTE	32
DEFINICION	2
TEMP. COLOR	ESTÁNDAR
MODO SEÑAL	525P
REINICIALIZA	
SEL.	AJUST MENU ESC

Cuando ingresa una señal S-VIDEO/VIDEO

IMAGEN	
MODO IMAGEN	ESTÁNDAR
CONTRASTE	32
BRILLO	32
COLOR	32
TINTE	32
DEFINICION	8
TEMP. COLOR	ESTÁNDAR
SISTEMA TV	AUTO1
IMAGEN FIJA	NO
REINICIALIZA	
SEL.	AJUST MENU ESC

### Menú POSICION (página 38)

Cuando ingresa una señal RGB/YPbPr

POSICION	
RELOJ	32
FASE RELOJ	16
ASPECTO	4:3
REDIMENSION	SÍ
BLOQU. CUADRO	NO
REINICIALIZA	
SEL.	ENTR ENTR MENU ESC

Cuando ingresa una señal S-VIDEO/VIDEO

POSICION	
ASPECTO	4:3
REDIMENSION	SÍ
REINICIALIZA	
SEL.	ENTR ENTR MENU ESC

### Función INDICE (página 29)

### Función de obturación (página 27)

- Ajuste de volumen**  
Presione el botón ENTER, y luego presione los botones ◀ y ▶ para ajustar el volumen.

### Menú IDIOMA (página 41)

IDIOMA	
ENGLISH	ESPAÑOL
DEUTSCH	
FRANCAIS	
ESPAÑOL	
ITALIANO	
日本語	
中文	
SEL.	ENTR ENTR MENU ESC

### Menú OPCIONES2 (página 42)

OPCIONES1	
MENU EN PAN.	SÍ
SEÑAL AUTO	SÍ
TRAPEZIO	SÍ
SELEC RGB IN	SÍ
OPCI·RGB2	ENTRADA
RGB/YPbPr	AUTO
VGA60/525P	525P
MODO SXGA	SXGA
SEL.	AJUST MENU ESC

### Menú OPCIONES1 (página 42)

OPCIONES2	
COLOR FONDO	AZUL
INSTALACION	FRONTAL
MESA/TECHO	MESA
VENTILADOR	ESTÁNDAR
ALIM. LAMPARA	ALTO
TIEMPO LAMP	10H
FUNC 1	INDICE
TECLA CTRL	SÍ
AUTOAPAGADO	DESACT.
SEL.	AJUST MENU ESC

### Menú SEGURIDAD (página 45)

SEGURIDAD	
ENT. CONTRSÑ	NO
CAMB. CONTRSÑ	
TEXTO FUERA	SÍ
CAMB. TEXTO	
SEL.	AJUST MENU ESC

### Corrección trapezoidal (página 34)

TRAPEZIO	0
----------	---

- La distorsión trapezoidal de la exhibición en la pantalla no será corregida.



FixYourPC.com

Discount-Merchant.com (800) 281-8860

THE TRUSTED SOURCE FOR PROJECTOR LENSES AND ACCESSORIES



# Guía de funcionamiento de menú



① Presione el botón MENU.  
Se exhibirá la pantalla MENU PRINCIPAL.

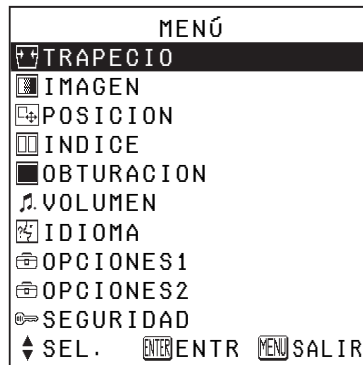

② Presione los botones de flecha ▲ o ▼ para seleccionar un ítem.  
Se exhibirán los ítems seleccionados en azul.

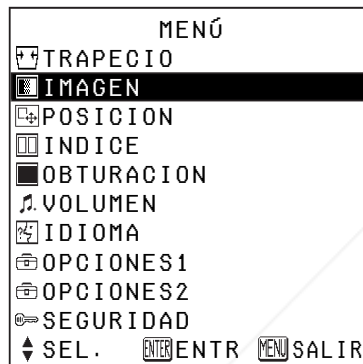

③ Presione el botón ENTER para aceptar la selección.  
Entonces se exhibirá la pantalla de menú o de ajuste seleccionada. (Ejemplo: pantalla IMAGEN)

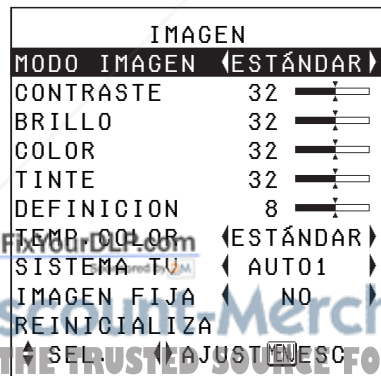

Funcionamiento del menú (en panel de conectores)

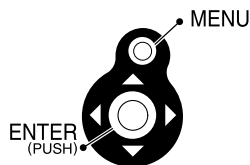

### NOTA:

- Si presiona el botón MENU mientras se está exhibiendo una pantalla de menú, la exhibición volverá a la pantalla anterior.

④ Presione los botones ▲ o ▼ para seleccionar un ítem, y luego presione los botones ◀ o ▶ para cambiar o ajustar el ajuste.  
Se exhibirá una pantalla de ajuste individual tal como la que se muestra a continuación para los ítems escalables.

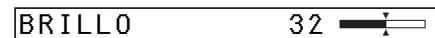

La barra de escala se vuelve verde cuando se cambia un ajuste del valor de ajuste de fábrica.

## Ítems del menú en la pantalla no disponibles

Este proyector tiene ítems no ajustables y funciones que no se pueden usar dependiendo de la señal que ingresa. Cuando no se puede ajustar un ítem o una función no puede ser usada, la exhibición del menú en la pantalla correspondiente no aparecerá, y el ítem o la función no funcionará incluso si se presiona el botón ENTER.

## Reponiendo un ajuste al valor por defecto de fábrica

Si presiona el botón STD del mando a distancia, puede reponer ajustes a los valores por defecto de fábrica. Sin embargo, esta función varía dependiendo de que ventana esté en exhibición.

- Cuando se está exhibiendo una pantalla de menú todos los ítems exhibidos serán repuestos a sus valores por defecto de fábrica, se exhibirá "STD" en la esquina superior derecha de la pantalla y la escala de barras aparecerá de blanco.

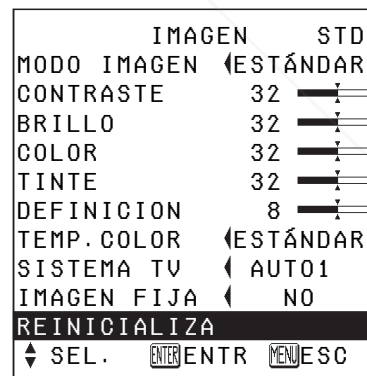

### NOTA:

- También podrá seleccionar REINICIALIZA en la pantalla del menú y luego presionar el botón ENTER.

- Cuando se está exhibiendo una pantalla de ajuste individual sólo el ítem exhibido será repuesto a su valor por defecto de fábrica, y la escala aparecerá de blanco.

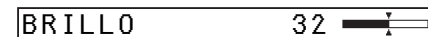

### NOTA:

- Los triángulos de encima y debajo de una barra de menú indica el valor por defecto de fábrica. Los ítems que no tienen estos triángulos no pueden ser repuestos a su valor por defecto de fábrica.

Indica el valor por defecto o de fábrica estándar



Indica el valor de ajuste actual

- Las posiciones de los símbolos del triángulo varían dependiendo del tipo de señal que entra.

# Corrección de la distorsión de trapezoidal

La distorsión trapezoidal se corrige automáticamente cuando se usa la función de configuración automática del proyector, pero esta corrección no funcionará apropiadamente si la pantalla misma está inclinada. En tales casos, puede corregir la distorsión trapezoidal manualmente usando el siguiente procedimiento.

TRAPECIO 0

<b>Condición de la imagen</b>	
<b>Funcionamiento</b>	Presione el botón ►.
<b>Condición de la imagen</b>	
<b>Funcionamiento</b>	Presione el botón ◀.

● Presione el botón MENU para volver a la pantalla anterior.

### NOTA:

- Si presiona el botón AUTO SETUP después de corregir la distorsión trapezoidal manualmente, se activará la función de corrección trapezoidal automática y la imagen corregida volverá a su condición incorrecta anterior. Para evitar que esto suceda, puede ajustar "TRAPECIO" en el menú OPCIONES1 a "NO". (Consulte la página 42.)
- La distorsión trapezoidal puede ser corregida a  $\pm 30^\circ$  del ángulo de inclinación del proyector. Sin embargo, cuanto mayor sea la corrección, menor será la calidad de la imagen, y más difícil será conseguir un buen nivel de enfoque. Para obtener la mejor calidad de imagen, configure el proyector y la pantalla de la manera que el nivel de corrección trapezoidal necesario sea el mínimo posible.
- El tamaño de la imagen también cambia cuando se corrige la distorsión trapezoidal.

# Ajuste de la imagen

Use los botones ▲ y ▼ del proyector o del mando a distancia para seleccionar un ítem, y luego use los botones ◀ y ▶ para cambiar el ajuste de ese ítem. Para ítems con escalas, presione el botón ENTER o los botones ◀ o ▶ para exhibir la pantalla de ajuste, y luego use los botones ◀ o ▶ para realizar el ajuste.

Cuando entra una señal RGB

IMAGEN	
MODO IMAGEN	◀ ESTÁNDAR ▶
CONTRASTE	32
BRILLO	32
DEFINICION	0
TEMP. COLOR	◀ ESTÁNDAR ▶
BAL ROJO	32
BAL VERDE	32
BAL AZUL	32
MODO SEÑAL	XGA
REINICIALIZA	
◄ SEL.	◄ AJUST MENU ESC

Cuando entra una señal YPbPr

IMAGEN	
MODO IMAGEN	◀ ESTÁNDAR ▶
CONTRASTE	32
BRILLO	32
COLOR	32
TINTE	32
DEFINICION	2
TEMP. COLOR	◀ ESTÁNDAR ▶
MODO SEÑAL	525P
REINICIALIZA	
◄ SEL.	◄ AJUST MENU ESC

Cuando está ingresando una señal S-VIDEO/VIDEO

IMAGEN	
MODO IMAGEN	◀ ESTÁNDAR ▶
CONTRASTE	32
BRILLO	32
COLOR	32
TINTE	32
DEFINICION	8
TEMP. COLOR	◀ ESTÁNDAR ▶
SISTEMA TV	◀ AUTO1 ▶
IMAGEN FIJA	◀ NO ▶
REINICIALIZA	
◄ SEL.	◄ AJUST MENU ESC

## MODO IMAGEN

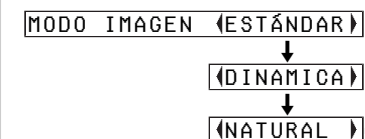

Seleccione el modo de imagen que esté más de acuerdo con la fuente de la imagen y las condiciones del lugar.

El mejor modo para usar en condiciones oscuras es NATURAL. Para lugares con las condiciones de iluminación normales, seleccione ESTÁNDAR. Para ambientes excepcionalmente brillantes, use DINAMICA.

## CONTRASTE

Sirve para ajustar el contraste de la imagen. Presione el botón ► para hacer que la imagen se vuelva más brillante, y presione el botón ◀ para hacer que la imagen se vuelva más oscura. (Ajuste el BRILLO primero si es necesario antes de ajustar el CONTRASTE.)

## BRILLO

Sirve para ajustar las áreas más oscuras (áreas negras) de la imagen. Presione el botón ► si las áreas oscuras están muy acentuadas (por ejemplo, si es difícil de ver el cabello), y presione el botón ◀ si las áreas negras están demasiado iluminadas (grises más que negras).

## COLOR

(sólo S-VIDEO/VIDEO/YPbPr)  
Presione el botón ► para hacer que el color sea más fuerte, y presione el botón ◀ para hacer que el color tienda más a pastel.

## TINTE

(sólo NTSC/NTSC 4,43/YPbPr)  
Sirve para ajustar el color de la piel en la imagen. Presione el botón ► para hacer que el color de la piel se vuelva más grisáceo, y presione el botón ◀ para hacer que el color de la piel se vuelva más rojizo.

## DEFINICION

Presione el botón ► para hacer que los detalles de la imagen se vuelvan más nítidos, y presione el botón ◀ para hacer que los detalles de la imagen se vuelvan menos nítidos.

## Ajuste de matiz de color (Temperatura de color)

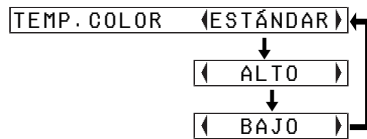

Se usa para ajustar las áreas blancas de la imagen si aparecen de color azul o rojo.

## BALANCE DEL BLANCO R/G/B (BAL ROJO/VERDE/AZUL)

(sólo RGB)  
Esto se usa para ajustar las áreas blancas de la imagen si aparecen con color. Presione el botón ◀ para hacer que el color seleccionado se vuelva más tenue. Presione el botón ► para hacer que el color seleccionado sea más fuerte.

## SISTEMA DE TV (sólo S-VIDEO/VIDEO)

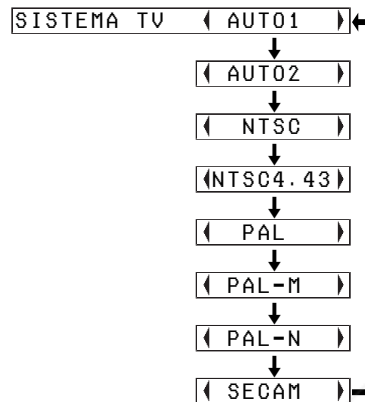

**AUTO1** El proyector distingue automáticamente entre señales NTSC/NTSC 4,43/PAL/PAL60/SECAM.

**AUTO2** El proyector distingue automáticamente entre señales NTSC/PAL-M/PAL-N.

### NOTA:

- Este control se debería ajustar normalmente a "AUTO1" o "AUTO2". Si la señal es de calidad tan pobre que el formato correcto no puede distinguirse automáticamente, cambie manualmente el ajuste al sistema de TV que sea necesario.

## IMAGEN FIJA



Para reducir las oscilaciones de las imágenes fijas (oscilación vertical), ajuste la "IMAGEN FIJA" a "SÍ" presionando los botones ◀ o ►.

### NOTA:

- No ajuste la "IMAGEN FIJA" a "SÍ" al reproducir imágenes en movimiento.

## MODO DE EXHIBICION (MODO SEÑAL)

(sólo RGB/YPbPr)  
Esto exhibe el tipo de señal que actualmente está siendo proyectada. Consulte el cuadro de la página 58 para obtener detalles sobre cada tipo de señal.

## Proyectando imágenes sRGB compatibles

El sRGB es un estándar de reproducción de color internacional (IEC61966-2-1) establecido por la Comisión Electrotécnica Internacional (IEC). Si desea que los colores en las imágenes sRGB compatibles sean reproducidos más fielmente, realice los siguientes ajustes.

- Presione el botón ▲ o ▼ para seleccionar "MODO IMAGEN", y luego use el botón ◀ o ► para seleccionar "NATURAL".
- Presione el botón STANDARD (STD) en el mando a distancia.
- Presione el botón ▲ o ▼ para seleccionar "TEMP. COLOR", y luego use el botón ◀ o ► para seleccionar "ESTÁNDAR".

### NOTA:

- Se activa sRGB sólo cuando se ingresan las señales RGB (cuando ALIM.LAMPARA haya sido ajustada a "ALTO").

# Ajuste de la posición

Cuando la señal de entrada es RGB, primero presione AUTO AJUSTE para iniciar el posicionamiento automático. Si no logra el ajuste ideal, ajuste de acuerdo con el siguiente procedimiento.

Use los botones ▲ y ▼ del proyector o del mando a distancia para seleccionar un ítem, y luego use los botones ◀ y ▶ para cambiar el ajuste de ese ítem. Para ítems con escalas, presione el botón ENTER o los botones ◀ o ▶ para exhibir la pantalla de ajuste, y luego use los botones ◀ o ▶ para realizar el ajuste.

Cuando está ingresando una señal RGB/YPbPr

POSICION	
POSICION	
RELOJ	32
FASE RELOJ	16
ASPECTO	◀ 4:3 ▶
REDIMENSION	◀ SÍ ▶
BLOQU. CUADRO	◀ NO ▶
REINICIALIZA	
↓ SEL.	ENTER ENTR MENU ESC

Cuando está ingresando una señal S-VIDEO/VIDEO

POSICION	
POSICION	
ASPECTO	◀ 4:3 ▶
REDIMENSION	◀ SÍ ▶
REINICIALIZA	
↓ SEL.	ENTER ENTR MENU ESC

## POSICION

POSICION	H	64	
	V	32	

Mueve la posición de la imagen. Presione el botón ENTER para exhibir la pantalla POSICION.

Presione los botones ◀ o ▶ para mover la imagen horizontalmente. Presione los botones ▲ o ▼ para mover la imagen verticalmente.

## RELOJ DE PUNTOS

(Sólo RGB)

Puede ocurrir una interferencia de patrón de rayado periódica (ruido) cuando se proyecta un patrón rayado tal como el indicado a continuación. Si esto sucede, use los botones ◀ y ▶ para realizar ajustes de manera que tal ruido sea minimizado.

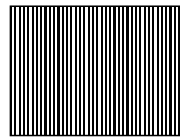

## FASE DE RELOJ

(sólo RGB/YPbPr)

Ajuste la FASE DE RELOJ antes de realizar este ajuste. Use los botones ◀ y ▶ para realizar los ajustes de manera que el nivel de ruido sea menos visible.

### NOTA:

Si las señales con una frecuencia de reloj de punto de 100 MHz o mayor están entrando, la interferencia no será eliminada completamente cuando se realicen los ajustes RELOJ DE PUNTOS y FASE DE RELOJ.

## ASPECTO

Este ajuste es válido solo para la señal S-VIDEO/VIDEO y la señal YPbPr en el formato 525i (480i), 525p (480p) y 625i.

ASPECTO	◀ AUTO ▶
	↓
	◀ 4:3 ▶
	↓
	◀ 16:9 ▶
	↓
	◀ S4:3 ▶

**AUTO** (sólo S-VIDEO)

Cuando una señal de video S1 ingresa al terminal S-VIDEO la relación de pantalla cambia automáticamente para proyectar una imagen 16:9.

**4:3** La señal de entrada se proyecta sin cambios.

**16:9** La imagen se comprime a una relación de 16:9 y se proyecta.

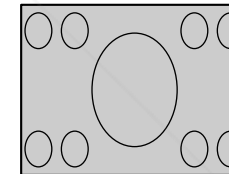

Cuando entra una señal comprimida. (La imagen proyectada se contraerá horizontalmente)

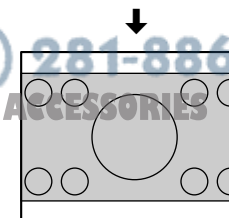

**S4:3** El tamaño de la señal de entrada se comprime al 75% y se proyecta. (Esto es útil para proyectar una imagen con una relación de pantalla 4:3 en una pantalla 16:9.)

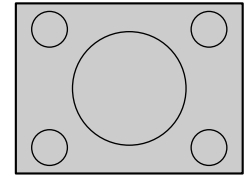

Cuando entra una señal 4:3

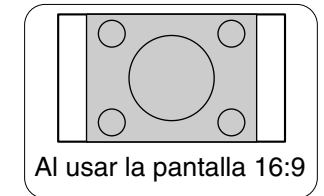
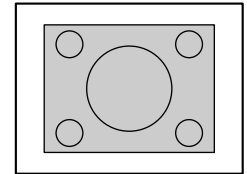

Al usar la pantalla 16:9

## Señales de video S1

- Las señales de video S1 son un tipo de señales de video con una relación de pantalla de 16:9 que incluye una señal de detección. Esta señal de detección es emitida por algunas fuentes como reproductores de video de visión amplia. Si se selecciona el ajuste AUTO antes mencionado, este proyector reconocerá la señal de detección y automáticamente cambiará la relación de pantalla a 16:9 para proyectar la imagen.



#### NOTA:

- Este proyector está equipado con una función de selección de relación de pantalla. Sin embargo, si se selecciona un modo que no coincide con la relación de pantalla de la señal de entrada, esto puede afectar a la calidad de visualización de la imagen original. Tenga esto en mente cuando seleccione la relación de pantalla.
- Si usa esta pantalla de proyector en lugares tales como cafés u hoteles con la intención de exhibir programas con un propósito comercial o para una presentación pública, tenga en cuenta que si usa la función de selección de relación de pantalla (16:9) para cambiar la relación de pantalla de la imagen en pantalla, puede estar infringiendo los derechos de autor del propietario original de ese programa bajo las leyes de protección de derechos de autor.
- Si una imagen normal (4:3) que no fue creada originalmente para ser vista en una pantalla grande se proyecta en una pantalla grande, pueden aparecer distorsiones alrededor de los bordes de la imagen de manera que parte de la imagen no sea más visible. Tales programas deberían verse en el modo 4:3 para dar una consideración apropiada a los objetivos e intenciones del creador del programa original.

## REDIMENSION

Este ajuste se debería encontrar en "SI". (Este ajuste se usa solamente para señales que tengan resoluciones inferiores a los paneles LCD. Consulte la página 58 para más detalles.)

**SI** La resolución en pixeles de la señal de entrada es convertida a la misma resolución que los paneles antes de ser proyectada. Para señales con resoluciones inferiores, espacios en los pixeles son automáticamente incorporados dentro de la imagen antes de su proyección. A veces esto puede causar problemas con la calidad de la imagen.

**NO** La señal de la imagen es proyectada con su resolución original, con ninguna conversión de pixeles. La imagen proyectada será más pequeña de lo normal, por lo tanto ajuste el zoom o mueva el proyector hacia adelante o hacia atrás para ajustar el tamaño de la imagen si es necesario. Si ajusta a "NO", algunas funciones, como D.ZOOM (zoom digital), corrección de la distorsión trapezoidal o INDICE no funcionarán.

## BLOQU. CUADRO

Si la imagen no es buena mientras se proyecta una señal de imagen en movimiento RGB, ajuste BLOQU.

ADRO a "SI". Consulte la página sobre señales RGB compatibles.

## Cambio del idioma de exhibición

Use los botones ▲ y ▼ del proyector o del mando a distancia para seleccionar un idioma, luego presione el botón ENTER para aceptar el ajuste.



Indica el idioma actualmente ajustado



# Ajuste de las opciones

Use los botones ▲ y ▼ del proyector o del mando a distancia para seleccionar un ítem, luego presione los botones ◀ o ▶ para cambiar el ajuste.

OPCIONES1	
MENU EN PAN.	◀ SÍ ▶
SEÑAL AUTO	◀ SÍ ▶
TRAPECIO	◀ SÍ ▶
SELEC RGB IN	◀ SÍ ▶
OPCI·RGB2	◀ ENTRADA ▶
RGB/YPbPr	◀ AUTO ▶
VGA60/525P	◀ 525P ▶
MODO SXGA	◀ SXGA ▶
◄ SEL.	▶ AJUST MENU ESC

OPCIONES2	
COLOR FONDO	◀ AZUL ▶
INSTALACION	◀ FRONTAL ▶
MESA/TECHO	◀ MESA ▶
VENTILADOR	◀ ESTÁNDAR ▶
ALIM. LAMPARA	◀ ALTO ▶
TIEMPO LAMP	◀ 10H ▶
FUNC 1	◀ INDICE ▶
TECLA CTRL	◀ SÍ ▶
AUTOAPAGADO	◀ DESACT. ▶
◄ SEL.	▶ AJUST MENU ESC

## EXHIBICION EN PANTALLA (MENU EN PAN.)

**SI** El nombre de la señal se exhibe en la esquina superior derecha de la pantalla cuando se cambia la señal de entrada.

**NO** Use este ajuste cuando no desea que se exhiba el nombre de la señal.

## SEÑAL AUTO

Normalmente se debe ajustar a SI. **SI** AUTO SETUP se realizará automáticamente cuando se cambie al señal de entrada.

**NO** AUTO SETUP no funcionará cuando se cambie al señal de entrada.

## TRAPECIO

Normalmente se debe ajustar a SI. **SI** Durante la configuración automática, se detecta el ángulo de inclinación del proyector y la distorsión trapezoidal se corrige automáticamente.

**NO** Use este ajuste cuando no desea que se realice la corrección trapezoidal automática durante la configuración automática, como cuando la pantalla misma se encuentra inclinada.

## SELEC RGB IN

Normalmente se debe ajustar a SI. **SI** Durante la configuración automática, el proyector selecciona cualquiera de los conectores, RGB1 IN o RGB2 IN, que tenga una señal de entrada, y usa esa señal para la proyección. (Si está siendo proyectada una imagen, la fuente de la señal no cambia automáticamente.)

**NO** Use este ajuste cuando no desea que la fuente de la señal cambie automáticamente durante la configuración automática.

## OPCI·RGB2

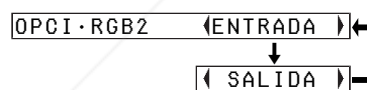

Este ajuste se usa para seleccionar función del conector RGB2 RGB1 OUT.

## RGB/YPbPr

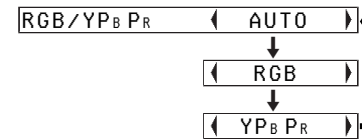

Normalmente se debe ajustar a AUTO. RGB o YPbPr se selecciona automáticamente dependiendo de estado de la señal de sincronización. Cuando entran señales HDTV, 525p (480p), 525i (480i), 625i, 750p, y algunas VGA480, seleccione "RGB" o "YPbPr" de acuerdo con la señal de entrada.

## VGA60/525P

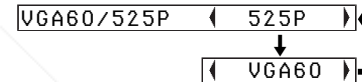

Cuando ingresa una señal VGA60 o 525p RGB, seleccione la señal de acuerdo con la señal de entrada.

## MODO SXGA

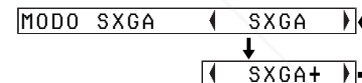

Este ajuste es válido solo cuando entra una señal SXGA (RGB).

## SXGA

Seleccione este ítem normalmente.

## SXGA+

Cuando la imagen proyectada se contrae verticalmente, seleccione este ítem.

## COLOR DE FONDO

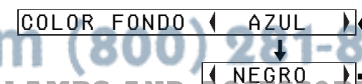

Ajusta el color que se proyectará en pantalla cuando no esté ingresando ninguna señal al proyector.

## FRONTAL/RETRO (INSTALACION)

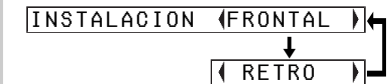

Este ajuste se debe cambiar de acuerdo con el método de configuración del proyector. Ajuste a "FRONTAL" cuando use una pantalla receptora normal con el proyector colocado en frente de la pantalla, y ajuste a "RETRO" cuando use una pantalla translúcida con el proyector colocado detrás de la pantalla.

## MESA/TECHO

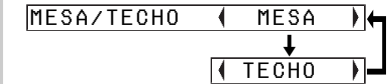

Este ajuste se debe cambiar de acuerdo con el método de configuración del proyector. Ajuste a "MESA" cuando configure el proyector sobre una mesa o algo similar, y ajuste a "TECHO" cuando cuelgue el proyector del techo usando un soporte de techo que se vende por separado.

## VENTILADOR

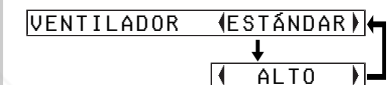

Ajuste VENTILADOR a "ALTO", solo al usar este proyector a gran altitud (a más de 1400 m).

## ALIM.LAMPARA

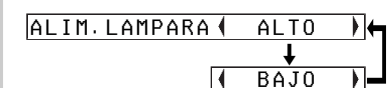

Este ajuste cambia la luminosidad de la lámpara. Cuando lo ajusta a "BAJO", la luminosidad de la lámpara se reduce, el proyector

consume menos alimentación y el ruido de funcionamiento también se reduce. Esto puede ayudar a extender la vida útil de la lámpara. Si usa este proyector en habitaciones pequeñas donde no es necesario usar luminancia alta, se recomienda ajustar ALIM.LAMPARA a "BAJO".

## TIEMPO LAMP

Este ajuste exhibe el tiempo de uso de la lámpara que está siendo usada actualmente.

### NOTA:

- La vida útil de la lámpara varía dependiendo de las condiciones de uso (como el ajuste ALIM.LAMPARA y el número de veces que se enciende y apaga la alimentación).

## FUNC 1



Asigna una función al botón F1 del mando a distancia inalámbrico ET-RM200 (en venta por separado).

### INDICE

Funciona de la misma manera que el botón INDEX WINDOW en la unidad de control remoto de tarjeta accesorio. (página 29)

### TRAPECIO

Funciona de la misma manera que cuando se ha seleccionado "TRAPECIO" desde la pantalla MAIN MENU. (página 34)

## TECLA CTRL

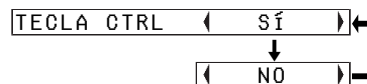

Para que los botones del proyector no funcionen, ajuste TECLA CTRL. a "NO". Se exhibirá una pantalla de confirmación. Seleccione "SÍ" usando los botones ◀ y ▶. Para usar los botones en el proyector, ajuste a "SÍ" usando el mando a distancia. (página 14)

## AUTOAPAGADO

Si no entra ninguna señal al proyector durante el tiempo que se instala el proyector, el proyector volverá al modo de espera. El tiempo de desconexión automática puede ser ajustada entre 15 y 60 minutos en incrementos de 5 minutos. Si no usa esta función, ajústela a "DESACT.". Esta característica no funcionará cuando se usa la función de congelado.

# Ajustando la función de SEGURIDAD

Este proyector está equipado con una función de seguridad. Se puede exhibir una pantalla de contraseña, o se puede ajustar la URL de una compañía y se puede exhibir en la parte de debajo de la imagen proyectada.

Use los botones ▲ y ▼ en el proyector o mando a distancia para seleccionar SEGURIDAD, luego presione el botón ENTER .

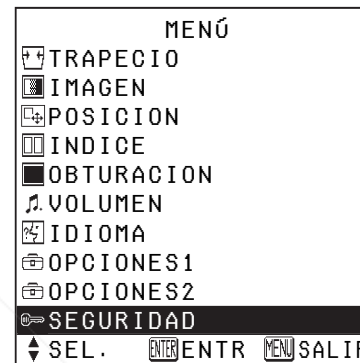

(Cuando usa la función SEGURIDAD por primera vez) Presione los botones ▲, ▶, ▼, ◀, ▲, ▶, ▼ y ◀ en orden, luego presione el botón ENTER .

(Cuando con anterioridad se ha realizado un cambio de contraseña) Introduzca la contraseña cambiada, luego presione el botón ENTER .

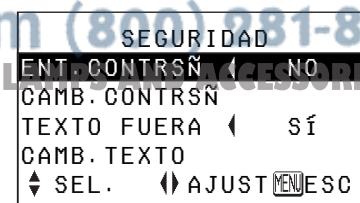

## ENT. CONTRSN

La pantalla de la contraseña se puede exhibir cuando se conecta la alimentación. Todos los controles menos el botón POWER dejan de funcionar, a menos que se introduzca correctamente la contraseña.

**SI** ENT. CONTRSN está activada.

**NO** ENT. CONTRSN está desactivada. La pantalla de la contraseña no se exhibirá cuando se conecta la alimentación.

## CAMB. CONTRSN

Las contraseñas se pueden cambiar. Presione el botón ENTER para exhibir la pantalla CAMB.CONTRSN.

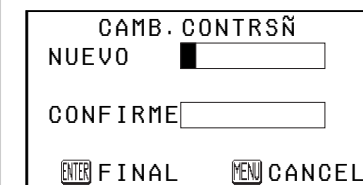

- 1 Ajuste una contraseña presionando los botones ▲, ▼, ◀, y ▶ en el mando a distancia. (Se puede ajustar un máximo de 8 botones.)
- 2 Presione el botón ENTER .
- 3 Introduzca la contraseña otra vez para confirmación.
- 4 Presione el botón ENTER. (Se termina con el cambio de la contraseña.)

**NOTA:**

- La contraseña introducida aparecerá como \*. No se exhibirá en la pantalla.
- Si introduce mal la contraseña, las palabras “CONTRASEÑA” y “NUEVO” se volverán rojas. Introduzca nuevamente la contraseña correcta.

**TEXTO FUERA**

Las palabras ajustadas se pueden exhibir en la parte de debajo de la imagen proyectada.

**SI** TEXTO FUERA está activado.

**NO** TEXTO FUERA está desactivado.

**CAMB. TEXTO**

Las palabras ajustadas que se exhibirán cuando TEXTO FUERA se cambia a “SI” se pueden cambiar.

Presione el botón ENTER para exhibir la pantalla CAMB. TEXTO.

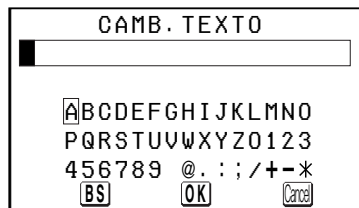

- ① Use los botones ▲, ▼, ◀, y ▶ para seleccionar las letras, luego presione el botón ENTER . (Puede introducir hasta 22 caracteres.)
  - Presione “BS” en la pantalla para borrar un caracter.
- ② Use los botones ▲, ▼, ◀, y ▶ para seleccionar “OK”, luego presione el botón ENTER .
  - Seleccione “Cancel” para cancelar el cambio.



Discount-Merchant.com (800) 281-8840  
 THE TRUSTED SOURCE FOR PROJECTOR LAMPS AND ACCESSORIES

# Quando el indicador TEMP y el indicador LAMP están iluminados

Hay dos indicadores en el panel de control del proyector que nos dan información acerca de las condiciones de funcionamiento del proyector. Estos indicadores se iluminan o destellan para advertirle acerca de problemas que hayan ocurrido dentro del proyector, de manera que si observa que uno de los indicadores está activado, desconecte la alimentación y verifique el cuadro mostrado a continuación para averiguar la causa del problema.

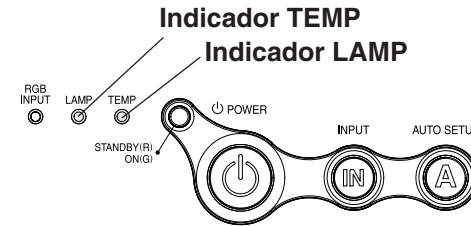

Indicador TEMP			
Exhibición del indicador	Iluminado (rojo) (Lámpara encendida)	Destellando (rojo) (Lámpara encendida)	Destellando (rojo) (Lámpara apagada)
<b>Problema</b>	La temperatura alrededor o la temperatura dentro del aparato ha subido hasta un nivel excesivamente alto.	La temperatura dentro del aparato se ha vuelto peligrosamente alta, o la temperatura ha cambiado bruscamente.	La temperatura alrededor o la temperatura dentro del aparato ha subido hasta un nivel peligroso, que apaga automáticamente a la lámpara.
<b>Causa posible</b>	<ul style="list-style-type: none"> <li>● Los orificios de ventilación pueden estar cubiertos.</li> <li>● La temperatura ambiente del lugar de uso puede ser demasiado alta.</li> <li>● El filtro de aire puede estar bloqueado.</li> </ul>		
<b>Remedio</b>	<ul style="list-style-type: none"> <li>● Destape los orificios de ventilación.</li> <li>● Instale el proyector en un lugar donde la temperatura esté entre 0 °C (32 °F) y 40 °C (104 °F) y la humedad esté entre 20 % y 80 % (sin condensación). [Si ajusta VENTILADOR a “ALTO” (página 43), instale el proyector en un lugar donde la temperatura se encuentre entre 0 °C (32 °F) y 35 °C (95 °F) y la humedad se encuentre entre 20% y 80% (sin condensación).]</li> <li>● Apague el interruptor MAIN POWER siguiendo el procedimiento indicado en la página 24, y luego limpie el filtro de aire (consulte la página 49).</li> </ul>		

Indicador LAMP			
Exhibición del indicador	Iluminado (rojo)	Destellando (rojo)	
Problema	Se acerca el momento de reemplazar la lámpara.	Se ha detectado algo anormal en el circuito de la lámpara.	
Causa posible	<ul style="list-style-type: none"> <li>● Aparece "CAMBIO LAMP" en la pantalla después de encender el proyector?</li> </ul>	<ul style="list-style-type: none"> <li>● La alimentación puede haber sido conectada justo después de haber sido desconectada.</li> </ul>	<ul style="list-style-type: none"> <li>● Puede haber algo anormal en el circuito de la lámpara.</li> </ul>
Remedio	<ul style="list-style-type: none"> <li>● Esto ocurre cuando el tiempo de funcionamiento de la lámpara se acerca a las 1800 horas (cuando ALIM.LAMPARA haya sido ajustada a "ALTO"). Pida a su concesionario o a un Centro de servicio autorizado que reemplace la lámpara.</li> </ul>	<ul style="list-style-type: none"> <li>● Espere un rato hasta que la lámpara se enfríe antes de conectar la alimentación de nuevo.</li> </ul>	<ul style="list-style-type: none"> <li>● Apague con el interruptor MAIN POWER siguiendo el procedimiento indicado en la página 24, y luego consulte un Centro de servicio autorizado.</li> </ul>

#### NOTA:

- Asegúrese de apagar con el interruptor MAIN POWER siguiendo el procedimiento indicado en "Desconexión de la alimentación" en la página 24 antes de realizar cualquiera de los procedimientos indicados en la columna "Solución".
- Si se apaga la alimentación principal después que el indicador TEMP comienza a destellar, esto significa que ha ocurrido algo anormal. Consulte un Centro de servicio autorizado para que se realicen las reparaciones necesarias.

## Limpieza y reemplazo del filtro de aire

Si el filtro de aire se tapa con polvo, la temperatura interna del proyector subirá, el indicador destellará y se desconectará la alimentación del proyector. **El filtro de aire se debe limpiar cada cien horas de uso,** dependiendo de la ubicación donde se usa el proyector.

### Limpieza

Use una aspiradora de polvo para limpiar el polvo acumulado.

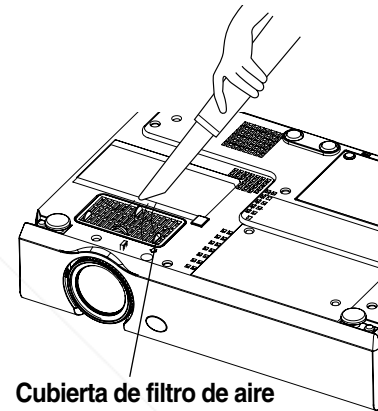

Cubierta de filtro de aire

#### NOTA:

- Si no se puede limpiar el polvo, es hora de reemplazar el filtro de aire. Consulte a su concesionario. Además, si se está reemplazando la lámpara, reemplace también el filtro de aire en este momento.

### Procedimiento de cambio

- ① **Apague con el interruptor MAIN POWER y desconecte el enchufe del cable de alimentación del tomacorriente de la pared.** Apague con el interruptor de acuerdo con el procedimiento indicado en "Desconexión de la alimentación" en la página 24 antes de desconectar el enchufe de la toma de la pared.

- ② **De vuelta suavemente el proyector, y luego retire la cubierta del filtro de aire.**

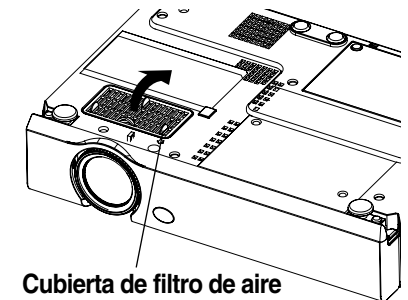

Cubierta de filtro de aire

- ③ **Cambie el filtro de aire, y luego instale la cubierta del filtro de aire.**

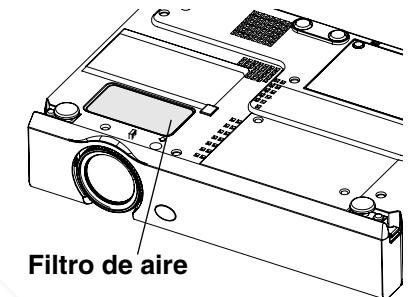

Filtro de aire

#### NOTA:

- Asegúrese de instalar la cubierta del filtro de aire antes de usar el proyector. Si se usa el proyector sin haber instalado la cubierta del filtro de aire, entrarán al proyector polvo y otras partículas extrañas, resultando en un mal funcionamiento.



# Reemplazo de la lámpara

## ADVERTENCIA

La lámpara debería ser reemplazada solamente por un técnico calificado.

Al cambiar la lámpara, deje que se enfríe durante al menos una hora antes de manipularla.

- La cubierta de la lámpara se calienta mucho, y el contacto con ella le puede quemar.

## Observaciones sobre el reemplazo de la lámpara

- La lámpara generadora de luz está hecha de vidrio, por lo que dejándola caer o golpeándola contra objetos duros podría explotar. Tenga cuidado al manipular la lámpara.
- Después de retirar la lámpara vieja, desecharla sin cuidado podría ocasionar que la lámpara explote. Disponga de la lámpara con el mismo cuidado que tendría con una lámpara fluorescente.
- Será necesario usar un destornillador Phillips para quitar la lámpara. Asegúrese que sus manos no estén resbalosas al usar el destornillador.

### NOTA:

- El proyector no viene con una lámpara de repuesto. Solicite más detalles a su concesionario. Número de producto de la lámpara: **ET-LAC80**

### PRECAUCION:

- No use ninguna lámpara con un número de producto distinto al indicado anteriormente.

## Periodo de reemplazo de la lámpara



La lámpara es un producto perecedero. Aunque la vida útil de la lámpara no haya transcurrido, el brillo de la lámpara variará gradualmente. Por lo tanto se recomienda el reemplazo periódico de la misma.

La vida útil normal de la lámpara es de 2000 horas, sin embargo podría ser necesario cambiarla antes, dependiendo de las características de la lámpara, las condiciones bajo las cuales se está usando la lámpara y el ambiente de instalación.

Se recomienda que siempre tenga una lámpara de repuesto lista para usarla cuando sea necesario. Una lámpara que haya excedido las 2000 horas de uso tiene mayor probabilidad de reventar. Para evitar que la lámpara reviente, la lámpara se apagará automáticamente cuando se haya llegado a las 2000 horas de uso.

### NOTA:

- Las horas de uso explicadas antes están referidas para la selección ALTO del ajuste ALIM. LAMPARA en el menú OPCIONES2. Si se selecciona BAJO, el brillo de la lámpara será menor y la vida útil de la lámpara podría ser mayor.
- Si bien el intervalo de reemplazo es de 2000 horas, no es el período de tiempo cubierto por la garantía.

	Exhibición en la pantalla 	Advertencia del indicador de la lámpara 
Más de 1800 horas	Se exhibe durante 30 segundos. Presionando cualquier botón se borrará la exhibición.	El proyector entrará en el modo de espera y el indicador de la lámpara se iluminará de rojo.
Más de 2000 horas	Esta exhibición no puede ser borrada, no importa que botón presione.	

## Procedimiento de reemplazo de la lámpara

### NOTA:

- Si el tiempo de uso de la lámpara es mayor de 2000 horas (cuando ALIM.LAMPARA haya sido ajustada a "ALTO"), el proyector cambiará al modo de espera después de aproximadamente 10 minutos de funcionamiento. Los pasos ⑦ bis ⑪ en la página siguiente deben ser completados en 10 minutos.

- ① Apague el interruptor MAIN POWER de acuerdo con el procedimiento indicado en "Desconexión de la alimentación" en la página 24, y luego desconecte el enchufe del cable de alimentación del tomacorriente de la pared y verifique que el área alrededor de la lámpara se haya enfriado.
- ② Use un destornillador Phillips para girar los tornillos de ajuste de la cubierta de la lámpara en la parte de abajo del proyector, y luego quite la cubierta de la lámpara del proyector.

Cubierta de la lámpara

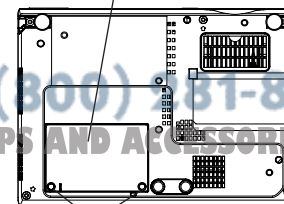

Tornillos de instalación de cubierta de la lámpara

- ③ Use un destornillador Phillips para aflojar los dos tornillos de ajuste de la lámpara hasta que los tornillos giren libremente. Luego sujete el mango de la lámpara y suavemente sáquela del proyector.

Manija

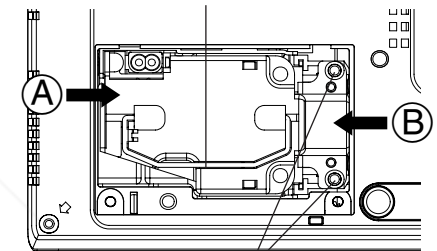

Tornillos de instalación de la lámpara

- ④ Inserte la lámpara nueva mientras se asegura que la dirección de la inserción es correcta, y luego use un destornillador Phillips para asegurar firmemente los tornillos de ajuste de la lámpara. Al insertar la lámpara nueva, asegúrese de empujarla hacia adentro en el punto ① y ②.



- ⑤ Coloque la cubierta de la lámpara, y luego use un destornillador Phillips para asegurar firmemente los tornillos de ajuste de la cubierta de la lámpara.

**NOTA:**

- Asegúrese de instalar la lámpara y la cubierta de la lámpara firmemente. Si no son instaladas firmemente, esto puede causar la activación del circuito de protección de manera que no se pueda conectar la alimentación.

- ⑥ Inserte el enchufe del cable de alimentación en el tomacorriente de la pared y luego presione el interruptor MAIN POWER.

**NOTA:**

- Si el indicador POWER en el proyector no se enciende de rojo cuando se conecta el interruptor MAIN POWER, desconecte de nuevo el interruptor MAIN POWER, desenchufe el cable de alimentación del tomacorriente, y verifique que la unidad de la lámpara y la cubierta de la unidad de la lámpara están bien instaladas. Luego vuelva a conectar el interruptor MAIN POWER.

- ⑦ Presione el botón POWER de manera que una imagen sea proyectada en la pantalla.

- ⑧ Presione el botón MENU para exhibir la pantalla MENU PRINCIPAL, y luego presione los botones ▲ y ▼ para mover el cursor y seleccionar “OPCIONES2”.

MENÚ	
⬆	TRAPECIO
🖼️	IMAGEN
📏	POSICION
📊	INDICE
🔒	OBTURACION
🔊	VOLUMEN
🗣️	IDIOMA
📁	OPCIONES1
📁	<b>OPCIONES2</b>
🔒	SEGURIDAD
⬆	SEL. <span style="float:right">ENTER</span> <span style="float:right">MENU</span> <span style="float:right">SALIR</span>

- ⑨ Presione el botón ENTER para exhibir la pantalla “OPCIONES2”, y luego use los botones ▲ y ▼ para seleccionar TIEMPO LAMP.

OPCIONES2	
COLOR FONDO	◀ AZUL ▶
INSTALACION	◀ FRONTAL ▶
MESA/TECHO	◀ MESA ▶
VENTILADOR	◀ ESTÁNDAR ▶
ALIM. LAMPARA	◀ ALTO ▶
<b>TIEMPO LAMP</b>	<b>1820H</b>
FUNC 1	◀ INDICE ▶
TECLA CTRL	◀ SÍ ▶
AUTOAPAGADO	◀ DESACT. ▶
⬆ SEL.	<span style="float:right">MENU</span> <span style="float:right">ESC</span>

- ⑩ Mantenga presionado el botón ENTER durante aproximadamente 3 segundos.

OPCIONES2	
COLOR FONDO	◀ AZUL ▶
INSTALACION	◀ FRONTAL ▶
MESA/TECHO	◀ MESA ▶
VENTILADOR	◀ ESTÁNDAR ▶
ALIM. LAMPARA	◀ ALTO ▶
<b>TIME RESET [POWER OFF]</b>	
FUNC 1	◀ INDICE ▶
TECLA CTRL	◀ SÍ ▶
AUTOAPAGADO	◀ DESACT. ▶
⬆ SEL.	<span style="float:right">MENU</span> <span style="float:right">ESC</span>

“TIEMPO LAMP” cambiará a “TIME RESET [POWER OFF]”.

**NOTA:**

- Si se presiona el botón MENU, se cancelará la pantalla de reposición de tiempo de la lámpara.

- ⑪ Desconecte la alimentación. Esto repondrá el tiempo de uso acumulado de la lámpara a cero. Consulte la página 24 por detalles sobre como desconectar la alimentación.

# Antes de solicitar servicio

Antes de solicitar servicio, verifique los siguientes puntos.

Problema	Posible causa	Página
<b>No se conecta la alimentación.</b>	• El cable de alimentación puede no estar conectado.	–
	• No se ha encendido con el interruptor MAIN POWER.	–
	• El suministro principal de alimentación no llega al tomacorriente de la pared.	–
	• El indicador TEMP está iluminado o destellando.	47
	• El indicador LAMP está iluminado o destellando.	48
<b>No aparece ninguna imagen.</b>	• La fuente de la señal de entrada de video puede no estar conectada apropiadamente.	–
	• El ajuste de la selección de entrada puede no ser correcto.	23
	• El ajuste de brillo puede estar ajustado en el mínimo posible.	36
	• La función de obturación puede estar activada.	27
<b>La imagen es borrosa.</b>	• Puede que la cubierta de la lente todavía éste colocada en la lente.	–
	• Puede que el enfoque de la lente no haya sido ajustado correctamente.	23
	• Puede que el proyector no esté a la distancia correcta de la pantalla.	18
	• La lente puede estar sucia.	–
	• El proyector puede estar demasiado inclinado.	18
<b>COLOR es demasiado tenue o TINTE es pobre</b>	• Los ajustes COLOR o TINTE pueden ser incorrectos.	36
	• Puede que la fuente de entrada que está conectada al proyector no esté ajustada correctamente.	–
<b>No se puede escuchar ningún sonido.</b>	• Puede que la fuente de la señal de audio no esté conectada apropiadamente.	–
	• El ajuste de volumen puede estar en el mínimo posible.	28, 31
<b>El mando a distancia no funciona.</b>	• La pila puede estar gastada.	–
	• Puede que la pila no esté insertada correctamente.	21
	• Puede haber un objeto entre el mando a distancia y el proyector que esté bloqueando las señales infrarrojas.	21
	• El mando a distancia se puede encontrar fuera del alcance de funcionamiento.	21

Cuidados y mantenimiento

Problema	Posible causa	Página
Los botones en el proyector no funcionan.	<ul style="list-style-type: none"> <li>● TECLA CTRL puede ser ajustada a "NO". De manera de ajustar la TECLA CTRL a SÍ sin usar el mando a distancia, mantenga presionando el botón ENTER del proyector y presione el botón MENU durante más de 2 segundos. Entonces pasará a SÍ.</li> </ul>	44
La imagen no se exhibe correctamente.	<ul style="list-style-type: none"> <li>● Puede que el formato de la señal (sistema de TV) no esté ajustado correctamente.</li> </ul>	36
	<ul style="list-style-type: none"> <li>● Puede haber un problema con la cinta de video u otra fuente de señal.</li> <li>● Quizás está ingresando una señal que no es compatible con el proyector.</li> </ul>	58
No aparecen imágenes del ordenador.	<ul style="list-style-type: none"> <li>● El cable puede ser demasiado largo.</li> </ul>	–
	<ul style="list-style-type: none"> <li>● La salida de video externa del ordenador portátil puede no estar ajustada correctamente. (Será posible cambiar los ajustes de salida externos presionando simultáneamente las teclas [Fn] + [F3] o [Fn] + [F10]. El método actual varía dependiendo del tipo de ordenador, por lo tanto consulte la documentación provista con su ordenador para mayores detalles.)</li> </ul>	–
	<ul style="list-style-type: none"> <li>● Si se apaga un monitor de entrada RGB, las señales de video podrían no salir del ordenador.</li> <li>● En el menú OPCIONES1, OPC1·RGB2 se ajusta a SALIDA cuando las señales se entran al conector RGB2 IN / RGB1 OUT.</li> </ul>	14, 25 42

## Limpieza y mantenimiento

**Antes de realizar cualquier limpieza o mantenimiento, asegúrese de desconectar el enchufe del cable de alimentación del tomacorriente de la pared.**

**Limpie el gabinete con un paño suave y seco.**

Si el exterior está particularmente sucio, empape el paño con agua con una pequeña cantidad de detergente neutral, escurra el paño muy bien, y luego limpie el exterior. Después de la limpieza, seque el exterior con un paño seco.

**Si usa un paño tratado químicamente, lea las instrucciones suministradas con el paño antes de usarlo.**

No limpie la lente con un paño sucio o que libere pelusas.

Si queda polvo o pelusa en la lente, ese polvo o pelusa será ampliado y proyectado en la pantalla. Use la punta sopladora de una aspiradora para limpiar cualquier polvo o pelusa de la superficie de la lente, o use un paño suave para eliminar cualquier polvo o pelusa.



**Discount-Merchant.com (800) 281-8860**

**THE TRUSTED SOURCE FOR PROJECTOR LAMPS AND ACCESSORIES**

# Especificaciones

Fuente de alimentación:	100 V–240 V ~, 50 Hz/60 Hz
Consumo de corriente:	220 W (en el modo de espera (cuando está detenido el ventilador): Approx. 3 W)
Amperaje:	2,5 A – 1,0 A

Panel LCD:	
Tamaño del panel (en diagonal):	tipo 0,7 (17,78 mm)
Relación de pantalla:	4:3 (Compatible con 16:9)
Hilera de microlentes:	
PT-LC76U:	Disponible
PT-LC56U:	No disponible
Método de exhibición:	3 paneles LCD transparentes (RGB)
Método de accionamiento:	método de matriz activa
Resolución:	
PT-LC76U:	786 432 (1024 x 768) x 3 paneles
PT-LC56U:	480 000 (800 x 600) x 3 paneles

Lente:	zoom manual (1 – 1,2) / lente de enfoque F 2,0 – 2,3, f 22,0 mm – 26.2 mm
--------	---------------------------------------------------------------------------

Lámpara:	UHM (160 W)
----------	-------------

Brillo:	1600 lm/ANSI
---------	--------------

Frecuencia de barrido: (para señales RGB)	
Frecuencia de barrido horizontal:	15 kHz–91 kHz
Frecuencia de barrido vertical:	50 Hz–85 Hz
Frecuencia del reloj de puntos:	Menos de 100 MHz

Señales YPBPR:	525i (480i), 525p (480p), 625i(576i), 750p (720p), 1125i(1080i)
----------------	-----------------------------------------------------------------

Sistema de color:	7 (NTSC/NTSC4,43/PAL/PAL-M/PAL-N/PAL60/SECAM)
-------------------	-----------------------------------------------

Tamaño de proyección:	838.2 mm – 7620 mm (33" – 300")
-----------------------	---------------------------------

Distancia a la pantalla:	1,1 m – 11,0 m (3'7" – 36'1")
--------------------------	-------------------------------

Desviación del eje óptico:	6:1 (fijo)
----------------------------	------------

Relación de pantalla:	4:3
-----------------------	-----

Instalación:	Frontal/Retro/Techo/Mesa (Método de selección por menú)
--------------	---------------------------------------------------------

Altavoz:	Oval de 4 cm x 3 cm x 1
Salida máxima de volumen útil:	2 W (mono)



Discount-Merchant.com (800) 281-8860

THE TRUSTED SOURCE FOR PROJECTOR LAMP REPLACEMENTS

Terminales de conexión	
RGB IN/OUT:	Línea dual D-SUB HD de 15 clavijas (hembra) (Disponible un línea para entrada y salida)
Durante la entrada/salida YPBPR:	
Y:	1,0 V [p-p], 75 Ω
PB-PR:	0,7 V [p-p], 75 Ω
Durante la entrada/salida RGB:	
R.G.B.:	0,7 V [p-p], 75 Ω
G.SYNC:	1,0 V [p-p], 75 Ω
HD/SYNC:	TTL, compatible con polaridad más / menos automática
VD:	TTL, compatible con polaridad más / menos automática
VIDEO IN:	Línea única, toma de clavijas RCA 1,0 V [p-p], 75 Ω
S-VIDEO IN:	Línea única, Mini DIN de 4-clavijas Y 1,0 V [p-p], C 0,286 V [p-p], 75 Ω
AUDIO IN	0,5 V [rms] toma de clavijas RCA x 2 (L-R)
Conector serial:	DIN 8 clavijas (hembra) compatible con RS-232C

Gabinete:	Plástico moldeado(ABS/PC)
Dimensiones:	
Ancho:	297 mm (11-11/16")
Altura:	72 mm (2-13/16")
Largo:	209 mm (8-7/32") (sin cubierta de lente)

Peso:	2,2 kg (4,9 lbs.)
Ambiente de funcionamiento:	
Temperatura:	0 °C–40 °C (32 °F–104 °F) [Cuando se ajusta VENTILADOR a "ALTO" (página 43); 0 °C – 35 °C (32 °F 95 °F)]
Humedad:	20%–80% (sin condensación)
Certificaciones:	UL60950, C-UL FCC Class B

<b>&lt;Mando a distancia&gt;</b>	
Fuente de alimentación:	3 V DC (Pila de litio CR2025 x 1)
Rango de funcionamiento:	Approx. 7 m (23') (cuando funciona directamente en frente del receptor de señales)
Peso:	18 g (0,6 ozs.) (incluyendo la pila)
Dimensiones:	
Ancho:	40 mm (1-9/16")
Largo:	6,5 mm (1/4")
Altura:	86 mm (3-3/8")

<b>&lt;Opciones&gt;</b>	
Soporte para el techo:	ET-PKC80
Mando a distancia inalámbrico	ET-RM200
Adaptador serial (DIN 8-clavijas/D-sub 9-clavijas)	ET-ADSER

# Apendice

## Lista de señales compatibles

Modo	Resolución de la exhibición (puntos)*1	Frecuencia de barrido		Frecuencia del reloj de puntos (MHz)	Calidad de la imagen*2		Cambio de tamaño*3		Formato
		H (kHz)	V (Hz)		LC76	LC56	LC76	LC56	
NTSC/NTSC4.43/ PAL-M/PAL60	720 x 480i	15,734	59,940		A	A	OK	OK	Video/S-Video
PAL/PAL-N/SECAM	720 x 576i	15.625	50.000		A	A	OK	OK	Video/S-Video
525i	720 x 480i	15.734	59.940	13.500	A	A	OK	OK	YPbPr/RGB
625i	720 x 576i	15.625	50.000	13.500	A	A	OK	OK	YPbPr/RGB
525p	720 x 483	31.469	59.940	27.000	A	A	OK	OK	YPbPr/RGB
HDTV60	1 920 x 1 080i	33.750	60.000	74.250	A	A			YPbPr/RGB
HDTV50	1 920 x 1 080i	28.125	50.000	74.250	A	A			YPbPr/RGB
750p	1 280 x 720	45.000	60.000	74.250	A	A			YPbPr/RGB
VGA400	640 x 400	31.469	70.086	25.175	A	A	OK	OK	RGB
	640 x 400	37.861	85.081	31.500	A	A	OK	OK	RGB
VGA480 *4	640 x 480	31.469	59.940	25.175	A	A	OK	OK	RGB
	640 x 480	35.000	66.667	30.240	A	A	OK	OK	RGB
	640 x 480	37.861	72.809	31.500	A	A	OK	OK	RGB
	640 x 480	37.500	75.000	31.500	A	A	OK	OK	RGB
	640 x 480	43.269	85.008	36.000	A	A	OK	OK	RGB
SVGA	800 x 600	35.156	56.250	36.000	A	AA	OK	OK	RGB
*4	800 x 600	37.879	60.317	40.000	A	AA	OK	OK	RGB
	800 x 600	48.077	72.188	50.000	A	AA	OK	OK	RGB
	800 x 600	46.875	75.000	49.500	A	AA	OK	OK	RGB
	800 x 600	53.674	85.061	56.250	A	AA	OK	OK	RGB
MAC16	832 x 624	49.725	74.550	57.283	A	A	OK		RGB
XGA *4	1 024 x 768	48.363	60.004	65.000	AA	A			RGB
	1 024 x 768	56.476	70.069	75.000	AA	A			RGB
	1 024 x 768	60.023	75.029	78.750	AA	A			RGB
	1 024 x 768	68.678	84.997	94.500	AA	A			RGB
	1 024 x 768i	35.520	86.952	44.897	AA	A			RGB
MXGA	1 152 x 864	63.995	71.184	94.200	A	A			RGB
	1 152 x 864	67.500	74.917	108.000	B	B			RGB
	1 152 x 864	76.705	85.038	121.500	B	B			RGB
MAC21	1 152 x 870	68.681	75.062	100.000	B	B			RGB
MSXGA *4	1 280 x 960	60.000	60.000	108.000	B	B			RGB
SXGA *4	1 280 x 1 024	63.981	60.020	108.000	B	B			RGB
	1 280 x 1 024	79.977	75.025	135.001	B	B			RGB
	1 280 x 1 024	91.146	85.024	157.500	B	B			RGB
*4	1 400 x 1 050	63.981	60.020	108.000	B	B			RGB
UXGA *4	1 600 x 1 200	75.000	60.000	162.000	B	B			RGB

\*1 La "i" que aparece después de la resolución indica una señal interlazada.

\*2 Los siguientes símbolos se usan para indicar la calidad de la imagen.

AA Se puede lograr la máxima calidad de imagen.

A Las señales son convertidas por el circuito de procesamiento de imágenes antes de que la imagen sea proyectada.

B Existe alguna pérdida de datos para hacer la proyección más fácil.

\*3 Las señales con OK en la columna Redimensión se puede ajustar usando el comando REDIMENSION en el menú POSICION. (página 40)

\*4 Señales compatibles con la función de BLOQU. CUADRO. (página 40)

## Cableado de clavijas de conectores

- El diagrama de clavijas y los nombres de las señales para el conector S-VIDEO IN se muestran a continuación.

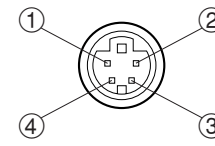

Vista externa

No. de clavija	Señal
①	Tierra (Señal de luminosidad)
②	Tierra (Señal de color)
③	Señal de luminosidad
④	Señal de color

- El diagrama de clavijas y los nombres de las señales para el conector RGB/YPbPr (RGB1 IN/RGB2 IN) son los indicados a continuación.

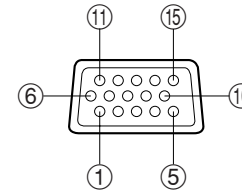

Vista externa

No. de clavija	Señal
①	R/PR
②	G/G-SYNC/Y
③	B/PB
⑫	SDA
⑬	HD/SYNC
⑭	VD
⑮	SCL

La clavija ⑨ está libre.

Las clavijas ④-⑧, ⑩ y ⑪ son para la tierra.

Las funciones de las clavijas ⑫ y ⑮ son válidas solamente cuando están soportadas por el ordenador.

## Métodos de cálculo de dimensiones de proyección

Si el tamaño de la pantalla (diagonal) es SD (m), entonces se usa primero la siguiente fórmula para calcular la distancia de proyección para la posición con la lente de gran angular (LW) y con la lente de telefoto (LT).

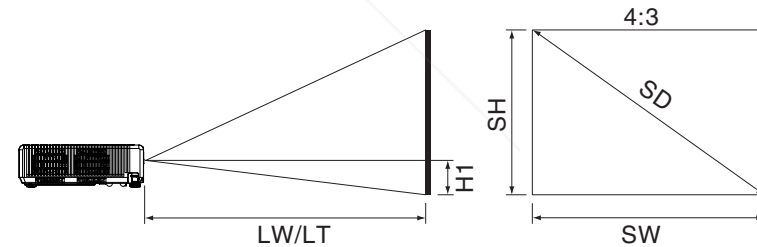

Distancia de proyección mínima	$LW=0,031 \times SD/0,0254-0,038$
Distancia de proyección máxima	$LT=0,037 \times SD/0,0254-0,038$

Para relaciones de aspecto 16:9, se puede usar la siguiente fórmula para calcular la distancia de proyección.

Distancia de proyección mínima	$LW=0,033 \times SD/0,0254-0,038$
Distancia de proyección máxima	$LT=0,040 \times SD/0,0254-0,038$



## Uso del conector SERIAL

El conector serial que se encuentra en el tablero lateral de terminales del proyector cumple con las especificaciones de interfaz RS-232C, de manera que el proyector puede ser controlado por un ordenador que esté conectado a este conector.

### Conexión

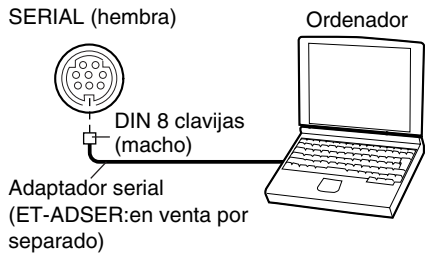

### Diagrama de clavijas y nombres de señales para el conector SERIAL

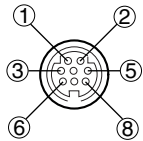

Conector DIN 8 clavijas visto desde el exterior

No. de clavijas	Nombre de la señal	Contenido
③	RXD	Datos recibidos
④	GND	Tierra
⑤	TXD	Datos transmitidos
①		Conectado internamente
②		
⑥		
⑦	NC	
⑧	NC	

### Ajuste de comunicaciones

Nivel de señal	RS-232C
Método de sincronización	Asíncrono
Tasa de baudios	9600 bps
Paridad	Ninguno
Cantidad de caracteres	8 bits
Bit de parada	1 bit
Parámetro X	Ninguno
Parámetro S	Ninguno

### Formato básico

Los datos enviados desde el ordenador al proyector son transmitidos en el formato indicado a continuación.

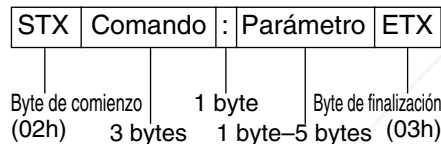

#### NOTA:

- El proyector no puede recibir el comando dentro de los 10 segundos después de encender la lámpara. Espere 10 segundos antes de enviar el comando.
- Si envía múltiples comandos, verifique que se haya recibido respuesta del proyector para un comando antes de enviar el siguiente comando.
- Cuando se envía un comando que no requiere parámetros, no son necesarios los dos puntos (:).
- Si el ordenador personal envía un comando incorrecto, el proyector enviará el comando "ER401" al ordenador personal.

### Comandos de Control

Se muestran en la siguiente tabla los comandos que el ordenador personal puede usar para controlar el proyector.

Comando	Contenido de control	Observaciones
PON	Alimentación ON	En el modo de espera, se ignoran todos los comandos excepto el comando PON. ● El comando PON se ignora durante el control ON de la lámpara. ● Si se recibe un comando PON mientras está funcionando el ventilador de enfriamiento después que la lámpara ha sido apagada, la lámpara no se enciende de nuevo inmediatamente, a fin de proteger la lámpara.
POF	Alimentación OFF	
AVL	Volumen	Parámetro 000-063 (Valor de ajuste 0-63)
IIS	Selección de la señal de entrada	Parámetro VID=VIDEO SVD=S-VIDEO RG1=RGB1(YPBPR1) RG2=RGB2(YPBPR2)
Q\$\$	Pregunta de condición de la lámpara ON	Parámetro 0 = Espera 1 = Control de la lámpara ON 2 = Lámpara ON 3 = Control de la lámpara OFF

### Especificaciones del cable

(Cuando se conecta a un ordenador personal)

En el proyector

En el ordenador (especificaciones DTE)

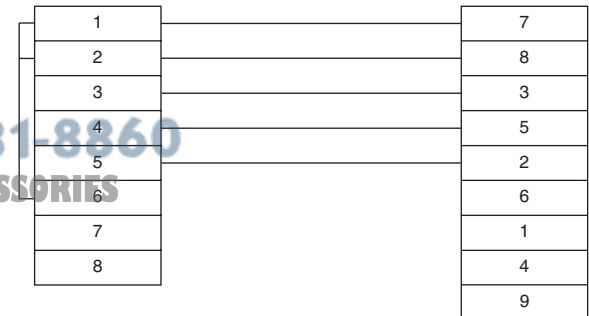

# Dimensiones

<Unidades: mm (")>

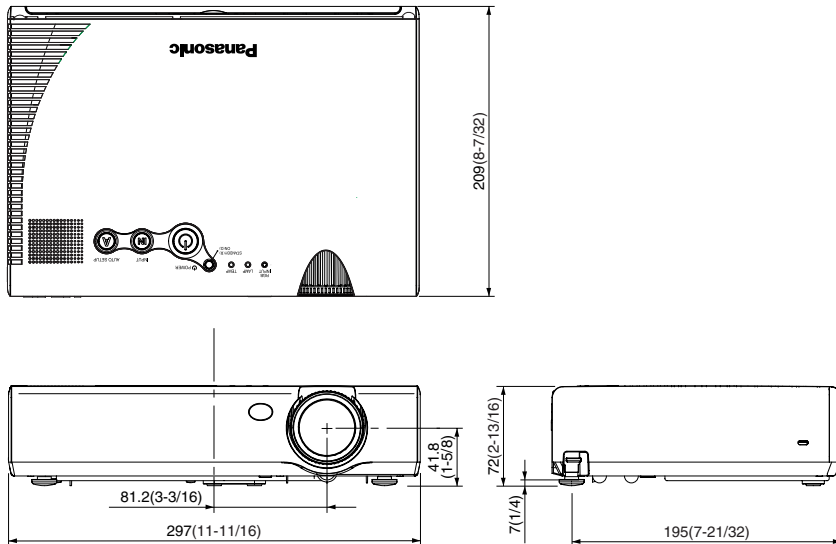

# Reconocimiento de marcas registradas

- VGA y XGA son marcas registradas de la International Business Machines Corporation.
- Macintosh es una marca registrada de Apple Computer Inc.
- S-VGA es una marca registrada de Video Electronics Standards Association.

Todas las otras marcas registradas son propiedad de sus respectivos dueños.



**Discount-Merchant.com (800) 281-8860**  
THE TRUSTED SOURCE FOR PROJECTOR LAMPS AND ACCESSORIES

---

# Panasonic®

Professional/Industrial Video

---

**Panasonic Broadcast & Television Systems Company**  
Division of Matsushita Electric Corporation of America

One Panasonic Way 4E-7 Secaucus, NJ 07094 (201) 392-4443  
3330 Cahuenga Blvd West Los Angeles, CA 90068 (323) 436-3500

**Technical Support:**

(800) 524-1448

(800) 526-6610

FAX: (201) 392-6514

E-Mail: [pbtssupport@panasonic.com](mailto:pbtssupport@panasonic.com)

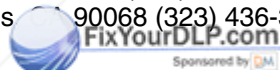

**Discount-Merchant.com (800) 281-8860**  
**THE TRUSTED SOURCE FOR PROJECTOR LAMPS AND ACCESSORIES**

Printed in Japan  
S0303-1033B



# Disclaimer

This user manual is provided as a free service by FixYourDLP.com. FixYourDLP is in no way responsible for the content of this manual, nor do we guarantee its accuracy. FixYourDLP does not make any claim of copyright and all copyrights remain the property of their respective owners.

About FixYourDLP.com

FixYourDLP.com (<http://www.fixyourdlp.com>) is the World's #1 resource for media product news, reviews, do-it-yourself guides, and manuals.

Informational Blog: <http://www.fixyourdlp.com>

Video Guides: <http://www.fixyourdlp.com/guides>

User Forums: <http://www.fixyourdlp.com/forum>

FixYourDLP's Fight Against Counterfeit Lamps:

<http://www.fixyourdlp.com/counterfeits>

## Sponsors:

RecycleYourLamp.org – Free lamp recycling services for used lamps:

<http://www.recycleyourlamp.org>

Lamp Research - The trusted 3rd party lamp research company:

<http://www.lampresearch.com>

Discount-Merchant.com – The worlds largest lamp distributor:

<http://www.discount-merchant.com>



**FixYourDLP.com**

Sponsored by 